

# Instrukcja obsługi systemu Dell Precision™ WorkStation 340

## Informacje dotyczące bezpieczeństwa

[Najważniejsze jest bezpieczeństwo - twoje i komputera](#)  
[Zabezpieczenie przed wyładowaniem elektrostatycznym](#)  
[Zasady ergonomii](#)

## Informacje o komputerze

[Uzyskiwanie informacji i pomocy technicznej](#)  
[Widok komputera z przodu](#)  
[Widok komputera od tyłu](#)  
[Wnętrze komputera](#)

## Funkcje zaawansowane

[Ustawienia systemu](#)  
[Możliwości zarządzania](#)  
[Hasło dostępu do systemu i do konfiguracji systemu](#)  
[Ochrona](#)  
[Ustawienia zworek](#)  
[Instalacja i konfiguracja oprogramowania](#)  
[Zarządzanie zasilaniem](#)  
[Programy narzędziowe systemu Dell](#)

## Usuwanie i instalowanie części

[Pokrywa komputera](#)  
[Pokrywa panelu przedniego i ramiona zawiasów](#)  
[Pamięć komputera](#)  
[Napędy](#)  
[Wkładki panelu przedniego](#)  
[Karty rozszerzenia](#)  
[Wnęk na karte rozszerzenia \(tylko małe komputery biurkowe\)](#)  
[TAPI](#)  
[Mikroprocesor](#)  
[Bateria](#)  
[Stojak komputera](#)

## Specyfikacje techniczne

## Rozwiązywanie problemów

[Znajdowanie rozwiązań](#)  
[Diagnostyka Dell](#)  
[Kody i komunikaty](#)  
[Problemy z oprogramowaniem](#)

## Funkcje systemu Microsoft® Windows® XP

[Przegląd ogólny funkcji systemu Windows XP](#)  
[Nowy interfejs użytkownika](#)  
[Kreator transferu plików i ustawień](#)  
[Zgodność pomiędzy aplikacją i urządzeniem](#)  
[Przywracanie systemu](#)  
[Konta użytkownika i szybkie przełączanie użytkownika](#)  
[Opcje pracy sieciowej przy zastosowaniach w domu i w małych biurach](#)  
[Zapora połączenia internetowego](#)

## Uzyskiwanie pomocy

[Pomoc - informacje ogólne](#)  
[Numery kontaktowe Dell](#)



## Informacje dodatkowe

[Wymogi związane z przepisami](#)  
[Gwarancja i zasady zwrotu](#)

## Słownik

---

## Uwagi, pouczenia i ostrzeżenia

-  **UWAGA:** UWAGA oznacza ważną wiadomość, która pomoże lepiej wykorzystać komputer.
  -  **POUCZENIE:** POUCZENIE wskazuje na możliwość uszkodzenia sprzętu lub utraty danych i informuje o sposobie uniknięcia problemu.
  -  **OSTRZEŻENIE:** OSTRZEŻENIE wskazuje na potencjalnie niebezpieczną sytuację, która jeśli zaistnieje, może spowodować mniejsze lub średnie obrażenia ciała.
- 

## Skróty i akronimy

W celu uzyskania kompletnej listy skrótów, akronimów i definicji, patrz Słownik.

---

Żadne z uwag odnoszących się do systemu operacyjnego Microsoft® Windows®, nie dotyczą zakupionego komputera z serii Dell™ N.

---

Informacje zamieszczone w tym dokumencie mogą zostać zmienione bez uprzedzenia.  
© 2001 - 2002 Dell Computer Corporation. Wszelkie prawa zastrzeżone.

Zabrania się powielania w jakiegokolwiek postaci bez pisemnej zgody Dell Computer Corporation .

Znaki towarowe użyte w niniejszym tekście: *Dell*, logo *DELL*, *Inspiron*, *Dell Precision*, *Dimension*, *OptiPlex*, *Latitude* i *DellWare* są znakami towarowymi Dell Computer Corporation; *Intel* i *Pentium* są zastrzeżonymi znakami towarowymi Intel Corporation; *Microsoft*, *Windows NT*, *MS-DOS* i *Windows* są zastrzeżonymi znakami towarowymi Microsoft Corporation; *3Com* jest zastrzeżonym znakiem towarowym 3Com Corporation; *IBM* jest zastrzeżonym znakiem towarowym International Business Machines Corporation; *NetWare* i *Novell* są zastrzeżonymi znakami towarowymi Novell, Inc; *ENERGY STAR* to zastrzeżony znak towarowy amerykańskiej Environmental Protection Agency (Agencji Ochrony Środowiska). Jako partner ENERGY STAR, firma Dell informuje, że pewne konfiguracje niniejszego produktu spełniają wytyczne programu ENERGY STAR odnośnie oszczędzania energii.

W niniejszym tekście mogą występować inne znaki towarowe i nazwy handlowe odnoszące się zarówno do podmiotów mających prawo do tych znaków i nazw, jak i do ich produktów. Dell Computer Corporation nie rości sobie żadnych praw do znaków towarowych i nazw handlowych innych niż jej własne.

Modele DHS i DHM  
Grudzień 2002 P/N 7G139 Rev. A06

[Powrót do spisu treści](#)

## Uzyskiwanie pomocy

Instrukcja obsługi systemu Dell Precision™ WorkStation 340

- [Pomoc - informacje ogólne](#)
- [Problemy z realizacją zamówienia](#)
- [Informacje o produkcie](#)
- [Odsyłanie produktów do naprawy gwarancyjnej lub do zwrotu](#)
- [Zanim zadzwonisz](#)
- [Numery kontaktowe Dell](#)

---

## Pomoc - informacje ogólne

W razie problemów technicznych, firma Dell postara się udzielić niezbędnej pomocy.



**OSTRZEŻENIE:** W przypadku konieczności zdjęcia osłon komputera, należy najpierw odłączyć kable zasilające komputera i modemu od gniazdek zasilających.

1. Wykonaj procedury z części "[Znajdowanie rozwiązań](#)".
2. Uruchom Diagnostykę Dell.
3. Wykonaj kopię [Diagnostycznej listy kontrolnej](#) i wypełnij ją.
4. W celu uzyskania pomocy przy procedurach instalacji oraz wykrywania i usuwania usterek, skorzystaj z szerokiego zakresu usług świadczonych przez firmę Dell online, dostępnych w witrynie internetowej Dell Support pod adresem [support.dell.com](http://support.dell.com).
5. Jeżeli poprzednie czynności nie doprowadziły do rozwiązania problemu, skontaktuj się z firmą Dell.

**UWAGA:** Rozmowę z serwisem technicznym najlepiej prowadzić z aparatu blisko komputera lub przy komputerze, ułatwi to pracownikom serwisu asystowanie w przeprowadzeniu niezbędnych procedur.

**UWAGA:** Kod serwisowy Dell może nie być dostępny we wszystkich krajach.

Na polecenie zautomatyzowanego systemu telefonicznego Dell, wprowadź kod serwisowy, aby skierować rozmowę bezpośrednio do personelu pomocy technicznej. Jeśli nie masz kodu serwisowego, otwórz folder **Dell Accessories (Akcesoria Dell)**, kliknij dwa razy ikonę **Express Service Code (Kod serwisowy)** i postępuj dalej zgodnie ze wskazówkami.

W celu uzyskania instrukcji dotyczących korzystania z serwisu pomocy technicznej, patrz "[Serwis pomocy technicznej](#)".

**UWAGA:** Niektóre z poniższych usług nie zawsze są dostępne we wszystkich częściach świata poza kontynentalną częścią Stanów Zjednoczonych. Po informacje dotyczące dostępności usługi, należy zwrócić się do lokalnego przedstawiciela firmy Dell.

## Usługi online

Dostęp do witryny internetowej Dell Support można uzyskać pod adresem [support.dell.com](http://support.dell.com). W celu uzyskania dostępu do narzędzi pomocy i informacji, na stronie internetowej **WELCOME TO DELL SUPPORT (WITAMY UŻYTKOWNIKÓW POMOCY TECHNICZNEJ DELL)**, wybierz region i uzupełnij wymagane dane.

Kontakt z firmą Dell można nawiązać elektronicznie, za pomocą poniższych adresów:

- 1 Sieć WWW

[www.dell.com/](http://www.dell.com/)

[www.dell.com/ap/](http://www.dell.com/ap/) (tylko dla krajów Azji i basenu Pacyfiku)

[www.euro.dell.com](http://www.euro.dell.com) (tylko dla Europy)

[www.dell.com/la](http://www.dell.com/la) (dla krajów Ameryki Łacińskiej)

- 1 FTP (Anonymous file transfer protocol [Anonimowy protokół przesyłania plików])

[ftp.dell.com/](ftp://ftp.dell.com/)

Zaloguj się jako użytkownik: anonymous (anonimowy) i użyj swojego adresu e-mail jako hasła.

- 1 Elektroniczny serwis techniczny

[mobile\\_support@us.dell.com](mailto:mobile_support@us.dell.com)

[support@us.dell.com](mailto:support@us.dell.com)

[apsupport@dell.com](mailto:apsupport@dell.com) (tylko dla krajów Azji i basenu Pacyfiku)

[support.euro.dell.com](mailto:support.euro.dell.com) (tylko dla Europy)

- 1 Elektroniczny serwis ofertowy

sales@dell.com

apmarketing@dell.com (tylko dla krajów Azji i basenu Pacyfiku)

1 Elektroniczny serwis informacyjny

info@dell.com

## Serwis AutoTech

Zautomatyzowany serwis pomocy technicznej Dell - AutoTech - udostępnia nagrane odpowiedzi na najczęściej zadawane pytania przez klientów firmy Dell, dotyczące komputerów przenośnych i biurkowych.

Po wywołaniu serwisu AutoTech, należy wybrać przy pomocy klawiatury przyciskowej telefonu, tematy odpowiadające pytaniom użytkownika.

Serwis AutoTech jest dostępny 24 godziny na dobę, 7 dni w tygodniu. Dostęp do niego można też uzyskać poprzez serwis pomocy technicznej. Aby odszukać numer telefoniczny serwisu pomocy technicznej, patrz część [numery kontaktowe](#) odpowiadającą danemu regionowi.

## Zautomatyzowany system informacji o stanie zamówień

Aby sprawdzić stan realizacji zamówienia złożonego na dowolny produkt Dell, należy przejść na stronę [support.dell.com](http://support.dell.com), lub zadzwonić do zautomatyzowanego systemu informacji o stanie zamówień. Nagrane komunikaty zawierają informacje potrzebne do znalezienia złożonego zamówienia i informacji na jego temat. Numer, który należy wybrać, znajduje się pośród [numerów kontaktowych](#) właściwych dla danego regionu.

## Serwis pomocy technicznej

Serwis pomocy technicznej przez 24 godziny na dobę, siedem dni w tygodniu odpowiada na pytania dotyczące sprzętu Dell. Personel serwisu technicznego posługuje się diagnostyką komputerową, udzielając szybkich i dokładnych odpowiedzi.

W celu skontaktowania się z serwisem pomocy technicznej Dell, patrz część "[Pomoc - informacje ogólne](#)", a następnie wybierz numer telefonu podany dla danego kraju w części "[Numery kontaktowe Dell](#)".

---

## Problemy z zamówieniem

W przypadku pojawienia się problemu związanego z zamówieniem - np. brak części, niewłaściwe części, czy nieprawidłowy rachunek - skontaktuj się z obsługą klienta Dell. Podczas telefonowania, należy mieć przygotowaną fakturę lub specyfikację dostawy. Numer, który należy wybrać, znajduje się pośród [numerów kontaktowych](#) właściwych dla danego regionu.

---

## Informacje o produkcji

Jeśli potrzebne są informacje na temat dodatkowych produktów oferowanych przez firmę Dell lub użytkownik chciałby złożyć zamówienie, należy odwiedzić stronę internetową firmy Dell [www.dell.com](http://www.dell.com). W celu uzyskania numeru telefonu przedstawiciela do spraw sprzedaży, patrz [numery kontaktowe](#), w części odpowiadającej danemu regionowi.

---

## Odsyłanie produktów do naprawy gwarancyjnej lub do zwrotu

Wszystkie produkty odsyłane do naprawy gwarancyjnej lub do zwrotu należy przygotować w następujący sposób:

1. Zadzwoń do firmy Dell, aby otrzymać Return Material Authorization Number (Numer autoryzacji zwrotu) i zapisz go czytelnie, w widocznym miejscu paczki.

Numer telefonu, który należy wybrać, znajduje się wśród [numerów kontaktowych](#) właściwych dla danego regionu.

2. Załącz kopię faktury i list opisujący powód odesłania produktu.
3. Załącz kopię [Diagnostycznej listy kontrolnej](#) z wykazem przeprowadzonych testów i komunikatów błędów sygnalizowanych przez Diagnostykę Dell.
4. W przypadku odsyłania produktu do zwrotu, załącz wszystkie akcesoria należące do zwracanego produktu (kable zasilające, dyskiety z oprogramowaniem, podręczniki itd.).
5. Zapakuj zwracane urządzenie w oryginalne (lub równorzędne) opakowanie.

Odpowiedzialność za pokrycie kosztów przesyłki, spoczywa po stronie użytkownika. Użytkownik odpowiada również za ubezpieczenie zwracanego produktu i akceptuje ryzyko utraty produktu w trakcie wysyłki do firmy Dell. Przesyłki za pobraniem (C.O.D.), nie są akceptowane.

Odesłane produkty nie spełniające któregokolwiek z powyższych wymogów, będą zwracane przez biuro przyjęć firmy Dell do nadawcy.

---

## Zanim zadzwonisz

**UWAGA:** Podczas telefonowania, należy mieć przygotowany kod serwisowy. Kod ten umożliwi zautomatyzowanemu systemowi pomocy telefonicznej sprawniejsze przekazanie twojej rozmowy.

Należy pamiętać o konieczności wypełnienia [Diagnostycznej listy kontrolnej](#). Jeśli jest to możliwe, przed wykonaniem telefonu do firmy Dell w celu uzyskania pomocy technicznej, należy włączyć komputer i telefonować z aparatu znajdującego się jak najbliżej komputera. Użytkownik może zostać poproszony o

wpisanie poleceń z klawiatury, przekazywanie szczegółowych informacji podczas wykonywania operacji, lub wypróbowanie innych czynności diagnostycznych, które można przeprowadzić tylko bezpośrednio na danym komputerze. Należy upewnić się, że dostępna jest dokumentacja komputera.

**⚠ OSTRZEŻENIE:** Przed podjęciem pracy wewnątrz komputera, należy przeczytać instrukcje dotyczące bezpieczeństwa zawarte w Instrukcji obsługi.

<b>Diagnostyczna lista kontrolna</b>
Imię i nazwisko:
Data:
Adres:
Numer telefonu:
Service tag (Etykieta serwisowa) (kod paskowy z tyłu komputera):
Express Service Code (Kod serwisowy):
Return Material Authorization Number (Numer autoryzacji zwrotu) (Jeżeli został podany przez technika serwisu Dell):
Nazwa i wersja systemu operacyjnego:
Urządzenia:
Karty rozszerzenia:
Cz jesteś podłączony do sieci? Tak Nie
Sieć, wersja i adapter sieciowy:
Programy i wersje:
Aby ustalić które pliki są zaliczane do plików startowych systemu, przejrzyj dokumentację systemu operacyjnego. Jeżeli komputer jest połączony z drukarką, wydrukuj każdy z plików. W przeciwnym razie, przed skontaktowaniem się z firmą Dell, zanotuj zawartość każdego z plików.
Komunikat błędu, kod dźwiękowy, lub kod diagnostyczny:
Opis problemu oraz wykonanych procedur usuwania usterek:

## Numery kontaktowe Dell

Aby skontaktować się z firmą Dell elektronicznie, należy uzyskać dostęp do podanych niżej witryn internetowych:

- 1 [www.dell.com](http://www.dell.com)
- 1 [support.dell.com](http://support.dell.com) (obsługa techniczna)
- 1 [premiersupport.dell.com](http://premiersupport.dell.com) (obsługa techniczna dla instytucji edukacyjnych, rządowych, służby zdrowia oraz średnich/dużych firm, włącznie z klientami o statusie Premier, Platinum i Gold)

W celu uzyskania adresu internetowego danego kraju, należy odszukać dany kraj w zamieszczonej poniżej tabeli.

**UWAGA:** Numery bezpłatnych połączeń mogą być wykorzystane tylko w krajach przy których są wymienione.

W razie potrzeby kontaktu z firmą Dell, należy użyć adresów elektronicznych, numerów telefonów oraz kodów, podanych w poniższej tabeli. Aby uzyskać informację dotyczącą kodów telefonicznych, należy skontaktować się z lokalnym lub międzynarodowym operatorem sieci telefonicznej.

Kraj (Miasto) Międzynarodowy kod dostępu Kod kraju Kod miasta	Nazwa wydziału lub obszaru działania serwisu, strona internetowa i adres e-mail	Kody międzymiastowe, numery lokalne i numery bezpłatne
Ameryka Łacińska	Pomoc techniczna dla klientów (Austin, Teksas, USA)	512 728-4093
	Obsługa klienta (Austin, Teksas, USA)	512 728-3619
	Faks (Pomoc techniczna i obsługa klienta) (Austin, Teksas, USA)	512 728-3883
	Sprzedaż (Austin, Teksas, USA)	512 728-4397
	Faks sprzedaży (Austin, Teksas, Stany Zjednoczone)	512 728-4600 lub 512 728-3772
Amerykańskie Wyspy Dziewicze	Obsługa ogólna	1-877-673-3355
Anguilla	Obsługa ogólna	bezpłatny: 800-335-0031
Antigua i Barbuda	Obsługa ogólna	1-800-805-5924
Antyle Holenderskie	Obsługa ogólna	001-800-882-1519
Argentyna (Buenos Aires) Międzynarodowy kod dostępu: 00 Kod kraju: 54 Kod miasta: 11	Witryna internetowa: <a href="http://www.dell.com.ar">www.dell.com.ar</a>	
	Pomoc techniczna i obsługa klienta	bezpłatny: 0-800-444-0733
	Sprzedaż	0-810-444-3355
	Faks pomocy technicznej	11 4515 7139
	Faks obsługi klienta	11 4515 7138
Aruba	Obsługa ogólna	bezpłatny: 800-1578
Australia (Sydney)	E-mail (Australia): <a href="mailto:au_tech_support@dell.com">au_tech_support@dell.com</a>	

Międzynarodowy kod dostępu: 0011	E-mail (Nowa Zelandia): nz_tech_support@dell.com	
Kod kraju: 61	Klienci indywidualni i małe firmy	1-300-65-55-33
Kod miasta: 2	Institucje państwowe i firmy	bezpłatny: 1-800-633-559
	Preferred Accounts Division (PAD - Dział Klientów Preferowanych)	bezpłatny: 1-800-060-889
	Obsługa klienta	bezpłatny: 1-800-819-339
	Sprzedaż dla klientów instytucjonalnych	bezpłatny: 1-800-808-385
	Sprzedaż transakcyjna	bezpłatny: 1-800-808-312
	Faks	bezpłatny: 1-800-818-341
<b>Austria (Wiedeń)</b>	Witryna internetowa: support.euro.dell.com	
Międzynarodowy kod dostępu: 900	E-mail: tech_support_central_europe@dell.com	
Kod kraju: 43	Sprzedaż dla klientów indywidualnych/małych firm	01 795 67602
Kod miasta: 1	Fkas sprzedaży dla klientów indywidualnych/małych firm	01 795 67605
	Obsługa klientów indywidualnych i małych firm	01 795 67603
	Sprzedaż dla klientów preferowanych i instytucjonalnych	0660 8056
	Pomoc techniczna dla klientów indywidualnych/małych firm	01 795 67604
	Pomoc techniczna dla klientów preferowanych i instytucjonalnych	0660 8779
	Centrala telefoniczna	01 491 04 0
<b>Barbados</b>	Obsługa ogólna	1-800-534-3066
<b>Belgia (Bruksela)</b>	Witryna internetowa: support.euro.dell.com	
Międzynarodowy kod dostępu: 00	E-mail: tech_be@dell.com	
Kod kraju: 32	Adres e-mail dla klientów francuskojęzycznych: support.euro.dell.com/be/fr/emaildell/	
Kod miasta: 2	Pomoc techniczna	02 481 92 88
	Obsługa klienta	02 481 91 19
	Sprzedaż dla klientów indywidualnych i małych firm	bezpłatny: 0800 16884
	Sprzedaż dla klientów instytucjonalnych	02 481 91 00
	Faks	02 481 92 99
	Centrala telefoniczna	02 481 91 00
<b>Bermudy</b>	Obsługa ogólna	1-800-342-0671
<b>Boliwia</b>	Obsługa ogólna	bezpłatny: 800-10-0238
<b>Brazylia</b>	Witryna internetowa: www.dell.com/br	
Międzynarodowy kod dostępu: 00	Obsługa klienta, pomoc techniczna	0800 90 3355
Kod kraju: 55	Faks pomocy technicznej	51 481 5470
Kod miasta: 51	Faks obsługi klienta	51 481 5480
	Sprzedaż	0800 90 3390
<b>Brytyjskie Wyspy Dziewicze</b>	Obsługa ogólna	bezpłatny: 1-866-278-6820
<b>Brunei</b>	Pomoc techniczna klienta (Penang, Malezja)	604 633 4966
Kod kraju: 673	Obsługa klienta (Penang, Malezja)	604 633 4949
	Sprzedaż transakcyjna (Penang, Malezja)	604 633 4955
<b>Chile (Santiago)</b>	Sprzedaż, obsługa klienta i pomoc techniczna	bezpłatny: 1230-020-4823
Kod kraju: 56		
Kod miasta: 2		
<b>Chiny (Xiamen)</b>	Witryna pomocy technicznej: support.ap.dell.com/china	
Kod kraju: 86	Adres e-mail pomocy technicznej: cn_support@dell.com	
Kod miasta: 592	Faks pomocy technicznej	818 1350
	Pomoc techniczna dla klientów indywidualnych i małych firm	bezpłatny: 800 858 2437
	Pomoc techniczna dla klientów instytucjonalnych	bezpłatny: 800 858 2333
	Doświadczenia klientów	bezpłatny: 800 858 2060
	Klienci indywidualni i małe firmy	bezpłatny: 800 858 2222
	Dział klientów preferowanych	bezpłatny: 800 858 2062
	Obsługa dużych klientów instytucjonalnych GCP	bezpłatny: 800 858 2055
	Obsługa dużych klientów instytucjonalnych - klientów kluczowych	bezpłatny: 800 858 2628
	Obsługa dużych klientów instytucjonalnych - Północ	bezpłatny: 800 858 2999
	Obsługa dużych klientów instytucjonalnych - Instytucje rządowe i szkolnictwo - Północ	bezpłatny: 800 858 2955
	Obsługa dużych klientów instytucjonalnych - Zachód	bezpłatny: 800 858 2020
	Obsługa dużych klientów instytucjonalnych - Instytucje rządowe i szkolnictwo - Wschód	bezpłatny: 800 858 2669
	Obsługa dużych klientów instytucjonalnych - Oddział obsługi masowej	bezpłatny: 800 858 2572

	Obsługa dużych klientów instytucjonalnych - Południe	bezpłatny: 800 858 2355
	Obsługa dużych klientów instytucjonalnych - Zachód	bezpłatny: 800 858 2811
	Obsługa dużych klientów instytucjonalnych - Części zamienne	bezpłatny: 800 858 2621
<b>Czechy (Praga)</b>	Witryna internetowa: <b>support.euro.dell.com</b>	
Międzynarodowy kod dostępu: <b>00</b>	E-mail: czech_dell@dell.com	
Kod kraju: <b>420</b>	Pomoc techniczna	02 22 83 27 27
Kod miasta: <b>2</b>	Obsługa klienta	02 22 83 27 11
	Faks	02 22 83 27 14
	TechFax	02 22 83 27 28
	Centrala telefoniczna	02 22 83 27 11
<b>Dania (Kopenhaga)</b>	Witryna internetowa: <b>support.euro.dell.com</b>	
Międzynarodowy kod dostępu: <b>00</b>	E-mail pomocy technicznej (komputery przenośne): den_nbk_support@dell.com	
Kod kraju: <b>45</b>	E-mail pomocy technicznej (komputery biurkowe): den_support@dell.com	
	E-mail pomocy technicznej (serwery): Nordic_server_support@dell.com	
	Pomoc techniczna	7023 0182
	Obsługa klienta (relacyjna)	7023 0184
	Obsługa klientów indywidualnych i małych firm	3287 5505
	Centrala telefoniczna (relacyjna)	3287 1200
	Centrala faksów (relacyjna)	3287 1201
	Centrala telefoniczna sprzedaży dla klientów indywidualnych i małych firm	3287 5000
	Centrala faksu (klienci indywidualni i małe firmy)	3287 5001
<b>Dominika</b>	Obsługa ogólna	bezpłatny: 1-866-278-6821
<b>Dominikana</b>	Obsługa ogólna	1-800-148-0530
<b>Ekwador</b>	Obsługa ogólna	bezpłatny: 999-119
<b>Finlandia (Helsinki)</b>	Witryna internetowa: <b>support.euro.dell.com</b>	
Międzynarodowy kod dostępu: <b>990</b>	E-mail: fin_support@dell.com	
Kod kraju: <b>358</b>	E-mail pomocy technicznej (serwery): Nordic_support@dell.com	
Kod miasta: <b>9</b>	Pomoc techniczna	09 253 313 60
	Faks pomocy technicznej	09 253 313 81
	Relacyjna obsługa klienta	09 253 313 38
	Obsługa klientów indywidualnych i małych firm	09 693 791 94
	Faks	09 253 313 99
	Centrala telefoniczna	09 253 313 00
<b>Francja (Paryż) (Montpellier)</b>	Witryna internetowa: <b>support.euro.dell.com</b>	
Międzynarodowy kod dostępu: <b>00</b>	E-mail: <b>support.euro.dell.com/fr/fr/emaildell/</b>	
Kod kraju: <b>33</b>	<b>Klienci indywidualni i małe firmy</b>	
Kody miasta: <b>(1) (4)</b>	Pomoc techniczna	0825 387 270
	Obsługa klienta	0825 823 833
	Centrala telefoniczna	0825 004 700
	Centrala (połączenia spoza Francji)	04 99 75 40 00
	Sprzedaż	0825 004 700
	Faks	0825 004 701
	Faks (połączenia spoza Francji)	04 99 75 40 01
	<b>Institutionalny</b>	
	Pomoc techniczna	0825 004 719
	Obsługa klienta	0825 338 339
	Centrala telefoniczna	01 55 94 71 00
	Sprzedaż	01 55 94 71 00
	Faks	01 55 94 71 01
<b>Grenada</b>	Obsługa ogólna	bezpłatny: 1-866-540-3355
<b>Gujana</b>	Obsługa ogólna	bezpłatny: 1-877-270-4609
<b>Gwatemala</b>	Obsługa ogólna	1-800-999-0136
<b>Hiszpania (Madryd)</b>	Witryna internetowa: <b>support.euro.dell.com</b>	
Międzynarodowy kod dostępu: <b>00</b>	E-mail: <b>support.euro.dell.com/es/es/emaildell/</b>	
Kod kraju: <b>34</b>	<b>Klienci indywidualni i małe firmy</b>	
Kod miasta: <b>91</b>	Pomoc techniczna	902 100 130
	Obsługa klienta	902 118 540
	Sprzedaż	902 118 541
	Centrala telefoniczna	902 118 541

	Faks	902 118 539
	<b>Institutionalny</b>	
	Pomoc techniczna	902 100 130
	Obsługa klienta	902 118 546
	Centrala telefoniczna	91 722 92 00
	Faks	91 722 95 83
<b>Holandia (Amsterdam)</b>	Witryna internetowa: <a href="http://support.euro.dell.com">support.euro.dell.com</a>	
Międzynarodowy kod dostępu: 00	E-mail: <a href="mailto:support.euro.dell.com/nl/nl/emaildell/">support.euro.dell.com/nl/nl/emaildell/</a>	
Kod kraju: 31	Pomoc techniczna	020 674 45 00
Kod miasta: 20	<b>Klienci indywidualni/małe i średnie firmy</b>	020 674 55 00
	Faks dla klientów indywidualnych/małych i średnich firm	020 674 47 75
	Obsługa klientów indywidualnych/małych i średnich firm	020 674 42 00
	<b>Institutionalny</b>	020 674 50 00
	Faks dla klientów instytucjonalnych	020 674 47 79
	Obsługa klientów instytucjonalnych	020 674 43 25
<b>Hong Kong</b>	Pomoc techniczna (Dimension™ i Inspiron™)	296 93188
Międzynarodowy kod dostępu: 001	Pomoc techniczna (Dell Precision™, OptiPlex™ i Latitude™)	296 93191
Kod kraju: 852	Obsługa Klienta (problemy zaistniałe po sprzedaży, nie dotyczące techniki)	800 93 8291
	Sprzedaż transakcyjna	bezpłatny: 800 96 4109
	Obsługa dużych klientów instytucjonalnych (HK)	bezpłatny: 800 96 4108
	Obsługa dużych klientów instytucjonalnych (GCP HK)	bezpłatny: 800 90 3708
<b>Indie</b>	Pomoc techniczna	1600 33 8045
	Sprzedaż	1600 33 8044
<b>Irlandia (Cherrywood)</b>	Witryna internetowa: <a href="http://support.euro.dell.com">support.euro.dell.com</a>	
Międzynarodowy kod dostępu: 16	E-mail: <a href="mailto:dell_direct_support@dell.com">dell_direct_support@dell.com</a>	
Kod kraju: 353	Pomoc techniczna - Irlandia	1850 543 543
Kod miasta: 1	Obsługa techniczna - Wielka Brytania (wybieranie tylko w obrębie Wielkiej Brytanii)	0870 908 0800
	Obsługa klientów indywidualnych	01 204 4095
	Obsługa małych firm	01 204 4444
	Obsługa klientów - Wielka Brytania (wybieranie tylko w obrębie Wielkiej Brytanii)	0870 906 0010
	Obsługa klientów instytucjonalnych	01 204 4003
	Sprzedaż - Irlandia	01 204 4444
	Sprzedaż - Wielka Brytania (wybieranie tylko w obrębie Wielkiej Brytanii)	0870 907 4000
	Faks sprzedaży	01 204 0144
	Faks	01 204 5960
	Centrala telefoniczna	01 204 4444
<b>Jamajka</b>	Obsługa ogólna (wybieranie tylko w obrębie Jamajki)	1-800-682-3639
<b>Japonia (Kawasaki)</b>	Witryna internetowa: <a href="http://support.jp.dell.com">support.jp.dell.com</a>	
Międzynarodowy kod dostępu: 001	Pomoc techniczna (serwery)	bezpłatny: 0120-1984-98
Kod kraju: 81	Pomoc techniczna poza Japonią (serwery)	81-44-556-4162
Kod miasta: 44	Pomoc techniczna (Dimension™ i Inspiron™)	bezpłatny: 0120-1982-26
	Pomoc techniczna poza Japonią (Dimension i Inspiron)	81-44-520-1435
	Pomoc techniczna (Dell Precision™, OptiPlex™ i Latitude™)	bezpłatne: 0120-1984-33
	Pomoc techniczna poza Japonią (Dell Precision, OptiPlex i Latitude)	81-44-556-3894
	24-godzinny zautomatyzowany serwis zamówień	044-556-3801
	Obsługa klienta	044-556-4240
	Dział sprzedaży dla firm (do 400 pracowników)	044-556-1465
	Dział sprzedaży dla użytkowników preferowanych (ponad 400 pracowników)	044-556-3433
	Dział sprzedaży dla klientów instytucjonalnych (ponad 3500 pracowników)	044-556-3430
	Sprzedaż publiczna (agencje rządowe, instytucje oświatowe i służba zdrowia)	044-556-1469
	Japonia segment globalny	044-556-3469
	Użytkownik indywidualny	044-556-1760
	Skrzynka faksowa	044-556-3490
	Centrala telefoniczna	044-556-4300
<b>Kanada (North York, Ontario)</b>	Automated Order-Status System (Zautomatyzowany system informacji o stanie zamówień)	bezpłatny: 1-800-433-9014
Międzynarodowy kod dostępu: 011	AutoTech (zautomatyzowana pomoc techniczna)	bezpłatny: 1-800-247-9362
	Obsługa klienta (spoza Toronto)	bezpłatny: 1-800-387-5759
	Obsługa klienta (z Toronto)	416 758-2400



	Pomoc techniczna dla klientów	bezpłatny: 1-800-847-4096
	Sprzedaż (sprzedaż bezpośrednia - spoza Toronto)	bezpłatny: 1-800-387-5752
	Sprzedaż (sprzedaż bezpośrednia - z Toronto)	416 758-2200
	Sprzedaż (instytucje federalne, szkolnictwo, ochrona zdrowia)	bezpłatny: 1-800-567-7542
	Sprzedaż (obsługa głównych klientów)	bezpłatny: 1-800-387-5755
	TechFax	bezpłatny: 1-800-950-1329
<b>Kajmany</b>	Obsługa ogólna	1-800-805-7541
<b>Kolumbia</b>	Obsługa ogólna	980-9-15-3978
<b>Kostaryka</b>	Obsługa ogólna	0800-012-0435
<b>Korea (Seul)</b>	Pomoc techniczna	bezpłatny: 080-200-3800
Międzynarodowy kod dostępu: 001	Sprzedaż	bezpłatny: 080-200-3600
Kod kraju: 82	Obsługa klienta (Seul, Korea)	bezpłatny: 080-200-3800
Kod miasta: 2	Obsługa klienta (Penang, Malezja)	604 633 4949
	Faks	2194-6202
	Centrala telefoniczna	2194-6000
<b>Kraje Azji południowo-wschodniej i kraje obszaru Pacyfiku</b>	Pomoc techniczna, obsługa klienta i sprzedaż (Penang, Malezja)	604 633 4810
<b>Luksemburg</b>	Witryna internetowa: <b>support.euro.dell.com</b>	
Międzynarodowy kod dostępu: 00	E-mail: tech_be@dell.com	
Kod kraju: 352	Pomoc techniczna (Bruksela, Belgia)	02 481 92 88
	Sprzedaż dla klientów indywidualnych i małych firm (Bruksela, Belgia)	bezpłatny: 080016884
	Sprzedaż dla klientów instytucjonalnych (Bruksela, Belgia)	02 481 91 00
	Obsługa klienta (Bruksela, Belgia)	02 481 91 19
	Faks (Bruksela, Belgia)	02 481 92 99
	Centrala telefoniczna (Bruksela, Belgia)	02 481 91 00
<b>Makao</b>	Pomoc techniczna	bezpłatny: 0800 582
Kod kraju: 853	Obsługa klienta (Penang, Malezja)	604 633 4949
	Sprzedaż transakcyjna	bezpłatny: 0800 581
<b>Malezja (Penang)</b>	Pomoc techniczna	bezpłatny: 1 800 888 298
Międzynarodowy kod dostępu: 00	Obsługa klienta	04 633 4949
Kod kraju: 60	Sprzedaż transakcyjna	bezpłatny: 1 800 888 202
Kod miasta: 4	Sprzedaż dla klientów instytucjonalnych	bezpłatny: 1 800 888 213
<b>Meksyk</b>	Pomoc techniczna dla klientów	001-877-384-8979 lub 001-877-269-3383
Międzynarodowy kod dostępu: 00	Sprzedaż	50-81-8800 lub 01-800-888-3355
Kod kraju: 52	Obsługa klienta	001-877-384-8979 lub 001-877-269-3383
	Główny	50-81-8800 lub 01-800-888-3355
<b>Montserrat</b>	Obsługa ogólna	bezpłatny: 1-866-278-6822
<b>Niemcy (Langen)</b>	Witryna internetowa: <b>support.euro.dell.com</b>	
Międzynarodowy kod dostępu: 00	E-mail: tech_support_central_europe@dell.com	
Kod kraju: 49	Pomoc techniczna	06103 766-7200
Kod miasta: 6103	Obsługa klientów indywidualnych i małych firm	0180-5-224400
	Obsługa klientów segmentu globalnego	06103 766-9570
	Obsługa klientów preferowanych	06103 766-9420
	Obsługa dużych klientów	06103 766-9560
	Obsługa klientów sektora publicznego	06103 766-9555
	Centrala telefoniczna	06103 766-7000
<b>Nikaragua</b>	Obsługa ogólna	001-800-220-1006
<b>Norwegia (Lysaker)</b>	Witryna internetowa: <b>support.euro.dell.com</b>	
Międzynarodowy kod dostępu: 00	E-mail pomocy technicznej (komputery przenośne): nor_nbk_support@dell.com	
Kod kraju: 47	E-mail pomocy technicznej (komputery biurkowe): nor_support@dell.com	

	E-mail pomocy technicznej (serwery): Nordic_server_support@dell.com	
	Pomoc techniczna	671 16882
	Relacyjna obsługa klienta	671 17514
	Obsługa klientów indywidualnych/małych firm	23162298
	Centrala telefoniczna	671 16800
	Centrala faksu	671 16865
<b>Nowa Zelandia</b>	E-mail (Nowa Zelandia): nz_tech_support@dell.com	
Międzynarodowy kod dostępu: 00	E-mail (Australia): au_tech_support@dell.com	
Kod kraju: 64	Klienci indywidualni i małe firmy	0800 446 255
	Institucje państwowe i firmy	0800 444 617
	Sprzedaż	0800 441 567
	Faks	0800 441 566
<b>Panama</b>	Obsługa ogólna	001-800-507-0962
<b>Peru</b>	Obsługa ogólna	0800-50-669
<b>Polska (Warszawa)</b>	Witryna internetowa: support.euro.dell.com	
Międzynarodowy kod dostępu: 011	E-mail: pl_support@dell.com	
Kod kraju: 48	Telefon obsługi klienta	57 95 700
Kod miasta: 22	Obsługa klienta	57 95 999
	Sprzedaż	57 95 999
	Faks obsługi klienta	57 95 806
	Faks rejestracji	57 95 998
	Centrala telefoniczna	57 95 999
<b>Portugalia</b>	E-mail: support.euro.dell.com/es/es/emaiddell/	
Międzynarodowy kod dostępu: 00	Pomoc techniczna	800 834 077
Kod kraju: 35	Obsługa klienta	800 300 415 lub 800 834 075
	Sprzedaż	800 300 410 lub 800 300 411 lub 800 300 412 albo 121 422 07 10
	Faks	121 424 01 12
<b>Puerto Rico</b>	Obsługa ogólna	1-800-805-7545
<b>RPA (Johannesburg)</b>	Witryna internetowa: support.euro.dell.com	
Międzynarodowy kod dostępu:	E-mail: dell_za_support@dell.com	
09/091	Pomoc techniczna	011 709 7710
Kod kraju: 27	Obsługa klienta	011 709 7707
Kod miasta: 11	Sprzedaż	011 709 7700
	Faks	011 706 0495
	Centrala telefoniczna	011 709 7700
<b>Salwador</b>	Obsługa ogólna	01-899-753-0777
<b>Singapur (Singapur)</b>	Pomoc techniczna	bezpłatny: 800 6011 051
Międzynarodowy kod dostępu: 005	Obsługa klienta (Penang, Malezja)	604 633 4949
Kod kraju: 65	Sprzedaż transakcyjna	bezpłatny: 800 6011 054
	Sprzedaż dla klientów instytucjonalnych	bezpłatny: 800 6011 053
<b>St. Kitts and Nevis</b>	Obsługa ogólna	bezpłatny: 1-877-441-4731
<b>St. Lucia</b>	Obsługa ogólna	1-800-882-1521
<b>St. Vincent and the Grenadines</b>	Obsługa ogólna	bezpłatny: 1-877-270-4609
<b>Szwajcaria (Genewa)</b>	Witryna internetowa: support.euro.dell.com	
Międzynarodowy kod dostępu: 00	E-mail: swisstech@dell.com	
Kod kraju: 41	E-mail dla klientów francuskojęzycznych (HSB) i klientów instytucjonalnych: support.euro.dell.com/ch/fr/emaiddell/	
Kod miasta: 22	Pomoc techniczna (klienci indywidualni i małe firmy)	0844 811 411
	Pomoc techniczna (klienci instytucjonalni)	0844 822 844
	Obsługa klientów (indywidualni i małe firmy)	0848 802 202
	Obsługa klientów (instytucjonalni)	0848 821 721
	Faks	022 799 01 90
	Centrala telefoniczna	022 799 01 01
<b>Szwecja (Upplands Vasby)</b>	Witryna internetowa: support.euro.dell.com	

Międzynarodowy kod dostępu: <b>00</b> Kod kraju: <b>46</b> Kod miasta: <b>8</b>	E-mail: swe_support@dell.com		
	E-mail pomocy technicznej dla komputerów Latitude i Inspiron: Swe-nbk_kats@dell.com		
	E-mail pomocy technicznej dla komputerów OptiPlex: Swe_kats@dell.com		
	E-mail pomocy technicznej dla serwerów: Nordic_server_support@dell.com		
	Pomoc techniczna	08 590 05 199	
	Relacyjna obsługa klienta	08 590 05 642	
	Obsługa klientów indywidualnych/małych firm	08 587 70 527	
	Obsługa EPP (Employee Purchase Program [Programu zakupów pracowniczych])	20 140 14 44	
	Faks pomocy technicznej	08 590 05 594	
	Sprzedaż	08 590 05 185	
<b>Tajlandia</b>	Pomoc techniczna	bezpłatny: 0880 060 07	
Międzynarodowy kod dostępu: <b>001</b>	Obsługa klienta (Penang, Malezja)	604 633 4949	
Kod kraju: <b>66</b>	Sprzedaż	bezpłatny: 0880 060 09	
<b>Tajwan</b>	Pomoc techniczna (komputery przenośne i biurkowe)	bezpłatny: 00801 86 1011	
Międzynarodowy kod dostępu: <b>002</b>	Pomoc techniczna (serwery)	bezpłatny: 0080 60 1256	
Kod kraju: <b>886</b>	Sprzedaż transakcyjna	bezpłatny: 0080 651 228 lub 0800 33 556	
	Sprzedaż dla klientów instytucjonalnych	bezpłatny: 0080 651 227 lub 0800 33 555	
<b>Trynidad/Tobago</b>	Obsługa ogólna	1-800-805-8035	
<b>Turks and Caicos Islands</b>	Obsługa ogólna	bezpłatny: 1-866-540-3355	
<b>Urugwaj</b>	Obsługa ogólna	bezpłatny: 000-413-598-2521	
<b>USA (Austin, Texas)</b>	Automated Order-Status System (Zautomatyzowany system informacji o stanie zamówień)	bezpłatny: 1-800-433-9014	
Międzynarodowy kod dostępu: <b>011</b>	AutoTech (komputery przenośne i biurkowe)	bezpłatny: 1-800-247-9362	
Kod kraju: <b>1</b>	<b>Klient (Dom i biuro domowe)</b>		
	Pomoc techniczna dla klientów	bezpłatny: 1-800-624-9896	
	Obsługa klienta	bezpłatny: 1-800-624-9897	
	Obsługa i pomoc techniczna dla systemów DellNet™	bezpłatny: 1-877-DellNet (1-877-335-5638)	
	Pomoc techniczna dla aplikacji programowych	bezpłatny: 1-800-433-9005	
	EPP (Employee Purchase Program [Program zakupów pracowniczych])	bezpłatny: 1-800-695-8133	
	(Obsługa klienta oraz pomoc techniczna)		
	Witryna usług finansowych: <a href="http://www.dellfinancialservices.com">www.dellfinancialservices.com</a>		
	Usługi finansowe (leasing/pożyczki)	bezpłatny: 1-877-577-3355	
	Usługi finansowe (DPA (Dell Preferred Accounts [klienci preferowani Dell]))	bezpłatny: 1-800-283-2210	
	<b>Firmy (małe firmy &lt; 400 pracowników [z wyłączeniem pracowników stałych]; firmy średnie/duże mające &gt; 400 pracowników [włącznie z pracownikami stałymi])</b>		
	Obsługa i pomoc techniczna	bezpłatny: 1-800-822-8965	
	<b>Institucje publiczne (rząd, oświata oraz służba zdrowia)</b>		
	Obsługa i pomoc techniczna	bezpłatny: 1-800-234-1490	
	EPP (Employee Purchase Program [Program zakupów pracowniczych])	bezpłatny: 1-800-695-8133	
	(Obsługa klienta oraz serwis techniczny)		
	Dział Sprzedaży Dell	bezpłatny: 1-800-289-3355 lub bezpłatny: 1-800-879-3355	
	Punkt sprzedaży Dell (odnowione komputery Dell)	bezpłatny: 1-888-798-7561	
	Sprzedaż oprogramowania i urządzeń peryferyjnych	bezpłatny: 1-800-671-3355	
	Sprzedaż części zamiennych	bezpłatny: 1-800-357-3355	
	Sprzedaż gwarancji oraz rozszerzonego serwisu technicznego	bezpłatny: 1-800-247-4618	
	Faks	bezpłatny: 1-800-727-8320	
	Usługi Dell dla osób głuchych, niedosłyszących i z wadami wymowy	bezpłatny: 1-877-DELLTTY (1-877-335-5889)	
	<b>Wenezuela</b>	Obsługa ogólna	8001-3605
	<b>Wielka Brytania (Bracknell)</b>	Witryna internetowa: <a href="http://support.euro.dell.com">support.euro.dell.com</a>	
	Międzynarodowy kod dostępu: <b>00</b>	Witryna obsługi klienta: <a href="http://dell.co.uk/lca/customerservices">dell.co.uk/lca/customerservices</a>	
		E-mail: dell_direct_support@dell.com	

Kod kraju: <b>44</b> Kod miasta: <b>1344</b>	Pomoc techniczna (klienci instytucjonalni/preferowani/PAD [ponad 1000 zatrudnionych])	0870 908 0500	
	Pomoc techniczna (bezpośrednie/PAD i ogólne)	0870 908 0800	
	Obsługa klientów globalnych	01344 373 185 lub 01344 373 186	
	Obsługa klientów indywidualnych i małych firm	0870 906 0010	
	Obsługa klientów instytucjonalnych	0870 908 0500	
	Obsługa klientów preferowanych (500 - 5000 zatrudnionych)	01344 373 196	
	Obsługa klientów centralnego szczebla państwowego	01344 373 193	
	Obsługa klientów administracji lokalnej oraz instytucji oświatowych	01344 373 199	
	Obsługa klientów - służba zdrowia	01344 373 194	
	Sprzedaż dla klientów indywidualnych i małych firm	0870 907 4000	
	Sprzedaż dla klientów instytucjonalnych i sektora publicznego	01344 860 456	
	<b>Włochy (Mediolan)</b>	Witryna internetowa: <b>support.euro.dell.com</b>	
	Międzynarodowy kod dostępu: <b>00</b>	E-mail: <b>support.euro.dell.com/it/it/emaildell/</b>	
Kod kraju: <b>39</b>	<b>Klienci indywidualni i małe firmy</b>		
Kod miasta: <b>02</b>	Pomoc techniczna	02 577 826 90	
	Obsługa klienta	02 696 821 14	
	Faks	02 696 821 13	
	Centrala telefoniczna	02 696 821 12	
	<b>Instytucjonalny</b>		
	Pomoc techniczna	02 577 826 90	
	Obsługa klienta	02 577 825 55	
	Faks	02 575 035 30	
Centrala telefoniczna	02 577 821		
<b>Wyspy Bahama</b>	Obsługa ogólna	bezpłatny: 1-866-278-6818	

[Powrót do spisu treści](#)

[Powrót do spisu treści](#)

## Słownik

### Instrukcja obsługi systemu Dell Precision™ WorkStation 340

#### A

Amper. Jednostka wielkości prądu w przewodniku elektrycznym.

#### AC

Prąd przemienny. Prąd elektryczny w którym kierunek przepływu zmienia się 60 razy na sekundę (w niektórych krajach 50 razy na sekundę). Patrz [DC](#).

#### ACPI

Advanced Configuration and Power Interface (Zaawansowany interfejs konfiguracji i zasilania). Standard branżowy do zarządzania zasilaniem, opracowany przez firmy Intel®, Microsoft® i Toshiba. Kluczowym elementem standardu jest kontrola zarządzania zasilaniem poprzez [OS \(System operacyjny\)](#). W poprzednich standardach, większość zadań związanych z zarządzaniem zasilaniem była realizowana poprzez [BIOS](#), przy ograniczonej interwencji OS (systemu operacyjnego). W standardzie ACPI, BIOS komunikuje się z [poszczególnymi elementami sprzętowymi](#) komputera, ale działania związane z zarządzaniem zasilaniem kontrolowane są przez OS (system operacyjny).

#### Akcelerator

Element komputera zwiększający prędkość działania określonego [urządzenia](#), zwykle poprzez przejęcie na siebie niektórych zadań, wykonywanych przez te urządzenie. Na przykład, akcelerator karty wideo przejmując na siebie wykonywanie niektórych funkcji graficznych oryginalnie przypisanych [mikroprocesorowi](#).

#### AGP

Accelerated graphics port (Port graficzny z akceleracją). Port graficzny o dużej szybkości, umożliwiający szybką komunikację pomiędzy kontrolerem graficznym a komputerem. Umożliwia on kontrolerowi wideo bezpośredni dostęp do głównej pamięci komputera i omińnięcie magistrali [PCI](#). Zainstalowana w tym porcie [karta rozszerzenia](#) wideo, może pracować z szybkością prawie dwa razy większą od karty zainstalowanej w gnieździe PCI. Funkcja ta pomaga także w zmniejszeniu obciążenia magistrali PCI.

#### ANSI

American National Standards Institute (Amerykański instytut normalizacyjny). Organizacja publikująca normy dla alfabetów danych, kodów i układów sygnałowych. Patrz [ISO](#).

#### API

Application Program Interface (Interfejs programowy aplikacji). Interfejs poprzez który aplikacja uzyskuje dostęp do [OS \(systemu operacyjnego\)](#) i innych usług.

#### APIC

Advanced programmable interrupt controller (Zaawansowany, programowany kontroler przerwania). Ustala pierwszeństwo dostępu i zarządza [IRQ \(przerwaniami\)](#) dla różnych urządzeń zainstalowanych w [PC \(komputerze osobistym\)](#). Przy braku APIC, kontrola IRQ (przerwania) należy do mikroprocesora.

#### ASCII

American Standard Code for Information Interchange (Amerykański standardowy kod wymiany informacji). Podstawowy zestaw znaków używanych w wielu współczesnych komputerach. ASCII może być stosowany do przekazywania niektórych [kodów sterujących](#), znaku odstępu, liczb, większości podstawowych znaków interpunkcyjnych i nieakcentowanych dużych i małych liter.

#### AT

Advanced Technology (Zaawansowana technologia). Typ [PC \(komputera osobistego\)](#) przedstawiony przez firmę IBM® w 1984 roku, zawierający [mikroprocesor](#) Intel 80286, 16-bitową [magistralę](#) i 1,2 [MB](#) napęd dyskietek.

#### ATA

Advanced Technology Attachment (Załącznik zaawansowanej technologii). Specyfikacja dla interfejsu napędu. Patrz [IDE](#).

#### ATAPI

Advanced Technology Attachment Packet Interface (Pakiet interfejsu załącznika zaawansowanej technologii). Interfejs używany do podłączania napędu [CD](#), napędu taśmowego i innych napędów komputera.

#### Binarny

System numeryczny w którym podstawą jest cyfra 2, a do zapisu wartości używane są 0 i 1. Kod binarny jest stosowany w komputerze ze względu na jego dobre działanie przy sterowaniu pracą cyfrowych urządzeń elektronicznych i logicznych.

#### BIOS

Basic input/output system (Podstawowy system wejścia/wyjścia). Kieruje programami i danymi zapisanymi w układzie scalonym pamięci [ROM](#). BIOS inicjuje komunikację pomiędzy [mikroprocesorem](#) i takimi [urządzeniami](#) jak klawiatura i karta wideo. BIOS steruje także takimi funkcjami systemowymi jak komunikaty błędów i kody dźwiękowe. BIOS może być aktualizowany lub "fleszowy", co umożliwia korektę błędów, obsługę nowych urządzeń, itd. [Program konfiguracji systemu](#) umożliwia konfigurowanie niektórych ustawień BIOS.

#### Bit

Skrót od [binary](#) digit (znak dwójkowy). Bit jest najmniejszą jednostką zapisu danych i reprezentuje wielkość która może przybierać tylko jedną z dwóch

możliwych wartości, takich jak prawda i fałsz lub 0 albo 1.

### Boot Sequence (Kolejność uruchamiania)

Kolejność uruchamiania pozwala określić kolejność urządzeń, od których system rozpocznie uruchamianie.

### bps

[Bity](#) na sekundę. Jednostka szybkości przesyłania danych.

### Bps

[Bajty](#) na sekundę. Jednostka szybkości przesyłania danych.

### BTU

British Thermal Unit (Brytyjska jednostka termiczna). Jednostka energii termicznej równa około 1055 dżuli (lub 1055 wato-sekund), lub ilość energii termicznej niezbędna do wzrostu temperatury 1 funta wody destylowanej o jeden stopień [F](#) w temperaturze, w której woda ma największą gęstość (39 °F).

### Bus (Magistrala)

Ścieżka elektroniczna łącząca elementy komputera takie jak [mikroprocesor](#), [RAM](#), [karty rozszerzenia](#) itd. "Szerokość" magistrali oznacza ilość danych jaka może zostać przeniesiona poprzez magistralę i jest uzależniona od ilości równoległych przewodników w magistrali. Na przykład, 32-bitowa magistrala zawiera 32 przewodniki i może jednorazowo przenieść 32 [bity](#) danych.

### Bus Speed (Szybkość magistrali)

Szybkość w [MHz](#), oznaczająca szybkość z jaką [magistrala](#) może przesyłać informacje. Na przykład, szybkość magistrali [PCI](#) wynosi 33 lub 66 MHz, a szybkość magistrali [AGP](#) wynosi 66 MHz. Szybkość magistrali [mikroprocesorów](#) Intel Pentium® to 66 lub 100 MHz. Szybkość pracy mikroprocesora zależy od kombinacji szybkości magistrali i mnożnika; na przykład, 100 MHz szybkość magistrali x mnożnik 4,5 = 450 MHz szybkości mikroprocesora.

### Byte (Bajt)

Jednostka zapisu danych równa ośmiu ciągłym [bity](#) informacji.

### C

Celsiusz. Jednostka temperatury równa formule konwersji  $(T_f - 32) * (5 / 9)$ , gdzie  $T_f$  równa się temperaturze w [F](#).

### Cache (Pamięć podręczna)

Obszar wysokiej wydajności pamięci [RAM](#) wydzielony do przechowywania często używanych danych. Podczas dostępu do danych, w pamięci podręcznej przechowywana jest ich kopia. Przy następnym wyszukiwaniu informacji przez [mikroprocesor](#), przeszukiwana jest najpierw pamięć podręczna. Jeżeli dane znajdują się w niej, mikroprocesor pobiera je ze znacznie szybszej pamięci podręcznej. Buforowanie napędów i pamięci RAM znacząco wpływa na poprawę całkowitej szybkości komputera. Patrz również [L1 Cache \(Pamięć podręczna L1\)](#) i [L2 Cache \(Pamięć podręczna L2\)](#).

### CD

Compact disc (Płyta kompaktowa). Optyczny nośnik przechowywania danych, zwykle stosowany do przechowywania muzyki i aplikacji.

### CD-R

CD z możliwością nagrywania danych. Wersja [CD](#) z możliwością nagrywania danych. Na płytach CD-R dane mogą zostać nagrane tylko raz. Po nagraniu, dane nie mogą zostać wymazane lub zastąpione.

### CD-RW

CD z możliwością ponownego zapisu danych. Wersja [CD](#) z możliwością ponownego zapisu danych. Dane mogą być zapisywane na płyty CD-RW, następnie kasowane i zapisywane ponownie.

### Chip (układ scalony)

Patrz [IC](#).

### CIM

Common Information Model (Model wspólnych informacji). CIM umożliwia aplikacjom do zdalnego zarządzania dostęp do systemowych informacji zarządzania na komputerze klienta działającym w dowolnym systemie operacyjnym Microsoft® Windows® [OS](#) zawierającym główne składniki [WBEM](#).

### Clock Speed (Szybkość zegara)

Szybkość w [MHz](#), oznaczająca szybkość z jaką pracują elementy komputera podłączone do [magistrali](#) systemowej. Szybkość jest generowana przez kryształ kwarcowy na płycie systemowej będący rodzajem metronomu. Elementy synchronizowane szybkością zegara mogą działać szybciej lub wolniej, ale ich szybkość jest zależna od mnożnika lub podzielnika szybkości zegara.

### cm

Centymetr(y). Jednostka długości równa 0,39 cala.

### CMOS

Complementary metal-oxide semiconductor (Komplementarny półprzewodnik z tlenku metalu). [Układy scalone](#) pamięci często wykorzystywane do przechowywania [NVRAM](#).

## COA

Certificate of Authenticity (Certyfikat autentyczności). COA Microsoft Windows jest 25-cyfrowym alfanumerycznym kodem umieszczonym na naklejce komputera. COA jest niezbędne do przeprowadzenia instalacji lub reinstalacji [OS \(systemu operacyjnego\)](#). Jest to powiązane również z [Product Key \(Kluczem produktu\)](#) lub [Product ID \(Identyfikatorem produktu\)](#). W celu uzyskania dalszych informacji, patrz <http://support.dell.com>.

## COM Port (Port COM)

Skróć od port komunikacyjny. Typowym przeznaczeniem jest [szeregowe](#) połączenie modemu lub innych szeregowych [urządzeń](#). Większość komputerów obsługuje jedno lub dwa złącza szeregowo oznaczone jako COM1 i COM2.

## Control Code (Kod sterujący)

Znak [I/O](#) raczej wywołujący działanie niż występujący jako część danych. Większość kodów sterujących można wprowadzać naciskając jednocześnie klawisz <Ctrl> i literę lub znak na klawiaturze. Niektóre kody sterujące mają zwykle własne przypisane im klawisze, jak na przykład <Escape>, <Tab>, <Delete>, <Backspace> i <Enter>. Różne [OS \(systemy operacyjne\)](#) i programy mają własne konwencje używania pewnych kodów sterujących, takie jak przerwanie bieżącego procesu lub zawieszenie wyjścia. Kody sterujące mogą być również używane do wywierania wpływu na [urządzenie](#) wyjścia, jak na przykład spowodowanie ustawienia drukarki do rozpoczęcia wydruku nowej linii tekstu.

## Controller (Sterownik)

Część komputera, zwykle wydzielona płyta z układem obwodów lub [układ scalony](#), umożliwiające komputerowi wykorzystanie pewnych rodzajów [urządzeń](#). Występują kontrolery [napędu dysku twardego](#), sieci, klawiatury, przerwań i kontrolery graficzne.

## COO

Koszt posiadania. Przy prowadzeniu działalności gospodarczej gromadzone są określone dane pomagające organizacjom zebrać i śledzić informacje wpływające na tą działalność. Dane COO są zawarte w pliku na komputerze, zdefiniowane są w nich aspekty finansowe komputera, takie jak status własności, informacje gwarancyjne, konfiguracja leasingu, informacje o uzyskaniu, itd. Komputer jest inwestycją technologiczną, a dane biznesowe COO dostarczają organizacjom informacji, które mogą być wykorzystane do zredukowania kosztów obsługi i konserwacji oraz do pomocy integratorom systemowym w wyznaczeniu kosztów dostarczanych klientom komputerów.

## CPU

Central processing unit (Jednostka centralna komputera). [Układ scalony](#) komputera interpretujący i wykonujący instrukcje programów. Nazwa odnosi się również do [mikroprocesora](#).

## CRIMM

RIMM (Continuity [Rambus](#) in-line memory module [[Ciągły liniowy moduł pamięci Rambus](#)]). Moduł dostarczający ciągłości elektrycznej kanałowi Rambus, kiedy kanał ten nie jest całkowicie zapełniony. Wszystkie gniazda Rambus w systemie muszą być wypełnione modułami RIMM lub CRIMM.

## D-Sub

Patrz [Subminiature-D](#).

## DAT

Digital audio tape (Taśma do zapisów cyfrowych audio). Rodzaj taśmy magnetycznej oryginalnie przeznaczonej dla danych audio, używanych także współcześnie do archiwizowania danych w komputerach. Rozmiar kaset DAT jest zbliżony do rozmiaru kaset audio, a mogą one przechowywać wiele [GB](#) danych.

## Data Striping (Przeplot danych)

Segmentacja logicznej sekwencji danych, takich jak pojedynczy plik, w związku z czym segmenty mogą być zapisane na wielu [urządzeniach](#), zwykle dyskach twardej, w postaci algorytmu cyklicznego. Metoda ta jest użyteczna, jeśli [mikroprocesor](#) może przenieść dane szybciej aniżeli pojedynczy napęd może te dane dostarczyć lub zaakceptować. Podczas transferu danych z pierwszego napędu, drugi napęd może przejąć następny segment.

## dB

Decybel(e). Jednostka względnego poziomu dźwięku lub, w elektronice, względnej różnicy pomiędzy dwoma poziomami energii.

## DC

Direct current (Prąd stały). Prąd elektryczny przepływający tylko w jednym kierunku. Patrz [AC](#).

## DCE

Data communication equipment (Urządzenie komunikacyjne danych). W komputerowej transmisji danych, DCE jest interfejsem [RS-232](#) wykorzystywanym przez modem lub inne urządzenie szeregowo w celu wymiany danych z komputerem. Patrz również [DTE](#).

## Device (Urządzenie)

Wyposażenie nie będące zintegrowane (połączone na stałe) z komputerem (takie jak [mikroprocesor](#), [RAM](#) i [magistrale](#) danych) ale podłączone lub zainstalowane w komputerze. Niektóre urządzenia są zainstalowane wewnątrz głównej części komputera, jak na przykład napęd dysku twardego, napęd [CD](#) i [adaptor sieciowy](#). Inne urządzenia na przykład drukarka znajdują się na zewnątrz komputera, ale są podłączone kablem lub połączeniem bezprzewodowym.

## DIMM

Dual in-line memory module (Podwójny liniowy moduł pamięci). Wąska płytką układu scalonego zawierająca układy [RAM](#), występująca też jako [SIMM](#). DIMM-y mają zwykle 168 styków. Patrz również [RIMM](#).

## DIN

Deutsche Industrie Normenausschuss. Niemiecka organizacja normalizacyjna i członek [ISO](#).

Nazwą DIN określana jest również okrągła forma złącza komputera zawierająca 5 styków i używana zwykle do podłączania złącza kabli klawiatury [AT](#). Patrz również [Mini-DIN](#).

#### DMA

Direct memory access (Bezpośredni dostęp do pamięci). Elektroniczna ścieżka lub bezpośredni kanał, poprzez które [urządzenie](#) może ominąć [mikroprocesor](#) i przeprowadzić transfer danych bezpośrednio do pamięci [RAM](#). Kanał DMA jest często jednym z przydzielonych zasobów podczas konfigurowania [karty rozszerzenia](#) lub napędu [EIDE](#). DMA jest nowszym zamiennikiem [PIO](#).

#### DMI

Desktop Management Interface (Interfejs zarządzania pulpitem). Standard [WfM](#) dostarczający metody określania różnych atrybutów zarządzania komputerem poprzez użycie standardowego interfejsu programowego.

#### DMTF

Distributed Management Task Force. Organizacja branżowa kierująca opracowywaniem, przyjmowaniem i unifikacją norm zarządzania i inicjatyw dotyczących komputerów stacjonarnych, dużych systemów i Internetu. Pracując z dostawcami wiodących technologii i zjednoczonymi grupami standaryzacyjnymi, DMTF umożliwia powstawanie bardziej zintegrowanych i efektywnych sposobów zarządzania.

#### DRAM

Dynamic random-access memory (Dynamiczna pamięć [RAM](#)). "Dynamiczna" oznacza, że musi być regularnie odświeżana, inaczej niż pamięć [SRAM](#), w której wartość jest utrzymywana, jak długo dostarczane jest zasilanie. Patrz również [RDRAM](#) i [SDRAM](#).

#### DRDRAM

Direct [Rambus](#) dynamic random-access memory (Bezpośrednia pamięć [RDRAM](#)). Udostępnia 16-bitową [magistralę](#), w odróżnieniu od 8-bitowej magistrali [DRAM](#). Przy szybkości 800 [MHz](#), najwyższa prędkość przesyłania danych wynosi 1,6 miliardów [Bps](#). DRDRAM korzysta z [potokowania](#) do przyspieszania przetwarzania, umożliwiając wykonywanie do ośmiu operacji jednocześnie.

#### DTE

Data terminal equipment (Urządzenie końcowe transmisji danych). W komputerowej transmisji danych, DTE to interfejs [RS-232](#) wykorzystywany przez modem lub inne urządzenie szeregowe w celu wymiany danych z komputerem. Patrz również [DCE](#).

#### DVD

Digital versatile disc (Uniwersalny dysk optyczny). Optyczny rodzaj nośnika danych, zwykle używany do filmów. DVD ma zwiększoną pojemność i przepustowość w stosunku do [CD](#). Większość napędów DVD obsługuje również płyty CD.

#### ECC

Error checking and correction (Wykrywanie i korygowanie błędów). Rodzaj pamięci [RAM](#) sprawdzająca odczytywane i transmitowane dane pod kątem występowania błędów i w razie potrzeby dokonująca ich korekty. Patrz również [EDO](#).

#### ECP

Extended Capabilities Port (Ulepszona wersja portu). [Port równoległy](#) umożliwiający lepsze dwukierunkowe przesyłanie danych. Podobnie jak [EPP](#), korzysta z [DMA](#) do transferu danych i często poprawia wydajność. Podłączone do portu równoległego [urządzenia](#) takie jak drukarki, są zaprojektowane w sposób umożliwiający wykorzystanie możliwości standardu ECP.

#### EDO

Extended-data out (Rozszerzona wydajność odczytu danych). Rodzaj pamięci [RAM](#) w której przyspieszono czas odczytu z pamięci przy stosowaniu szybszych [mikroprocesorów](#) takich jak Intel Pentium. Dla szybszych komputerów dobierane są różne rodzaje pamięci [DRAM](#). Patrz również [ECC](#).

#### EIDE

Enhanced integrated device electronics (Rozszerzony interfejs IDE). Poprawiona wersja interfejsu [IDE](#) dla dysków twardych i napędów [CD](#). EIDE korzysta z Logical Block Addressing (Adresowania bloków logicznych), umożliwiającą stosowanie dysków twardych o pojemnościach większych niż 528 [MB](#). Wykorzystywane są kanały [DMA](#) i możliwe jest adresowanie do czterech napędów. Zwany także szybkim [ATA](#).

#### EMI

Electromagnetic interference (Zakłócenie elektromagnetyczne). Zakłócenie elektromagnetyczne spowodowane promieniowaniem elektromagnetycznym.

#### Energy Star

Szereg wymogów [EPA](#) mających na celu zmniejszenie całkowitego zużycia energii elektrycznej.

#### EPA

Environmental Protection Agency (Agencja ochrony środowiska).

#### EPP

Enhanced Parallel Port (Ulepszona wersja portu równoległego). [Port równoległy](#) umożliwiający lepsze dwukierunkowe przesyłanie danych. Podobnie jak [ECP](#), korzysta z [DMA](#) do transferu danych i często poprawia wydajność transferu. Wiele [urządzeń](#) podłączanych do portu równoległego komputera jest zaprojektowanych do wykorzystywania standardu EPP.

#### EPP/ECP

Ulepszony port równoległy ([EPP](#))/Port o podwyższonej przepustowości ([ECP](#)). [Port równoległy](#) umożliwiający lepsze dwukierunkowe przesyłanie danych z



użyciem [DMA](#). EPP jest przeznaczony do [urządzeń](#) innych niż drukarki. ECP jest przeznaczony do drukarek i skanerów.

## **EPROM**

Erased programmable read-only memory (Wymazywana programowana pamięć stała [ROM](#)). [Układ scalony](#) którego zawartość może być kasowana i ponownie programowana.

## **ESD**

Electrostatic discharge (Wyładowanie elektrostatyczne). Gwałtowne wyładowanie elektryczności statycznej, które może uszkodzić [układy scalone](#) komputera i urządzeń.

## **Ethernet**

Protokół komunikacji sieciowej. Patrz również [Adapter sieciowy](#).

## **Expansion Card (Karta rozszerzenia)**

Płyta z układem elektronicznym instalowana w [gnieździe na karte rozszerzenia](#) płyty systemowej, zwiększająca możliwości komputera. Przykładami kart rozszerzenia są, wideo, modem i karty dźwiękowe.

## **Expansion Slot (Gniazdo na kartę rozszerzenia)**

Złącze lub "gniazdo" na płycie systemowej umożliwiające włożenie dowolnej [karty rozszerzenia](#) i podłączenie jej do [magistrali](#) komputera.

## **F**

Fahrenheit. Jednostka temperatury równa formule konwersji  $(9 / 5) * T_c + 32$ , gdzie  $T_c$  oznacza temperaturę w [C](#).

## **FCC**

Federal Communications Commission (Federalna Komisja Łączności). Amerykańska instytucja odpowiedzialna za ustanawianie norm dotyczących ilości promieniowania emitowanego przez komputery i inne urządzenia elektroniczne.

## **FSB**

Front side bus (Magistrala przednia). Ścieżka danych i fizyczny interfejs pomiędzy [mikroprocesorem](#) i pamięcią [RAM](#).

## **ft**

Foot (feet) (Stopa[stopy]). Jednostka długości równa 12 calom.

## **FTP**

File Transfer Protocol (Protokół transferu plików). Standardowy protokół internetowy służący do wymiany plików pomiędzy komputerami w Internecie. Podobnie jak [http](#), który pośredniczy w transferze stron [HTML](#) i odnośnych plików, FTP jest protokołem korzystającym z internetowych protokołów [TCP/IP](#).

## **G**

Grawitacja. Jednostka ciężaru i siły.

## **g**

Gram. Jednostka masy i ciężaru.

## **GB**

Gigabajt. Jednostka wielkości danych lub pojemności napędów równa 1024 [MB](#) (1,073,741,824 bajtów).

## **GHz**

Gigaherc. Jednostka częstotliwości równa jednemu milionowi [Hz](#), lub jednemu tysiącowi [MHz](#).

## **GUI**

Graphical user interface (Graficzny interfejs użytkownika). Oprogramowanie umożliwiające oddziaływanie użytkownika poprzez użycie menu, okien i ikon. Większość aplikacji działających w [OS \(systemie operacyjnym\)](#) Microsoft Windows wykorzystuje GUI.

## **Hard-Drive Controller (Sterownik dysku twardego)**

Element komputera umożliwiający komunikację z indywidualnym dyskiem twardym. Wraz z wprowadzeniem [IDE](#), sterownik ten zaczął być produkowany jako [układ scalony](#) zintegrowany z obudową dysku twardego, a poprzednio był produkowany jako dedykowana [karta rozszerzenia](#). Patrz również [Controller \(sterownik\)](#).

## **Heat Sink (Radiator)**

Przewodzący ciepło metalowy element, który może być zamocowany na [układzie scalonym](#) takim jak [mikroprocesor](#), w celu odprowadzenia ciepła i umożliwienia temu układowi pracy w odpowiedniej temperaturze.

## **Hot-Swappable (Wymienialny podczas pracy)**

Oznacza [urządzenie](#) które może być podłączane lub odłączane od komputera w czasie jego pracy. Po podłączeniu takiego urządzenia do komputera, [OS \(system operacyjny\)](#) może natychmiast rozpoznać urządzenie i umożliwić jego używanie.

## hr

Godzina(y). Jednostka czasu równa 60 [min.](#)

## HTML

Hypertext Markup Language (Hipertekstowy język znakowania informacji). Zestaw kodów umieszczonych na stronie internetowej umożliwiających wyświetlanie jej w przeglądarce internetowej. Kody te dostarczają informacji przeglądarce o tym jak ma być wyświetlana strona internetowa.

## http

Hypertext Transfer Protocol (Protokół transferu dokumentów hipertekstowych). Protokół wymiany plików pomiędzy komputerami w Internecie. Każdy [URL \(adres internetowy\)](#) rozpoczyna się od http://.

## Hz

Herc. Jednostka częstotliwości równa 1 cyklowi na sekundę. Częstotliwość komputerów i urządzeń elektronicznych jest często podawana w kilohercach ([kHz](#)), megahercach ([MHz](#)), gigahercach (GHz) lub terahercach (THz).

## I/O

Adres I/O Działanie lub [urządzenie](#) wprowadzające i/lub odbierające dane z komputera. Na przykład, klawiatura jest urządzeniem wejściowym, a drukarka jest urządzeniem wyjściowym.

### I/O Address (Adres I/O)

Adres w pamięci [RAM](#) skojarzony z określonym [urządzeniem](#) (takim jak [port szeregowy](#), [port równoległy](#) lub [karta rozszerzenia](#)) i umożliwiający [mikroprocesorowi](#) komunikację z tym urządzeniem.

## IC

Industry Canada (Kanadyjska Normalizacja Branżowa). Kanadyjska organizacja odpowiedzialna za przepisy prawne odnoszące się do emisji urządzeń elektronicznych, spełniająca podobną rolę do [FCC](#) w Stanach Zjednoczonych. IC kontroluje rynek kanadyjski pilnując, aby sprzęt wytwarzany bądź importowany do Kanady nie przekraczał określonych limitów emisji.

## IC

Integrated circuit (Układ zintegrowany). Mikroelektroniczny element półprzewodnikowy składający się z wielu współdziałających tranzystorów i innych urządzeń. Znany również jako [układ scalony](#). Do przykładów można zaliczyć [mikroprocesor](#), [sterownik dysku twardego](#) i układ scalony [RAM](#).

## IDE

Integrated Device Electronics (Zintegrowane układy elektroniczne). Specyfikacja [ATA](#) dla interfejsu napędów. Jest to popularny interfejs używany początkowo dla dysków twardych i napędów [CD](#). Interfejs ten jest zwykle zintegrowany z płytą systemową komputera i umożliwia jednoczesną komunikację z maksymalnie czterema napędami. Patrz również [EIDE](#).

## IP

Internet Protocol (Protokół internetowy). Protokół zarządzający sposobem przesyłania danych pomiędzy komputerami w internecie. Patrz również [Adres IP](#) oraz [TCP/IP](#).

### IP Address (Adres IP)

Każdy komputer w internecie ma co najmniej jeden adres [IP](#) identyfikujący dany komputer pomiędzy innymi komputerami w Internecie. Podczas wysyłania lub otrzymywania danych w Internecie, przesyłka zawiera adresy zarówno nadawcy jak i odbiorcy. Patrz również [TCP/IP](#).

## IPX

Internetwork packet eXchange (Wewnętrzna wymiana pakietów). Protokół sieciowy firmy Novell® umożliwiający łączenie sieci składających się ze stacji podrzędnych i serwerów Novell NetWare®. Patrz również [SPX](#) i [IPX/SPX](#).

### IPX/SPX

Wewnętrzna wymiana pakietów ([IPX](#))/Sekwencyjna wymiana pakietów ([SPX](#)). Protokół łączności sieci firmy Novell funkcjonujący w sposób podobny do [TCP/IP](#).

## IRQ

Interrupt request (żądanie przerwania). Ścieżka elektroniczna skojarzona z określonym [urządzeniem](#), aby urządzenie to mogło komunikować się z [mikroprocesorem](#). Dla każdego połączenia urządzenia musi być przydzielone IRQ. Na przykład, pierwszemu [portowi szeregowemu](#) komputera jest zwykle przydzielane IRQ4. Jakkolwiek dwa urządzenia mogą dzielić ten sam przydział IRQ, niemożliwe jest jednoczesne używanie tych urządzeń.

## ISA

Industry-Standard Architecture (Branżowa norma architektury). Norma dla komputerów [PC](#) zgodnych z IBM, rozszerzająca architekturę [magistrali](#) do 16 [bitów](#). Umożliwia to także zarządzanie magistralą, jednakże tylko pierwszych 16 [MB](#) pamięci [RAM](#) jest dostępne bezpośrednio. ISA jest czasami kojarzona z architekturą magistrali [AT](#).

## ISO

International Organization for Standardization (Międzynarodowa Organizacja Normalizacyjna). Wolontaryjna organizacja założona w 1946 roku, ustalająca jednolite standardy dla organizacji normalizacyjnych wielu krajów. ISO określa międzynarodowe normy w wielu obszarach, włącznie z komputerami i komunikacją. [ANSI](#) jest amerykańskim członkiem ISO.

## **Kb**

Kilobit(y). Jednostka wielkości danych równa 1024 bity. Jednostka wielkości zintegrowanych układów pamięci. Patrz również [KB](#).

## **KB**

Kilobajt(y). Jednostka wielkości danych równa 1,024 [bajtów](#). 1024 KB jest równe 1 [MB](#).

## **kg**

Kilogram(y). Jednostka masy równa 1,000 gramów.

## **kHz**

Kiloherc. Jednostka częstotliwości równa 1,000 [Hz](#).

## **Kod serwisowy**

Numeryczny kod umieszczony na naklejce komputera Dell™. Kod ten jest matematyczną konwersją [Numeru serwisowego](#) komputera do czysto numerycznej postaci, umożliwiającą łatwe wprowadzenie do zautomatyzowanego systemu telefonicznego Dell. Kod serwisowy należy wprowadzić używając telefonu podczas kontaktowania się z pomocą techniczną Dell. W celu uzyskania dalszych informacji, patrz <http://support.dell.com>.

## **L1 Cache (Pamięć podręczna L1)**

Level 1 cache (Pamięć podręczna poziomu 1). Małych rozmiarów, bardzo szybka podstawowa [pamięć podręczna](#) znajdująca się wewnątrz [mikroprocesora](#). Pamięć ta jest szybsza od [pamięci podręcznej L2](#).

## **L2 Cache (Pamięć podręczna L2)**

Level 2 (Poziom 2). Większa, wolniejsza druga [pamięć podręczna](#) używana z [pamięcią podręczną L1](#). W starszych [mikroprocesorach](#), pamięć podręczna L2 umieszczana była poza procesorem, na [układach scalonych](#) lub na [karcie rozszerzenia](#). Na większości współczesnych procesorów pamięć podręczna L2 jest zintegrowana z procesorem.

## **lb**

Funt(y). Jednostka ciężaru równa 16 [oz](#) lub 0,453592 [kg](#).

## **LBA**

Logical block addressing (Adresowanie bloków logicznych). Zdefiniowana funkcja [EIDE](#) umożliwiająca komputerowi adresowanie dysków twardych większych niż 528 [MB](#), do 8,4 [GB](#). Adres bloku logicznego jest wartością 28-bitową odwzorowującą określony adres cylindra-główicy-sektora napędu.

## **LED**

Light-emitting diode (Dioda emitująca światło). Elektroniczny element świecący w czasie gdy przepływa przez niego prąd elektryczny.

## **LIF**

Low insertion force (Nisko siłowy). Rodzaj gniazda lub złącza umożliwiającego zainstalowanie lub deinstalowanie [układu scalonego](#) komputera z użyciem minimalnej siły przyłożonej do mikroukładu lub do jego gniazda. Patrz [ZIF](#).

## **Local Bus (magistrala lokalna)**

[Magistrala](#) umożliwiająca [układowi scalonemu](#) i innym elementom komputera dostęp do [mikroprocesora](#) z szybkością zsynchronizowaną z [szybkością magistrali](#) mikroprocesora.

## **LPT Port**

Line print terminal (Terminal wydruku wierszowego). Do typowych połączeń poprzez [port równoległy](#) drukarki lub innego urządzenia równoległego. Większość komputerów obsługuje jeden lub dwa porty równoległe oznaczone jako LPT1 i LPT2.

## **LVD**

Low voltage differential (Dyferencjał nisko napięciowy). Forma interfejsu [SCSI](#), która będzie określona w specyfikacji SCSI-3. LVD wykorzystuje mniej energii niż obecnie znane napędy różnicowe, jest tańszy i obsługuje szybsze napędy Ultra-2 SCSI. LVD wymaga napięcia 3,3 [VDC](#) a nie 5 VDC, jak było w poprzednich standardach.

## **m**

Metr. Jednostka długości równa 39,37 cali.

## **mA**

milliamper. Jednostka prądu równa jednej tysięcznej [A](#).

## **Mb**

Megabit. Jednostka wielkości pamięci [układu scalonego](#) równa 1024 [Kb](#).

## **MB**

Megabajt. Jednostka pojemności zapisu danych równa 1,048,576 [bajtów](#). 1 MB jest równy 1024 [KB](#). W odniesieniu do pojemności dysku twardego, termin ten jest często zaokrąglany do 1 miliona bajtów.

## **MBA**

Managed boot agent (Zarządzany agent inicjalizacji). Udostępnia wiele [PXE](#) i umożliwia komputerowi uruchamianie z serwera sieciowego.

## **Mbps**

Megabity na sekundę. Jednostka szybkości transmisji sieciowej lub modemowej równa jeden milion bitów na sekundę.

## **MBps**

[MB](#)(y) na sekundę. Jednostka szybkości przesyłania danych.

## **Memory Address (Adres pamięci)**

Adresy przydzielone przez komputer położeniem w fizycznej pamięci podczas procedury uruchomienia. Adresy te umożliwiają [urządzeniom](#) i aplikacjom zidentyfikowanie informacji o możliwości dostępu do [mikroprocesora](#). Proces ten odnosi się do [Odwzorowywania pamięci](#).

## **Memory Mapping (Odwzorowywanie pamięci)**

Proces w którym komputer przydziela [adresy pamięci](#) w pamięci fizycznej podczas procedury uruchamiania. [Urządzenia](#) i aplikacje mogą zidentyfikować informację o dostępności [mikroprocesora](#).

## **MHz**

Megaherc. Jednostka częstotliwości równa jednemu milionowi [Hz](#).

## **Mikroprocesor**

[Układ scalony](#) komputera interpretujący i wykonujący instrukcje programów. Nazwa odnosi się również do [CPU](#). Patrz również [Szybkość magistrali](#).

## **MIF**

Management Information Format (Format zarządzania informacjami). Składnia opisu informacji zarządzanego sprzętu i elementów programowych, które mogą być zainstalowane w komputerze. Patrz również [COO](#), [WBEM](#) i [WfM](#).

## **min**

Minuta(y). Jednostka czasu równa 60 [sek](#).

## **Mini-DIN**

Forma okrągłego złącza [DIN](#), zawierającego 6 styków i używana zwykle do podłączania złącz kabli klawiatury lub myszy [PS/2](#).

## **mm**

Milimetr. Jednostka długości równa jednej tysięcznej metra lub 1/25 cala.

## **Modem**

Skrócone określenie modulatora/demodulatora. Modemy przeprowadzają konwersję danych analogowych na dane cyfrowe i odwrotnie, co umożliwia komputerom komunikowanie się poprzez linie telefoniczne.

## **Monitor**

Wysokiej rozdzielczości [urządzenie](#) telewizyjne służące do wyświetlania obrazów z komputera.

## **ms**

Milisekunda. Jednostka czasu dostępu do urządzenia pamięci masowej równa jednej tysięcznej sekundy.

## **MTBF**

Mean time between failures (Średni czas międzyawaryjny). Jednostka szacunkowej niezawodności sprzętu. Im wyższy MTBF, tym dłużej powinno pracować urządzenie. Na przykład, jeśli MTBF wynosi 10,000 godzin, urządzenie powinno pracować średnio, co najmniej 10,000 godzin przed wystąpieniem awarii.

## **Network Adapter (Adapter sieciowy)**

[Karta rozszerzenia](#) łącząca komputer z innymi komputerami w sieci. Aby możliwe było przeprowadzenie transferu informacji poprzez sieć, adapter sieciowy pracuje z sieciowym [OS \(systemem operacyjnym\)](#). Patrz [NIC](#).

## **NIC**

Network Interface Controller (Kontroler interfejsu sieciowego). Nazwa odnosi się również do [adaptera sieciowego](#).

## **NiCad**

Nickel cadmium (Niklowo-kadmowy). Skład chemiczny stosowany w niektórych doładowywanych bateriach.

## **NiMH**

Nickel-metal hydride (Wodorek niklowy). Skład chemiczny stosowany w niektórych doładowywanych bateriach.

## Node (Węzeł)

W sieciach i komunikacji, węzeł jest dowolnym komputerem lub [urządzeniem](#) podłączonym do sieci.

## NVRAM

Non-volatile random-access memory (Pamięć nieulotna [RAM](#)). Pamięć nie traci zapisanych w niej danych podczas wyłączenia komputera. NVRAM jest stosowana do podtrzymywania informacji konfiguracyjnych komputera, takich jak data, czas i inne ustawiane przez użytkownika opcje konfiguracji systemu.

## On-Board (Zintegrowany)

Odnosi się zwykle do elementów fizycznie umieszczonych na płycie układu. Na przykład, płyty systemowe wielu współczesnych komputerów mają zintegrowane kontrolery wideo, dźwięku i/lub [kontrolery](#) sieciowe.

## OS

Operating system (system operacyjny). Program który, po początkowym załadunku do komputera podczas procedury uruchamiania, zarządza wszystkimi programami komputera. Aplikacje korzystają z systemu operacyjnego zgłaszając żądanie poprzez [API](#). System operacyjny często również umożliwia bezpośrednią interakcję z użytkownikiem.

## oz

Uncja. Jednostka ciężaru równa 1/16 [lb \(funt\)](#).

## Parallel Port (Port równoległy)

Port [I/O](#) komputera umożliwiający ośmio [bity](#) przesłanie danych za jednym razem. Port ten zawiera złącze 25-stykowe, żeńskie typu [subminiature-D](#), zazwyczaj do podłączenia drukarki. Również zwany [Portem LPT](#).

## PBX

Private branch exchange (Centrala prywatna połączona z miejską siecią telefoniczną). System telefoniczny którego właścicielem i operatorem jest prywatna instytucja a nie przedsiębiorstwo telefoniczne. System ten przełącza rozmowy pomiędzy użytkownikami w obrębie tej instytucji po liniach wewnętrznych, umożliwiając także użytkownikom wspólne użytkowanie niektórych numerów zewnętrznych linii telefonicznych. Głównym celem PBX są oszczędności wynikające z uniknięcia potrzeby przydzielenia oddzielnej linii telefonicznej każdemu z użytkowników.

## PC

Personal computer (Komputer osobisty). Powszechnie stosowane określenie komputera zgodnego z IBM, w przeciwieństwie do komputera Apple Macintosh.

## PCI

Peripheral Component Interconnect (Połączenie elementów peryferyjnych). Standard dla [kart rozszerzenia](#) rozwinięty przez Intel Corporation. PCI jest [lokalna magistrala](#) obsługująca 32- i 64-bitowe ścieżki danych, zapewniając wysokiej szybkości połączenie pomiędzy [mikroprocesorem](#) i [urządzeniami](#) takimi jak wideo, napędy, sieć, itd. Urządzenia PCI są zgodne z [PnP](#).

## PET

Platform event trap (Pułapka platformy zdarzeń). Platforma zdarzeń to alarmowanie o wystąpieniu określonych warunków, generowane bezpośrednio przez [BIOS](#) komputera lub elementu sprzętowego takiego jak [mikroprocesor](#) lub [układ scalony](#). Zdarzenie występuje niezależnie od [OS \(systemu operacyjnego\)](#) lub systemowego programu zarządzającego albo sprzętu. Pułapka platformy zdarzeń jest formatem używanym do komunikowania platformy zdarzeń w środowisku [SNMP](#).

## PGA

Pin grid array (Obudowa z matrycą końcówek). Rodzaj gniazda [układu scalonego](#) komputera. Wszystkie styki w gnieździe PGA rozmieszczone są liniowo w równych rzędach, w przeciwieństwie do gniazda [SPGA](#), w którym rzędy styków nie są rozmieszczone liniowo.

## Pipeline Processing (Przetwarzanie potokowe)

Metoda przetwarzania w której zadanie jest przeprowadzane etapowo: wyjście jednego etapu jest wejściem do następnego etapu. Metoda ta przyspiesza przetwarzanie umożliwiając jednoczesne wykonywanie kilku części złożonych zadań.

## PIO

Programmed input/output (Programowane wejście/wyjście). Metoda przenoszenia danych pomiędzy urządzeniami w komputerze, w której wszystkie dane przechodzą przez [mikroprocesor](#). Najnowsze standardy [ATA/IDE](#) określają wyższe szybkości przenoszenia danych, tryb 3 przy 11,1 [MBps](#) i tryb 4 przy 16,6 [MBps](#). Najnowszym zamiennikiem PIO jest [DMA](#).

## Plug and Play

Częste określenia to Plug-n-Play lub [PnP](#). Technologia automatycznej konfiguracji [urządzeń](#) podczas uruchamiania wykorzystująca wspólne przerwanie [IRQ](#). Aby technologia ta działała prawidłowo, [BIOS](#) komputera i [OS \(system operacyjny\)](#) muszą obsługiwać PnP, wszystkie skonfigurowane urządzenia także muszą być zgodne z technologią PnP. Urządzenia [PCI](#) są zgodne z PnP.

## PME

Power management event (Zdarzenie kierowania zasilaniem). Zdarzenie powodujące, że komputer zostanie zdalnie uruchomiony, takie jak [Remote Wake Up \(Zdalne budzenie\) \(WOL\)](#) lub [WQR](#).

## PnP

Patrz [Plug and Play](#).

## Port

Gniazdo lub wtyczka w komputerze umożliwiające podłączenie zewnętrznego [urządzenia](#) poprzez podłączenie jego kabla. Patrz również [Port równoległy](#) i [Port szeregowy](#).

## Port szeregowy

Port *I/O* w komputerze przesyłający dane sekwencyjnie, jeden [bit](#) za jednym razem. Wykorzystuje on 9-stykowe lub 25-stykowe, męskie złącze typu [subminiature-D](#), typowe do podłączania takich [urządzeń](#) jak modem lub mysz. Zwany jest również [Portem COM](#). Patrz również [DCE](#) i [DTE](#).

## POST

Power-on self-test (Automatyczny test włączania). Programy diagnostyczne, ładowane automatycznie przez [BIOS](#) podczas procedury uruchamiania, wykonujące podstawowe testy głównych elementów komputera, takich jak [RAM](#), napędy dysków twardych, klawiatura, wideo, itd. Jeśli w trakcie wykonywania testów POST, nie wykryto problemów, komputer kontynuuje uruchamianie i łąduje [OS \(system operacyjny\)](#).

## Product ID (Identyfikator produktu)

Temat odnosi się także do [Klucza produktu](#). Patrz [COA](#).

## Product Key (Klucz produktu)

Temat odnosi się także do [Klucza produktu](#). Patrz [COA](#).

## PS/2

Personal System/2. Złącze [Mini-DIN](#) w komputerze do podłączenia złącz kabli klawiatury lub myszy.

## PXE

Pre-boot eXecution Environment (Środowisko umożliwiające inicjalizację). Standard [WfM](#) umożliwiający komputerom pracującym w sieci, nie mającym [OS \(systemu operacyjnego\)](#), zdalne skonfigurowanie i uruchomienie. Do zalet PXE można zaliczyć:

- 1 Komputer podrzędny nie musi posiadać własnego systemu operacyjnego lub nawet dysku twardego.
- 1 Komputer podrzędny może zostać zdalnie wyłączony lub ponownie uruchomiony.
- 1 Od czasu gdy PXE został ustanowiony standardem branży, do sieci mogą być łatwo dodawane nowe komputery.

## RAID

Redundant Array of Independent Disks (Redundantna tablica niezależnych dysków). System złożony z dwóch lub więcej napędów pracujących razem w celu zwiększenia wydajności i odporności na błędy. Napędy RAID są zwykle wykorzystywane w serwerach i wyższej klasy komputerach [PC](#).

Istnieje kilka różnych poziomów RAID. Trzy najbardziej popularne to 0, 3 i 5:

- 1 Poziom 0: Zapewnia [przeplot danych](#), ale bez nadmiarowości. Układ ten poprawia wydajność, ale nie zapewnia odporności na błędy.
- 1 Poziom 3: Takie same właściwości jak Poziom 0, ale dodatkowo rezerwuje jeden dedykowany napęd na dane korekty błędów, zapewniając dobrą wydajność i pewien poziom odporności na błędy.
- 1 Poziom 5: Zapewnia przeplot danych na poziomie [bajta](#), a także przeplot informacji o korekcie błędów. Rezultatem takiego rozwiązania jest doskonała wydajność i dobra odporność na błędy.

## RAM

Random-access memory (Pamięć o dostępie swobodnym). Podstawowy tymczasowy obszar przechowywania danych i instrukcji programowych. Pamięć RAM jest zapisywana w [układach scalonych](#) na małych płytkach układów zwanych [SIMM](#), [DIMM](#) lub [RIMM](#), podłączonych do płyty systemowej. Pamięć RAM, w przeciwieństwie do pamięci [ROM](#), jest pamięcią ulotną, co oznacza, że po wyłączeniu komputera, wszystkie informacje przechowywane w RAM są traczone.

## Rambus

Rambus jest technologią pamięci zaprojektowaną do pracy w istniejących standardach płyt systemowych jako alternatywa pamięci [DRAM](#). Patrz również [RIMM](#), [RDRAM](#) i [DDRDRAM](#).

## RDRAM

[Rambus](#) dynamic random-access memory (Dynamiczna pamięć o dostępie swobodnym typu Rambus [DRAM](#)). Podsystem pamięci który w optymalnych warunkach może przesłać do 1,6 miliarda [bajtów](#) danych na sekundę. Podsystem składa się z [RAM](#), kontrolera RAM i [magistrali](#) łączącej RAM z [mikroprocesorem](#) oraz innymi urządzeniami w komputerze. Patrz również [DDRDRAM](#).

## Remote Wake Up (Zdalne budzenie)

Standard [WfM](#) dostarczający możliwości zarówno zdalnego budzenia komputera, ze stanu uśpienia przy zminimalizowanym poborze energii lub zdalny start komputera wyłączonego, ale podłączonego do źródła zasilania. Zdalne budzenie, które jest zwykle stosowane do oszczędzania energii w dużych organizacjach sieciowych i do zdalnego wykonywania operacji konserwacyjno-konfiguracyjnych, musi być obsługiwane przez komputer kompatybilny z [ACPI](#). Dodatkowo, aby uruchomić komputer przez połączenie sieciowe, [adapter sieciowy](#) musi obsługiwać [WOL](#). Przy uruchamianiu komputera poprzez połączenie telefoniczne, [modem](#) musi obsługiwać [WOR](#).

## RIMM

[Rambus](#) in-line memory module (Liniowy moduł pamięci Rambus). Wąska płytka z układem obwodów zawierająca [układy scalone RDRAM](#). Aby dodać pamięć do komputera należy podłączyć RIMM-y do gniazd płyty systemowej komputera. Zwykle moduły te muszą być instalowane w odpowiadających sobie parach, co oznacza, że para dwu gniazd musi zawierać RIMM-y o identycznej pojemności, ilości układów scalonych RDRAM i szybkości. Patrz również [SIMM](#) i [DIMM](#).

## RJ45

Forma złącza przypominająca standardowe złącze telefoniczne używana zwykle do połączeń [adapterów sieciowych](#) i kabli sieci [Ethernet](#) oraz [Token Ring](#). W przeciwieństwie do złącza telefonicznego, złącze RJ45 ma osiem żył a nie dwie, cztery lub sześć.

## ROM

Read-only memory (Pamięć tylko do odczytu). Pamięć przechowująca dane i programy, które nie mogą być usunięte lub zastąpione przez komputer. Pamięć ROM, w przeciwieństwie do pamięci [RAM](#), utrzymuje swoją zawartość nawet po wyłączeniu zasilania komputera. W pamięci ROM rezydują niektóre programy istotne dla działania komputera.

## RS-232

Dawno ustalony standard opisujący interfejs dla [szeregowej](#) komunikacji danych pomiędzy komputerami i odnośnymi urządzeniami. Patrz również [DCE](#) i [DTE](#).

## RTC

Real-time clock (Zegar czasu rzeczywistego). Podtrzymywany przez baterię układ zegara na płycie systemowej utrzymujący wartości daty i godziny po wyłączeniu komputera.

## RTCST

Zerowanie zegara czasu rzeczywistego. Zworka na płycie systemowej która może być często używana podczas rozwiązywania problemów.

## SCSI

Small computer system interface (Interfejs małego systemu komputerowego). Wysokiej wydajności interfejs, który może być stosowany do podłączania do komputera takich [urządzeń](#) jak, dyski twarde, napędy [CD](#), drukarki i skanery. SCSI może podłączyć do siedmiu urządzeń z użyciem pojedynczego kontrolera. Dostęp do każdego z urządzeń następuje poprzez indywidualny numer identyfikujący (ID) na [magistrali](#) kontrolera SCSI. Patrz również [LVD](#).

## SDRAM

Synchronous dynamic random-access memory (Synchroniczna pamięć [DRAM](#)). Rodzaj pamięci DRAM używany w modułach [DIMM](#). SDRAM jest zsynchronizowana z [szybkością zegara](#) komputera, działającego z tą samą szybkością co [magistrala systemowa](#).

## sec (sek)

Sekunda(y). Jednostka czasu.

## Service Tag Number (Numer serwisowy)

Kod alfanumeryczny o 5 - 7 pozycji umieszczony na naklejce komputera Dell. Kod ten jest wpisany w [programie konfiguracji systemu](#) komputera przez firmę Dell w czasie wytwarzania komputera. Aplikacje wspierające klienta Dell wykorzystują numer serwisowy do wyświetlania wszystkich informacji o konfiguracji i historii obsługi określonego komputera. Patrz również [Kod serwisowy](#). W celu uzyskania dalszych informacji, patrz <http://support.dell.com>.

## SIMM

Single in-line memory module (Pojedynczy liniowy moduł pamięci). Wąska płytką z układem obwodów zawierająca układ scalony [RAM](#). Aby dodać pamięć do komputera należy podłączyć SIMM-y do gniazd płyty systemowej komputera. W zależności od komputera, SIMM-y mogą wymagać instalowania po dwa lub cztery moduły. Patrz również [DIMM](#) i [RIMM](#).

## SMART

Self-Monitoring And Reporting Tool (Narzędzie automatycznego monitorowania i raportowania). Standard opracowywania dysków twardej i systemów programowych, dotyczący automatycznego monitorowania stanu napędu i raportowania potencjalnego problemu. W sytuacji idealnej funkcja taka powinna umożliwić podjęcie działań zapobiegawczych w celu zabezpieczenia przed zbliżającymi się awariami dysku twardego.

## SMBIOS

System zarządzania [BIOS](#). Standardowa metoda poprzez którą dostęp do danych BIOS zgodnego z [WfM](#) komputera może być realizowany zdalnie.

## SNMP

Simple Network Management Protocol (Prosty protokół zarządzania siecią). Protokół kierowania zarządzaniem siecią i monitorowania środowiska sieciowego.

## SPGA

Staggered pin grid array (Nieliniowa obudowa matrycy końcówek). Rodzaj gniazda [układu scalonego](#) komputera. Wszystkie styki w gnieździe SPGA rozmieszczone są w nierównych rzędach, w przeciwieństwie do gniazda [PGA](#), w którym rzędy styków są rozmieszczone liniowo.

## SPX

Sequenced packet exchange (Sekwencyjna wymiana pakietów). Protokół warstwy transportowej działający z [IPX](#), w celu zapewnienia niezawodności przesyłania danych. Patrz również [IPX/SPX](#).

## SRAM

Static random-access memory (Statyczna pamięć [RAM](#)). "Statyczna" oznacza, że utrzymuje wartości tak długo jak długo dostarczane jest zasilanie, inaczej niż pamięć [DRAM](#), która musi być regularnie odświeżana.

## Stepping (Dzielenie na czynnności)

Termin używany do oznaczenia "numera wersji" lub "poziomu usprawnienia" podczas wytwarzania [mikroprocesorów](#) firmy Intel. Początkowa wersja nowego procesora to czynność A0. Po wykonaniu usprawnień w celu poprawienia funkcjonalności lub wytwarzania, ilość czynności jest zwiększana. Intel zaleca używanie identycznego podziału czynności procesorów w systemach dwu-procesorowych.

## STP

Shielded twisted pair (Ekranowana skrętka dwużyłowa). Popularny rodzaj okablowania miedzianego używanego w sieciach [Ethernet](#). Okablowanie STP wygląda tak jak [UTP](#), składa się z dwóch izolowanych przewodów miedzianych skręconych wokół siebie, tworzących "skrętkę dwużyłową". Jednak, w niektórych zastosowaniach, skrętka dwużyłowa jest także zamykana w ekranie spełniającym funkcję uziemienia.

## Subminiature-D (miniaturowe złącze D)

Ukształtowane w formie litery D złącza komputera mające zwykle 9, 15 lub 25 styków i występujące w formie męskiej i żeńskiej. Zwane również [D-Sub](#).

## System Setup (Program konfiguracji systemu)

Program narzędziowy umożliwiający skonfigurowanie wybieralnych przez użytkownika opcji [BIOS](#) takich jak data i godzina lub hasło dostępu do systemu, a także ustawienie bieżącej konfiguracji, włącznie z liczbą pamięci lub rodzajem zainstalowanych twardego dysków.

## TAPI

Telephony Applications Programming Interface (Programowany interfejs aplikacji telefonicznych [API](#)). Umożliwia aplikacjom pracującym w systemie Microsoft Windows działanie z wieloma urządzeniami telefonicznymi, włącznie z takimi funkcjami jak głos, dane, faks, wideo, itd.

## TCP/IP

Protokół sterowania przesyłaniem danych (TCP)/Protokół internetowy ([IP](#)). Podstawowy protokół komunikacyjny w Internecie. Może być także wykorzystywany w sieciach prywatnych. TCP/IP jest systemem dwu warstwowym. Wyższa warstwa - TCP kieruje zestawianiem pliku do małych pakietów transmitowanych przez jeden z komputerów w Internecie i odbieranych przez warstwę TCP innego komputera. Warstwa odbierająca TCP komputera ponownie zestawia pakiety do formy oryginalnej wiadomości. Niższa warstwa - IP adresuje każdy pakiet, aby mógł być dostarczony do określonego punktu przeznaczenia. Patrz [IP](#) i [Adres IP](#).

## Token Ring

Protokół komunikacji sieciowej. Patrz również [Adapter sieciowy](#).

## TSR

Terminate-and-stay-resident (Zakończ i zostań w pamięci). Aplikacja która jest ładowana i pozostaje w pamięci [RAM](#) po jej zakończeniu i może zostać reaktywowana poprzez naciśnięcie wyznaczonego "gorącego klawisza" lub kombinacji klawiszy. Przykładowymi programami TSR są kalkulatory i kalendarze. Systemy operacyjne [OS](#) takie jak Windows mają możliwość stałego przełączania pomiędzy aplikacjami, a tym samym nie potrzebne są programy TSR.

## UDMA

Ultra [DMA](#). Protokół dysku twardego umożliwiający komputerowi wykorzystanie szybkich napędów Ultra [ATA](#).

## UL

Underwriters Laboratories, Inc. Stany Zjednoczone Zalecenie prawa federalnego określa, że wszystkie urządzenia używane w miejscu prowadzenia działalności muszą posiadać certyfikat bezpieczeństwa przyznawany przez uprawnione laboratoria krajowe. Dodatkowo, wiele lokalnych zasad i rozporządzeń dotyczących sieci elektrycznych i budownictwa wymaga certyfikacji produktu przez uprawnione laboratoria krajowe. Ponieważ UL jest jednym z najbardziej znanych laboratoriów w Stanach Zjednoczonych, wielu klientów dużych producentów wymaga wykonania certyfikacji sprzętu przez UL.

## UPS

*Uninterruptible power supply (Zasilanie ciągłe)*. Urządzenie umożliwiające podtrzymanie pracy komputera w przez określony czas, po wystąpieniu przerwy w zasilaniu ze źródła zasadniczego. Zwykle UPS chroni także przed skokami napięcia.

## URL

Uniform Resource Locator (Ujednoczony lokalizator źródeł informacji/adres internetowy). Standardowy sposób określania położenia obiektu, takiego jak dokument [HTML](#) w Internecie. Do przykładowych lokalizatorów można zaliczyć:

- 1 http://www.dell.com
- 1 http://support.dell.com
- 1 ftp.dell.com
- 1 mailto:info@dell.com

Część przed pierwszym dwukropkiem określa schemat dostępu lub protokół. Popularnie stosowanymi schematami są [FTP](#) i [http](#). Część po dwukropku jest interpretowana w zależności od schematu dostępu i może przedstawiać [Adres IP](#), wskazywać ścieżkę lub plik na serwerze lub oznaczać określoną pozycję w określonym dokumencie.

## USB

Universal Serial Bus (Uniwersalna magistrala szeregową). Interfejs dla takich [urządzeń](#) jak klawiatury, drażki manipulacyjne, skanery, głośniki lub drukarki, zapewniające maksymalną szybkość przesyłania danych [12 Mb/sekundę](#). Urządzenia podłączone są bezpośrednio do cztero-stykowego złącza w komputerze lub wieloportowego koncentratora, poprzez który następuje połączenie z komputerem. USB umożliwia [wymianę podczas pracy](#) i podłączenie do 127 urządzeń w układzie łańcuchowym.

## UTP

Unshielded twisted pair (Nieekranowana skrętka dwużyłowa). Popularny rodzaj kabli miedzianych używanych w systemach telefonicznych i sieciach [Ethernet](#). Aby obniżyć indukcję elektromagnetyczną pomiędzy parą przewodów nazywaną czasami "przenikiem", dwa zaizolowane przewody skręca się wokół siebie tworząc "skrętkę dwużyłową". Patrz również [STP](#).

## V

Wolt. Jednostka potencjału elektrycznego i siły elektromotorycznej. Jeśli do przewodnika o oporności jednego oma przyłożone zostanie napięcie jednego



wolta, przez przewodnik ten popłynie prąd o natężeniu jednego ampera.

#### VAC

[Wolt\(v\)](#) prąd przemienny ([AC](#)).

#### VDC

[Wolt\(v\)](#) prąd stały ([DC](#)).

#### VRM

Moduł regulacji napięcia. Element zainstalowany na płycie systemowej wykrywający zapotrzebowania na napięcie przez [mikroprocesor](#) i zapewniający prawidłową wartość napięcia.

#### W

Wat. Jednostka energii elektrycznej wytwarzanej w przewodniku, przez który płynie prąd o natężeniu 1 ampera i napięciu 1 wolta.

#### WBEM

Web-Based Enterprise Management (Zarządzanie przedsiębiorstwem w oparciu o sieć internetową). Zestaw systemów zarządzania i standardowych technologii internetowych rozwiniętych w celu unifikacji zarządzania środowiskami komputerowymi. Podstawowy zestaw norm WBEM, opracowany przez [DMTF](#), zawiera model danych, standard [CIM](#), specyfikację kodowania i mechanizm transportowy [http](#).

#### WfM

Wired for management (Oprzewodowanie do zarządzania). Specyfikacja opracowana przez firmę Intel w celu poprawienia możliwości zarządzania komputerami biurkowymi, przenośnymi i serwerami. WfM definiuje oprogramowanie, sprzęt i inne możliwości usprawniające działanie operacji sieciowych i redukujące koszty obsługi poprzez umożliwienie aplikacjom zdalnego zarządzania dostępem do komputerów podrzędnych w sieci. Technologia WfM jest stosowana w komputerze klienta, w takich elementach jak obwody, zasilanie, [adapter sieciowy](#), itd. Programy zdalnego zarządzania mogą wykorzystywać technologię WfM w celu uzyskania dostępu do komputera podrzędnego i gromadzenia informacji o nim, do monitorowania jego stanu lub zmiany jego stanu operacyjnego. Standardy WfM zawierają [DMI](#), [PXE](#) i [Zdalne budzenie](#). WfM jest także zgodny z bieżącymi i opracowywanymi specyfikacjami branżowymi, takimi jak [ACPI](#), [CIM](#), [SMBIOS](#), [SNMP](#) i [WBEM](#).

#### WOL

Wake-on LAN (Budzenie przez sieć). Technologia umożliwiająca zdalne włączanie i budzenie ze stanu uśpienia, komputerów pracujących w sieci. WOL jest przybliżeniem technologii [WfM](#). Patrz również [WOR](#), [PME](#) i [Remote Wake Up \(Zdalne budzenie\)](#).

#### WOR

Wake-on Ring (Budzenie przez telefon). Technologia umożliwiająca zdalne włączanie i budzenie ze stanu uśpienia komputerów, poprzez modem. Patrz również [WOL](#) i [PME](#).

#### ZIF

Zero insertion force (Złącze bezsiłowe). Rodzaj gniazda lub złącza umożliwiającego zainstalowanie do gniazda lub deinstalację [układu scalonego](#) komputera bez użycia siły. Patrz [LIF](#).

---

[Powrót do spisu treści](#)

[Powrót do spisu treści](#)

## Specyfikacje techniczne

### Instrukcja obsługi systemu Dell Precision™ WorkStation 340

- [Mikroprocesor](#)
- [Pamięć](#)
- [Informacje o systemie](#)
- [Wideo](#)
- [Audio](#)
- [Magistrala rozszerzeń](#)
- [Napędy](#)
- [Porty i złącza](#)
- [Kombinacje klawiszy](#)
- [Przyciski i kontrolki](#)
- [Zasilanie](#)
- [Dane fizyczne](#)
- [Dane środowiska](#)

Mikroprocesor	
Typ <a href="#">Mikroprocesora</a>	Intel® Pentium® 4: projekt dostosowany do przyszłych aktualizacji obsługiwanych przez Dell. Zgodność z wolniejszą szybkością może być ustawiona w programie konfiguracji systemu.
<a href="#">L1 cache (Pamięć podręczna L1)</a>	8- <a href="#">KB</a>
<a href="#">L2 cache (Pamięć podręczna L2)</a>	256-KB lub 512-KB (w zależności od konfiguracji komputera) z potokowym przesyłaniem pakietów, ośmio-ścieżkową asocjacją, statyczna pamięć o dostępie swobodnym z opóźnionym zapisem <a href="#">SRAM</a>
Koprocesor matematyczny	wewnątrz mikroprocesora
Pamięć	
Architektura	<a href="#">RDRAM</a>
Gniazda <a href="#">RIMM</a>	cztery
Pojemności RIMM	64-, 128-, 256- i 512- <a href="#">MB</a>
Minimalna wielkość <a href="#">RAM</a>	Minimum 128 MB
Maksymalna wielkość RAM	2 <a href="#">GB</a>
Rodzaj pamięci	PC800 (nie- <a href="#">ECC</a> lub ECC)
Szybkość pamięci	Procesory taktowane zegarami 1,5 GHz i 2,2 GHz z szyną 400 FSB, wymagają pamięci o czasie dostępu 45 ns lub szybszych.  Procesory taktowane zegarami 2,26 GHz lub więcej posiadające szynę 533 FSB wymagają pamięci o czasie dostępu 40 ns lub szybszych.
Adres <a href="#">BIOS</a>	F8000h
Informacje o systemie	
Zestaw układów scalonych	Intel 850 E <a href="#">PCI/AGP</a>
Szerokość <a href="#">magistrali</a> danych	64 <a href="#">bity</a>
Szerokość magistrali adresowej	32 bity
Kanały <a href="#">DMA</a>	osiem
<a href="#">IRQ</a>	15
Kontroler <a href="#">SCSI</a>	dodatkowy U320/M SCSI
Kontroler sieciowy	zintegrowany kontroler Ethernet oparty o 3C920 10/100 3Com® z funkcją <a href="#">Remote Wake Up (Zdalne budzenie)</a> (kompatybilny z 3C905C-TX)
Układ scalony BIOS	4 <a href="#">Mb</a>
Zegar systemowy	Szybkość danych 400/533 <a href="#">MHz</a>
Wideo	
Rodzaj karty graficznej	Karta graficzna AGP 4x (tylko 1,5 <a href="#">V</a> ) lub karta graficzna PCI (patrz specyfikacje producenta)
Audio	
Typy audio	AC97, emulacja SoundBlaster
Kontroler audio	Urządzenia analogowe AD1885 AC97 Codec
Konwersja stereo	16 bitowa (analogowo-cyfrowa i cyfrowo-analogowa)
Interfejsy:	
Wewnętrzne	szyna PCI/AC97

Zewnętrzne	jedno gniazdo wejściowe: dwa gniazda głośnik/słuchawka (jeden na panelu przednim, jeden na panelu tylnym); jedno gniazdo mikrofonu
<b>Magistrala rozszerzeń</b>	
Rodzaje magistrali	PCI i AGP
Szybkość magistrali	PCI: 33 MHz AGP: 66 MHz
Mały komputer biurkowy - złącza <a href="#">karty rozszerzenia PCI</a>	dwa gniazda rozszerzeń na karty PCI (rozmiar karty 10,67 cm wysokość na 17,65 cm długość)
Komputer typu mini-wieża - złącza karty rozszerzenia PCI	cztery gniazda rozszerzenia PCI (wymiary kart trzy gniazda obsługują karty o wysokości do 27,9 cm i jedno gniazdo obsługuje karty o wysokości do 22,9 cm)
Pojemność złącza kart rozszerzeń PCI (maksymalna)	32 bity
Wielkość złącza kart rozszerzeń PCI	120-stykowe
Złącza rozszerzenia AGP	jedno
Pojemność złącza kart rozszerzeń AGP (maksymalna)	32 bity
Rozmiar złącza karty rozszerzenia AGP	172 - stykowe
Protokoły magistrali AGP	Tryby pracy 4x przy napięciu 1,5 V
<b>Napędy</b>	
Wnęki dostępne od zewnątrz:	
Mały komputer biurkowy	wnęka 3,25-calowa wnęka 5,25-calowa
Komputer typu mini-wieża	dwie wnęki 3,25-cali dwie wnęki 5,25-cali
Wnęki wewnętrzne	
Mały komputer biurkowy	jedna wnęka dla 1-calowej wysokości stacji dysku twardego
Komputer typu mini-wieża	dwie wnęki dla 1-calowej wysokości stacji dysków twardego
<b>Porty i złącza</b>	
Dostępne z zewnątrz:	
<a href="#">Szeregowy (DTE)</a>	dwa 9-stykowe złącza; zgodne z 16550
<a href="#">Równoległy</a>	25-otworowe złącze (dwukierunkowe)
Wideo	złącze 15-otworowe
<a href="#">Adapter sieciowy</a>	Złącze <a href="#">RJ45</a>
Klawiatura <a href="#">PS/2</a>	6-stykowe <a href="#">mini-DIN</a>
Mysz zgodna z PS/2	6-stykowe mini-DIN
<a href="#">USB</a>	cztery złącza zgodne z USB (dwa na panelu przednim, dwa na panelu tylnym)
Audio	jedno gniazdo wejściowe: dwa gniazda głośnik/słuchawka (jeden na panelu przednim, jeden na panelu tylnym); jedno gniazdo mikrofonu
Dostępne od wewnątrz:	
Nadrzędny napęd <a href="#">IDE</a>	Złącze 40-stykowe
Podrzędny napęd IDE	Złącze 40-stykowe
Napęd dyskietek	Złącze 34-stykowe
Interfejs audio napędu CD	Złącze 4-stykowe
Wentylatory	trzy 3-stykowe złącza
Telefonia ( <a href="#">TAPI</a> )	Złącze 4-stykowe
<b>Kombinacje klawiszy</b>	
<Ctrl><Alt><Del>	ponowne uruchomienie (powtórna inicjalizacja) komputera
<F2>	uruchamia <a href="#">program konfiguracji systemu</a> (tylko w czasie procedury <a href="#">POST</a> )
<Ctrl><Alt><\\>	przełącza prędkość mikroprocesora na klawiaturze 101-klawiszowej (tylko w trybie rzeczywistym MS-DOS®)
<Ctrl><Alt><#>	przełącza prędkość mikroprocesora na klawiaturze 102-klawiszowej (tylko w trybie rzeczywistym MS-DOS®)
<Ctrl><Enter>	wyłącza hasło komputera podczas procedury uruchamiania (po wprowadzeniu prawidłowego hasła)
<F12>	uruchamianie poprzez sieć (tylko w czasie procedury <a href="#">POST</a> )
<Ctrl><Alt><F8>	zmiana kolejności uruchamiania (tylko w czasie

	procedury POST)
<Ctrl><Alt><F10>	uruchamia partycję użytkową (o ile jest zainstalowana) podczas ładowania systemu
<b>Przyciski i kontrolki</b>	
Przycisk zasilania	przycisk
Kontrolka zasilania	zielone światło migające w stanie uśpienia; dwukolorowe światło na panelu przednim - zielone dla zasilania, żółte dla diagnostyki
Kontrolka dostępu do dysku twardego	zielone światło
Kontrolka działania (na zintegrowanym adapterze sieciowym)	żółte światło
Kontrolka integralności i szybkości łącza sieciowego (na zintegrowanym adapterze NIC)	zielone światło przy 10 MB; pomarańczowe przy 100 MB
Kontrolki kodów diagnostycznych	cztery dwukolorowe (żółte i zielone) kontrolki umieszczone na panelu tylnym
<b>Zasilanie</b>	
Zasilacz prądu stałego:	
Moc	mały komputer biurkowy: 180 <a href="#">W</a> komputer typu mini-wieża: 250 W
Rozpraszanie ciepła	mały komputer biurkowy: 500 <a href="#">BTU/h</a> (w pełni załadowany system bez monitora) komputer typu mini-wieża: 910 BTU/h
Napięcie	90 do 135 V przy 60 <a href="#">Hz</a> ; 180 do 265 V przy 50 Hz; automatyczne przełączanie
Bateria zapasowa	3-V CR2032 bateria pastylkowa
<b>Dane fizyczne</b>	
Mały komputer biurkowy:	
Wysokość	10,6 <a href="#">cm</a>
Szerokość	38,9 cm
Głębokość	43,2 cm
Ciężar	9,9 <a href="#">kg</a>
Komputer typu mini-wieża:	
Wysokość	42,5 cm
Szerokość	18,1 cm
Głębokość	44,7 cm
Ciężar	12,7 kg
<b>Dane środowiska</b>	
Temperatura:	
Przy pracy	10 ° do 35 ° <a href="#">C</a>
Przy przechowywaniu	-40 ° do 65 °C
Wilgotność względna	20% do 80% (bez kondensacji)
Drgania maksymalne:	
Przy pracy	0,25 <a href="#">G</a> przy 3 do 200 Hz przy 0,5 oktawy/ <a href="#">min</a>
Przy przechowywaniu	0,5 G przy zmianie od 3 do 200 Hz z prędkością 1 oktawy/min
Wstrząsy maksymalne:	
Przy pracy	dolny puls sygnałem półsinusoidy przy zmianie prędkości 50,8 <a href="#">cm/sek</a>
Przy przechowywaniu	uderzenie z przyspieszeniem 27 G zaokrągloną falą kwadratową przy zmianie prędkości 508 cm/s
Wysokość n.p.m.:	
Przy pracy	-16 do 3048 <a href="#">m</a>
Przy przechowywaniu	-16 do 10,600 m

[Powrót do spisu treści](#)

[Powrót do spisu treści](#)

## Konta użytkownika i szybkie przełączanie użytkownika

Instrukcja obsługi systemu Dell Precision™ WorkStation 340

- [W jaki sposób użyć funkcji Szybkiego przełączania użytkownika](#)
- [Co się dzieje jeśli pojawia się Szybkie przełączanie użytkownika?](#)
- [Okoliczności specjalne związane z funkcją Szybkiego przełączania użytkownika](#)
- [Jak wyłączyć Szybkie przełączanie użytkownika](#)
- [Jak dodać użytkowników](#)



**UWAGA:** Szybkie przełączanie użytkownika jest standardowym ekranem użytkownika w wersjach Home i Professional systemu, przy czym w wersji Windows XP Professional jest wyłączone, gdy komputer jest składnikiem domeny.

Microsoft Windows XP zawiera nową funkcję, umożliwiającą dostęp wielu użytkownikom do jednego komputera. Szybkie przełączanie użytkownika, dostępne w wersjach Home i Professional systemu, umożliwia użytkownikom dostęp do komputera z zachowaniem ich specyficznych ustawień, włącznie z pulpitem i różnymi aplikacjami, bez konieczności wylogowania poprzedniego użytkownika. Nowi użytkownicy logują się i przełączają sesję oryginalnego użytkownika na ich własną. Nowi użytkownicy mogą uruchomić własne pulpity i aplikacje nie zakłócając ustawień użytkownika oryginalnego. Po powrocie użytkownika oryginalnego, może on przełączyć się z powrotem na pulpit i aplikacje odpowiadające oryginalnym ustawieniom. Wszystkie te możliwości uzyskiwane są bez opóźnień spowodowanych koniecznością wylogowania każdego z indywidualnych użytkowników komputera.

W trakcie konfigurowania, administrator komputera tworzy wszystkie konta, jakie będą używane w komputerze. (W celu uzyskania informacji o rodzajach kont i dodawaniu nowych kont, patrz "[Jak dodać użytkowników](#)".) Podczas startu komputera, wyświetlony zostaje ekran **Welcome (Powitania)** głównego użytkownika z wszystkimi nazwami użytkownika. Z ekranu tego następuje wybór konta i logowanie do sesji.

---

## W jaki sposób użyć funkcji szybkiego przełączania użytkownika

Aby uzyskać dostęp do funkcji Szybkie przełączanie użytkownika, należy wykonać następujące czynności:

1. Kliknij przycisk **Start** i kliknij **Log Off (Wyloguj)**.
2. Po pojawieniu się ekranu **Log Off Windows (Wylogowanie Windows)**, kliknij **Switch User (Przełącz użytkownika)** lub **Wyloguj**.

Po wybraniu **Przełącz użytkownika**, wyświetlony zostanie ekran **Powitania** głównego użytkownika. Następnie można wybrać nazwę konta i zalogować się. Pojawi się osobisty pulpit użytkownika.

---

## Co się dzieje jeśli pojawia się Szybkie przełączanie użytkownika?

Jeśli pojawia się szybkie przełączanie użytkownika, oryginalny użytkownik nie wylogował się z komputera, tak jak to odbywało się poprzednio w innych systemach operacyjnych firmy Microsoft. W systemie Windows XP, zalogowanie użytkownika utrzymuje się jako czynne, ale jest zastąpione przez nowego użytkownika. Użytkownicy mogą przełączać pomiędzy identyfikatorami logowania (ID) tyle razy, ile jest to wymagane.

Jednakże, aplikacje użytkownika czynne w trakcie przełączania użytkownika dalej pozostają aktywne i działają w tle w czasie pracy nowego użytkownika do chwili zakończenia przetwarzania, co może spowodować zwolnienie pracy komputera. Na przykład, jeśli jeden z użytkowników pobiera z Internetu duży plik, podczas gdy w tym samym czasie do komputera loguje się inny użytkownik, pobieranie pliku jest kontynuowane i prowadzone w tle aż do jego ukończenia.

O ile większość aplikacji kontynuuje pracę w tle podczas Szybkiego przełączania użytkownika, aplikacje multimedialne nie mają takich możliwości. Jest to spowodowane tym, że aplikacje multimedialne korzystają z zasobów, które nie mogą być w łatwy sposób dzielone pomiędzy różnymi użytkownikami pojedynczego komputera, aplikacje te podczas przełączania użytkownika kończą działanie, umożliwiając nowemu użytkownikowi pełne wykorzystanie możliwości multimedialnych komputera.

---

## Okoliczności specjalne związane z funkcją szybkiego przełączania użytkownika

Do okoliczności specjalnych związanych z funkcją szybkiego przełączania użytkownika zalicza się:

1. Podczas szybkiego przełączania użytkownika, mogą nie działać niektóre starsze wersje gier dla systemu Windows.
1. Podczas szybkiego przełączania użytkownika mogą wyłączać się gry multimedialne.
1. Oprogramowanie DVD wyłącza się i wymaga ponownego uruchomienia po powrocie użytkownika.
1. Mogą wystąpić problemy w komputerach wyposażonych w zbyt małą ilość pamięci. Komputer wykorzystuje pamięć do utrzymania działania w tle programów pierwszego użytkownika podczas logowania drugiego użytkownika. W komputerach z ograniczoną ilością pamięci, może to spowodować zwolnienie działania całego komputera. Jako ustawienie standardowe, szybkie przełączanie użytkownika jest wyłączone w komputerach z mniejszą niż 128 megabajtów (MB) ilością pamięci RAM (random-access memory [pamięć o dostępie swobodnym]).

Szybkie przełączanie użytkownika jest niedostępne, jeśli w komputerze zainstalowana jest wersja Windows XP Professional i komputer jest częścią domeny.

---

## Jak wyłączyć Szybkie przełączanie użytkownika

Aby wyłączyć Szybkie przełączanie użytkownika wymagane jest posiadanie konta administratora komputera. (W celu uzyskania informacji o rodzajach kont, patrz "[Jak dodać użytkowników](#)".)

Aby wyłączyć funkcję Szybkie przełączanie użytkownika, należy wykonać następujące czynności:

1. Kliknij przycisk **Start** i kliknij **Control Panel (Panel sterowania)**.
  2. W oknie **Panel sterowania**, kliknij **User Accounts (Konta użytkownika)**.
  3. Pod **Pick a task (Wybierz zadanie)**, kliknij **Change the way users log on or off (Zmień sposób logowania lub wylogowania użytkowników)** i wykonaj jedną z następujących czynności:
    1. Wybierz **Use Fast User Switching to log off (Do wylogowania użyj funkcji szybkie przełączanie użytkownika)** i sprawdź, czy włączona jest funkcja "Szybkie przełączanie użytkownika".
    1. Odznacz **Use Fast User Switching to log off (Do wylogowania użyj funkcji szybkie przełączanie użytkownika)** i sprawdź, czy wyłączona jest funkcja "Szybkie przełączanie użytkownika".
  4. Kliknij **Apply Options (Zastosuj opcje)**.
- 

## Jak dodać użytkowników

Konta dla wielu użytkowników może tworzyć tylko administrator lub użytkownik z prawami administratora. Podczas początkowego konfigurowania systemu, osoba przygotowująca początkowe ustawienia konfiguracyjne systemu operacyjnego tworzy konto administratora komputera i może dodać dowolną ilość użytkowników. Wszystkie konta użytkownika utworzone podczas konfigurowania systemu mają prawa administratora.

Po początkowych ustawieniach konfiguracyjnych systemu operacyjnego, administrator komputera lub użytkownik z prawami administratora może tworzyć dodatkowe konta użytkownika.

Aby dodać użytkowników, należy wykonać następujące czynności:

1. Kliknij przycisk **Start** i kliknij **Panel sterowania**.
2. W oknie **Panel sterowania**, kliknij **Konta użytkownika**.
3. W oknie **Konta użytkownika** pod **Wybierz zadanie**, kliknij **Create a new account (Utwórz nowe konto)**.
4. W oknie pod opcją **Name the new account (Nazwij nowe konto)**, wpisz nazwę nowego użytkownika. Kliknij **Next> (Dalej>)**.
5. Pod opcją **Pick an account type (Wybierz typ konta)**, kliknij punktorem sąsiadujący z typem konta, jakie ma zostać utworzone - **Computer administrator (Administrator komputera)**, **Standard (Standardowe)** lub **Limited (Ograniczone)**.
  1. Administratorzy komputera mogą zmieniać wszystkie ustawienia komputera.
  1. Standardowe konto użytkowników (tylko Windows XP Professional) umożliwia instalowanie niektórych programów i sprzętu komputerowego.
  1. Użytkownicy konta z ograniczonymi uprawnieniami mogą zmieniać tylko kilka ustawień, takich jak ich własne hasła.
6. Kliknij **Create Account (Utwórz konto)**.

Po utworzeniu kont, każde z nich jest wyświetlane na ekranie **Powitania** Szybkiego przełączania użytkownika.

---

[Powrót do spisu treści](#)

[Powrót do spisu treści](#)

## Widok komputera od tyłu

Instrukcja obsługi systemu Dell Precision™ WorkStation 340

- [Złącza szeregowe](#)
- [Złącze równoległe](#)
- [Złącza audio](#)
- [Złącze myszy PS/2](#)
- [Złącze klawiatury PS/2](#)
- [Złącza USB](#)
- [Network Adapter \(Adapter sieciowy\)](#)

Mały komputer biurkowy

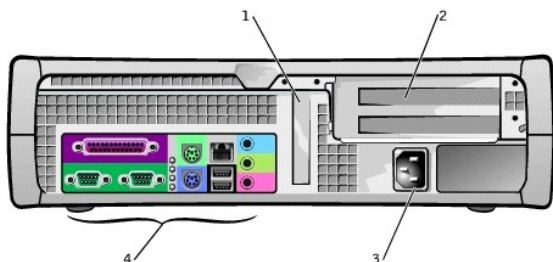

1	gniazdo niskoprofilowej karty AGP	3	Adapter AC
2	Gniazda karty rozszerzenia PCI (2)	4	złącza panelu tylnego

Komputer typu mini-wieża

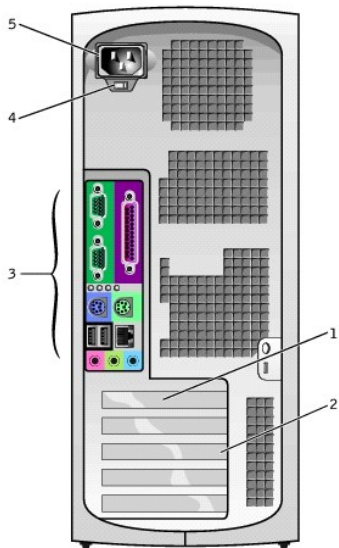

1	Gniazdo karty AGP	4	Przełącznik napięcia prądu zmiennego
2	Gniazda karty rozszerzenia PCI (4)	5	Adapter AC
3	złącza panelu tylnego		

Złącza panelu tylnego

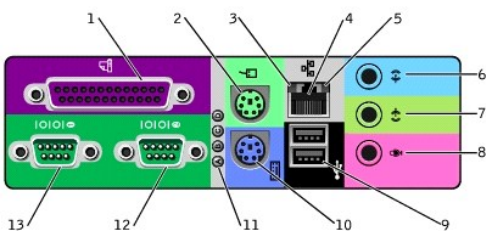

1	złącze równoległe	8	mikrofon
2	mysz	9	USB (2)
3	Kontrolka integralności łącza	10	klawiatura
4	adapter sieciowy	11	kontrolki diagnostyczne
5	kontrolka działania połączenia	12	złącze szeregowo (2)
6	wejście liniowe	13	złącze szeregowo (1)
7	wyjście liniowe		

Przeznaczaj poniższych wskazówek podłączając zewnętrzne urządzenia do tylnego panelu komputera:

1. Przejrzyj dokumentację dołączoną do urządzenia pod kątem konkretnych instrukcji odnośnie instalacji i konfiguracji.

Na przykład większość urządzeń należy podłączać do konkretnego portu **L/O** lub złącza, aby działały prawidłowo. Zewnętrzne urządzenia, takie jak drukarka, przed rozpoczęciem pracy również wymagają załadowania sterowników urządzeń.

1. Należy zawsze podłączać urządzenia zewnętrzne przy wyłączonym komputerze. Przed włączeniem urządzenia zewnętrznego należy włączyć komputer chyba, że w dokumentacji urządzenia podano inaczej.

**POUCZENIE:** Przed odłączeniem urządzenia od komputera, zaczekaj 10 do 20 sekund po wyłączeniu komputera, w celu uniknięcia możliwego uszkodzenia płyty systemowej.

## Złącza szeregowo

Standardowe oznaczenia **złącza szeregowego**: **COM1** dla portu 1 i **COM2** dla portu 2. Można zmienić oznaczenie złącza szeregowych w [programie konfiguracji systemu](#) dodając kartę rozszerzenia zawierającą złącze szeregowo wykorzystujący takie oznaczenie.

Jeśli złącza szeregowo komputera zostaną ustawione na **Auto (Automatyczne)** w [programie konfiguracji systemu](#) i dodana będzie karta rozszerzenia ze złączem szeregowym skonfigurowanym wg konkretnych oznaczeń, komputer automatycznie przypisze zintegrowane porty do odpowiednich ustawień COM.

Przed dodaniem karty ze złączem szeregowym należy sprawdzić w dokumentacji karty, czy oprogramowanie pozwala na przydzielenie nowego oznaczenia portu COM.

## Złącze równoległe

Złącze portu równoległego jest używane do podłączania urządzeń równoległych, takich jak drukarki, skanery i napędy zip. Standardowe oznaczenie **złącza równoległego**: **LPT1**.

**UWAGA:** Zintegrowane złącze portu równoległego zostaje automatycznie wyłączone, jeśli komputer wykryje zainstalowaną kartę rozszerzenia zawierającą port równoległy skonfigurowany dla tego samego adresu, który określono w opcji **Parallel Port (Port równoległy)** w [programie konfiguracji systemu](#).

## Złącza audio

1. Gniazdo mikrofonu - służy do podłączenia standardowego mikrofonu komputerowego.
1. Gniazdo głośnik/słuchawka - służy do podłączenia głośników komputerowych, słuchawek lub innych urządzeń wyjścia audio. Gniazdo to jest wyposażone we wzmacniacz do obsługi słuchawek.
1. Służy do przyłączania urządzeń nagrywających/odtwarzających, np. radiomagnetofonów, odtwarzaczy CD i VCR.

## Złącze PS/2 myszy

Podłącz kabel myszy **PS/2** do 6-stykowego złącza myszy na panelu tylnym. Jeśli komputer korzysta z systemu operacyjnego Microsoft® Windows®, firma Dell zainstalowała niezbędne sterowniki myszy na dysku twardym.



 **UWAGA:** Złącza myszy i klawiatury są do siebie podobne. Przed podłączeniem urządzenia, należy upewnić się, że złącze zostało prawidłowo rozpoznane.

 **UWAGA:** Nie należy jednocześnie korzystać z myszy PS/2 i myszy USB.

---

## Złącze PS/2 klawiatury

Podłącz kabel PS/2 klawiatury do 6-stykowego złącza na panelu tylnym.

---

## Złącza USB

Służą do przyłączania do komputera urządzeń zgodnych z USB, np. klawiatur, myszy, drukarek i głośników.

 **POUCZENIE:** Urządzenia USB nie działają w systemie Microsoft Windows NT®.

 **UWAGA:** Podczas podłączania myszy lub klawiatury USB, należy upewnić się, że podłączone są one do jednego ze złączy portu 1 USB.

---

## Adapter sieciowy

[Adapter sieciowy](#) ma następujące kontrolki:

- 1 Żółta kontrolka działania sieci miga, gdy komputer przesyła lub odbiera dane poprzez sieć. (Duże natężenie ruchu w sieci sprawia wrażenie, że kontrolka jest na stałe w stanie "włączenia".)
- 1 Dwukolorowa kontrolka sieciowa świeci światłem zielonym, gdy połączenie pomiędzy siecią pracującą przy 10 Mbps i komputerem jest dobrej jakości lub pomarańczowym, gdy połączenie pomiędzy siecią pracującą przy 100 Mbps oraz komputerem, jest dobrej jakości. Jeśli kontrolka nie świeci się, komputer nie wykrył fizycznego połączenia z siecią.

Kontroler sieciowy posiada funkcję [Remote Wake Up \(Zdalne budzenie\)](#). W celu uzyskania dalszych informacji, patrz "[Operacje sieciowe](#)" i "[Zarządzanie zasilaniem](#)".

 **POUCZENIE:** Nie wolno podłączać do karty sieciowej kabla modemu. Napięcie sieci telekomunikacyjnej może uszkodzić adapter sieciowy.

## Wymagania dotyczące połączenia sieciowego

Jeden koniec kabla [UTP Ethernet](#) należy włożyć do złącza kontrolera, a drugi koniec podłączyć do gniazda ściennego [RJ45](#) lub portu RJ45 koncentratora lub gniazda UTP, w zależności od konfiguracji sieci.

Firma Dell zaleca stosowanie w sieciach klientów okablowania Kategorii 5.

 **UWAGA:** Należy sprawdzić rodzaj urządzenia sieciowego, do którego podłączony jest komputer. Koncentrator zwykle pracuje z szybkością 10 Mbps. Przełącznik może pracować z szybkościami 10 lub 100 Mbps. Upewnij się, czy adapter sieciowy jest skonfigurowany do pracy przy odpowiedniej szybkości. Aby skonfigurować zasoby i ustawienia wybierz opcję 5 w [Diagnostyce Dell](#).

---

[Powrót do spisu treści](#)

[Powrót do spisu treści](#)

## Bateria

### Instrukcja obsługi systemu Dell Precision™ WorkStation 340

Zainstalowana na płycie systemowej komputera 3,0-V CR2032 litowa bateria pastylkowa umożliwia podtrzymanie informacji dotyczących konfiguracji systemu, daty i czasu przy wyłączonym komputerze. Bateria komputera została zaprojektowana w sposób umożliwiający obsługę systemu przez wiele lat bez wymiany. Jednakże, wymiana baterii może być konieczna, jeśli pojawią się błędy w konfiguracji systemu lub nieprawidłowości w działaniu zegara wyrażone poprzez jeden z następujących komunikatów wyświetlanych w czasie procedury uruchamiania:

Time-of-day not set - please run SETUP program

(Nie ustawiona godzina - uruchom program SETUP)

lub

Invalid configuration information -  
please run SETUP program

(Nieprawidłowe dane konfiguracyjne -  
uruchom program SETUP)

**⚠ OSTRZEŻENIE:** Istnieje niebezpieczeństwo, że nowa bateria eksploduje, jeśli zostanie zainstalowana nieprawidłowo. Można ją wymienić tylko na baterię tego samego lub równoważnego typu, zalecanego przez producenta. Zużyte baterie należy likwidować zgodnie z instrukcjami producenta.

**⚠ OSTRZEŻENIE:** Przed wykonaniem tej procedury, patrz część "[Najważniejsze jest bezpieczeństwo - twoje i komputera](#)".

**🔌 POUCZENIE:** Przed rozpoczęciem odłączania urządzenia od komputera, należy zaczekać 10 do 20 sekund licząc od momentu odłączenia komputera od źródła zasilania. Przed odłączeniem elementu od płyty systemowej, należy sprawdzić, czy kontrolka czuwania zasilania na płycie systemowej nie świeci się. Aby zlokalizować położenie tej kontrolki, sprawdź ilustrację komputera w części "[Elementy płyty systemowej](#)".

1. Jeśli jeszcze tego nie zrobiłeś, sporządź kopię danych konfiguracyjnych komputera w [programie konfiguracji systemu](#).

Jeśli podczas wymiany baterii utracone zostały ustawienia, możesz je odtworzyć sięgając do kopii informacji o konfiguracji komputera.

2. Wyłącz komputer i urządzenia, odłącz je od gniazdek zasilających i odczekaj 10 do 20 sekund.
3. [Otwórz pokrywę komputera](#).
4. Wyjmij baterię.

Aby zlokalizować położenie baterii na płycie systemowej, sprawdź ilustrację komputera w części "[Elementy płyty systemowej](#)".

#### Zdejmowanie baterii

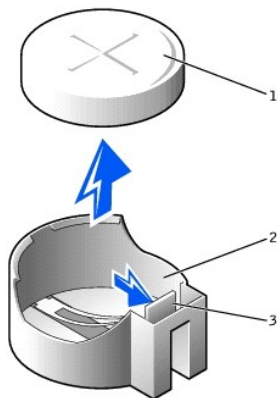

1	bateria
2	gniazdo baterii
3	zatrzask

Naciśnij na zatrzask, aby zwolnić baterię.

5. Włóż nową baterię.

Strona baterii oznakowana "+" powinna być zwrócona ku górze. Następnie włóż baterię do gniazda i dociśnij ją.

#### Instalowanie baterii

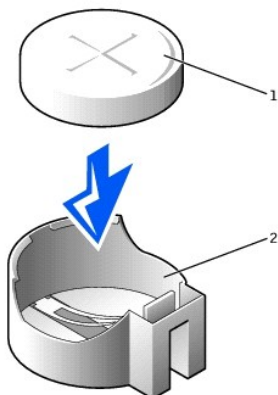

1	bateria
2	gniazdo baterii

- [Zamknij pokrywę komputera.](#)
- Podłącz ponownie komputer i urządzenia do gniazdek zasilających i włącz je.

**UWAGA:** Jeśli włączona jest opcja [Chassis Intrusion \(Naruszenie obudowy\)](#), to przy następnym uruchomieniu systemu, może spowodować ona wyświetlenie następującego komunikatu:

ALERT! Cover was previously removed.

(UWAGA! Pokrywa była zdejmowana.)

- Wejdź do [programu konfiguracji systemu](#) i wprowadź aktualną godzinę i datę. Następnie wyjdź z programu konfiguracji systemu i zapisz informacje.
- Wyłącz komputer i odłącz go od gniazodka zasilania. Pozostaw komputer wyłączony przez co najmniej 10 minut.
- Podłącz komputer z powrotem do gniazodka zasilania i włącz go.
- Wejdź do [programu konfiguracji systemu](#) i sprawdź datę oraz godzinę.
- Jeśli czas i godzina są ciągle nieprawidłowe, [skontaktuj się z firmą Dell](#) w celu uzyskania pomocy technicznej.

---

[Powrót do spisu treści](#)

[Powrót do spisu treści](#)

## Kody i komunikaty

Podręcznik użytkownika systemu Dell Precision™ WorkStation 340

- [Komunikaty komputera](#)
- [Kody dźwiękowe komputera](#)
- [Komunikaty ostrzegawcze](#)
- [Komunikaty diagnostyczne](#)
- [Kontrolki diagnostyczne](#)
- [Komunikaty PFT protokołu SNMP](#)

Aplikacje, system operacyjny oraz sam komputer mogą rozpoznawać problemy i alarmować o tym użytkownika. W razie wystąpienia problemu, na ekranie monitora może pojawić się komunikat, system może wygenerować sygnał dźwiękowy lub kod świetlny. Przedstawione poniżej podrozdziały prezentują informacje o komunikatach, systemowych kodach dźwiękowych i kodach świetlnych.

### Komunikaty komputera

Jeśli zostanie wyświetlony komunikat komputera, sprawdź przedstawioną niżej tabelę w celu uzyskania sugestii o tym, jak rozwiązać problemy wskazane w komunikacie. Komunikaty komputera podano w porządku alfabetycznym.

 **UWAGA:** Przed rozpoczęciem serwisowania elementów wewnątrz komputera, patrz "[Najważniejsze jest bezpieczeństwo - twoje i komputera.](#)"

Komunikaty mogą pomóc w określeniu, jakie działania należy podjąć w celu rozwiązania problemu. Jeśli rozwiązanie problemu wymaga otwarcia pokrywy komputera, przejrzyj część "[Pokrywa komputera](#)" aby poznać procedury, które należy przeprowadzić przed zastosowaniem danego rozwiązania. Jeśli po przeprowadzeniu sugerowanego działania, problem utrzymuje się, [skontaktuj się z firmą Dell](#), w celu uzyskania pomocy technicznej.

 **UWAGA:** Jeżeli danego komunikatu komputera nie ma w tabeli, objaśnienia do niego i zalecanego działania zaradczego należy poszukać w dokumentacji aplikacji użytkowej, która była uruchomiona w chwili pojawienia się komunikatu i/lub w dokumentacji systemu operacyjnego.

Komunikat	Przyczyna	Działanie
Address mark not found Nie znaleziono adresu	System BIOS znalazł uszkodzony sektor dysku lub nie mógł odnaleźć konkretnego sektora dysku.	Patrz " <a href="#">Problemy z dyskiem twardym.</a> "
Alert! Cover was previously removed. Uwaga! Obudowa była zdejmowana.	Pokrywa komputera była zdejmowana.	Wejdź do <a href="#">programu konfiguracji systemu</a> i wyzeruj opcję <a href="#">Chassis Intrusion (Naruszenie obudowy).</a>
Alert! CPU fan not detected. Uwaga! Nie został wykryty wentylator procesora (CPU).	Nie został zainstalowany, jest uszkodzony lub nieprawidłowo podłączony do płyty systemowej, wentylator chłodzący mikroprocesora.	Upewnij się, że jest zainstalowany i podłączony do płyty systemowej, działający wentylator mikroprocesora. Upewnij się również, że prawidłowo zainstalowana została osłona strumienia powietrza.  Patrz " <a href="#">Problemy z mikroprocesorem.</a> "
Alert! Previous attempts at booting this system have failed at checkpoint [nnnn]. For help in resolving this problem, please note this checkpoint and contact Dell Technical Support. Uwaga! Wcześniejsze próby uruchomienia systemu nie powiodły się w punkcie kontrolnym [nnnn]. Aby uzyskać pomoc w rozwiązaniu tego problemu, zanotuj punkt kontrolny i skontaktuj się z pomocą techniczną Dell.	Komputer trzykrotnie nie mógł pomyślnie zakończyć procedury ładowania z powodu tego samego błędu.	<a href="#">Skontaktuj się z firmą Dell</a> w celu uzyskania pomocy technicznej i zgłoś technikowi serwisu kod punktu kontrolnego (nnnn).
Alert! Previous fan failure. Uwaga! Awaria wentylatora w czasie poprzedniej sesji pracy.	W czasie ostatniego użytkowania komputera wentylator spowodował błąd.	Upewnij się, że nic nie blokuje kanałów wentylacyjnych obudowy z tyłu komputera i że pracują prawidłowo wszystkie wentylatory wewnątrz komputera.
Alert! Previous processor thermal failure. Uwaga! Awaria termiczna procesora w czasie poprzedniej sesji pracy.	Podczas ostatniego użytkowania komputera mikroprocesor został przegrzany.	Upewnij się, że nic nie blokuje kanałów wentylacyjnych obudowy z tyłu komputera i że pracują prawidłowo wszystkie wentylatory wewnątrz komputera. Upewnij się również, że prawidłowo zainstalowane są radiatorzy mikroprocesora.
Alert! Previous reboot was due to voltage regulator failure. Uwaga! Ostatnie ponowne uruchomienie było spowodowane awarią regulatora napięcia.	Podczas ostatniego użytkowania komputera awarii uległy <a href="#">VRM-y</a> .	<a href="#">Skontaktuj się z firmą Dell</a> w celu uzyskania pomocy technicznej.
Alert! Previous shutdown due to thermal event. Uwaga! Poprzednie zamknięcie systemu było spowodowane przekroczeniem temperatury.	Podczas ostatniego użytkowania komputera przegrzane zostały mikroprocesor lub napęd dysku twardego.	Upewnij się, że nic nie blokuje kanałów wentylacyjnych obudowy z tyłu komputera i że pracują prawidłowo wszystkie wentylatory wewnątrz komputera. Upewnij się również, że prawidłowo zainstalowana została osłona wentylatora.

Alert! Previous voltage failure. Uwaga! Podczas ostatniej sesji pracy komputera wystąpił błąd spowodowany nieprawidłowym napięciem prądu.	Napięcie wykorzystywane przez komputer przekroczyło lub spadło poniżej akceptowanych wartości.	Patrz " <a href="#">Problemy z zasilaniem</a> " i " <a href="#">Problemy z płytą systemową</a> ."
Alert! System battery voltage is low. Uwaga! Bateria systemowa jest rozładowana.	Bateria komputerowa dostarcza nieodpowiednie napięcie.	Patrz " <a href="#">Problemy z baterią</a> ."
Alert! Unable to initialize all installed memory. Uwaga! Niemożliwe jest zainicjowanie całej zainstalowanej pamięci.	Jeden lub więcej modułów pamięci jest uszkodzony lub nieprawidłowo osadzony w gnieździe.	Patrz " <a href="#">Problemy z pamięcią komputera</a> ."
Alert! Uncorrectable memory error previously detected... Uwaga! W trakcie poprzedniej sesji wykryty został niemożliwy do skorygowania błąd pamięci...  Address XXXXXXXXh, Device RIMM_Y  Adres XXXXXXXXh, Urządzenie RIMM_Y	Jeden lub więcej modułów pamięci jest uszkodzone lub nieprawidłowo osadzone, lub może być uszkodzona płyta systemowa.	Patrz " <a href="#">Problemy z pamięcią komputera</a> " i " <a href="#">Problemy z płytą systemową</a> ."
Attachment failed to respond Dodane urządzenie nie odpowiada	Sterownik napędu dyskietki lub dysku twardego nie może przesłać danych na skojarzony z nim dysk.	Patrz " <a href="#">Problemy z napędem dyskietek</a> " i " <a href="#">Problemy z dyskiem twardym</a> ."
Bad command or file name Złe polecenie lub nazwa pliku	Komenda którą wprowadzono nie istnieje lub nazwa podanego pliku jest nieprawidłowa.	Upewnij się, że podałeś poprawną nazwę komendy, wstaw odstęp w odpowiednie miejsce nazwy i wprowadź prawidłową ścieżkę dostępu.
Bad error-correction code (ECC) on disk read Błędny ECC (error-correction code [kod korekcji błędów]) przy odczycie dysku	Sterownik napędu dyskietki lub dysku twardego wykrył błąd odczytu niemożliwy do naprawienia.	Patrz " <a href="#">Problemy z napędem dyskietek</a> " i " <a href="#">Problemy z dyskiem twardym</a> ."
Controller has failed Sterownik jest uszkodzony	Uszkodzone są dysk twardy lub skojarzony z nim sterownik.	Patrz " <a href="#">Problemy z dyskiem twardym</a> ."
Data error Błąd danych	Dyskietka lub dysk twardy nie mogą odczytać danych.	Aby sprawdzić strukturę plików na dyskietce lub dysku twardym, w systemie Microsoft® Windows® 2000, uruchom program narzędziowy ScanDisk, a w systemie Windows XP program narzędziowy <b>chkdsk</b> . Więcej informacji na ten temat można znaleźć w dokumentacji systemu operacyjnego.  Jeśli używasz innego systemu operacyjnego, uruchom odpowiedni program narzędziowy, aby sprawdzić strukturę pliku dyskietki lub dysku twardego. Więcej informacji na ten temat można znaleźć w dokumentacji systemu operacyjnego.
Decreasing available memory Zmniejszanie wolnej pamięci	Jeden lub więcej modułów pamięci jest uszkodzony lub nieprawidłowo osadzony w gnieździe.	Patrz " <a href="#">Problemy z pamięcią komputera</a> ."
Diskette drive 0 seek failure Błąd wyszukiwania napędu dyskietek 0	Poluzowany kabel lub konfiguracja komputera nie jest zgodna z konfiguracją sprzętową.	Patrz " <a href="#">Problemy z napędem dyskietek</a> ."
Diskette read failure Błąd odczytu dyskietki	Poluzowany kabel lub uszkodzona dyskietka.	Patrz " <a href="#">Problemy z napędem dyskietek</a> ."
Diskette subsystem reset failed Resetowanie podsystemu dyskietki nie powiodło się	Możliwe uszkodzenie sterownika napędu dyskietek.	Uruchom program diagnostyczny <a href="#">Dell Diagnostics</a> .
Diskette write protected Dyskietka zabezpieczona przed zapisem	Funkcja zabezpieczania dyskietki przed zapisem została uaktywniona.	Wymij dyskietkę z napędu A i odblokuj zabezpieczenie przed zapisem.
Drive not ready Napęd nie jest gotowy	W napędzie brak dyskietki. Kontynuowanie procedury wymaga włożenia dyskietki do napędu.	Włóż dyskietkę do napędu lub zamknij zatrask napędu.
Gate A20 failure Błąd bramki A20	Jeden lub więcej modułów pamięci może być poluzowany.	Patrz " <a href="#">Problemy z pamięcią komputera</a> ."
General failure Błąd ogólny	System operacyjny nie może wykonać polecenia.	Po tym komunikacie zwykle pojawia się konkretna informacja - na przykład, PRINTER OUT OF PAPER (BRAK PAPIERU W DRUKARCE). Podejmij stosowne działanie.
Hard disk configuration error Błąd konfiguracji dysku twardego	Dysk twardy nie wykonał inicjalizacji	Patrz " <a href="#">Problemy z dyskiem twardym</a> ."
Hard disk controller failure Błąd kontrolera dysku twardego  Hard disk failure Błąd dysku twardego	Dysk twardy nie wykonał inicjalizacji	Patrz " <a href="#">Problemy z dyskiem twardym</a> ."

Hard drive read failure Błąd odczytu z napędu dysku twardego		
Invalid configuration information - please run SETUP program Nieprawidłowe dane konfiguracyjne - uruchom program SETUP	Konfiguracja komputera niezgodna z konfiguracją sprzętową.	Wejść do <a href="#">programu konfiguracji systemu</a> i popraw dane konfiguracyjne komputera.
Keyboard controller failure Błąd kontrolera klawiatury Keyboard failure Błąd klawiatury Keyboard stuck key failure Błąd przebicia klawisza klawiatury	Poluzowany kabel lub złącze, bądź uszkodzona klawiatura lub sterownik klawiatury/myszy.	Patrz " <a href="#">Problemy z klawiaturą.</a> "
Memory address line failure at address, read value expecting value Błąd wiersza adresu pod adresem, odczyt wartości przewidywanie wartości	Jeden lub więcej modułów pamięci jest uszkodzony lub nieprawidłowo osadzony w gnieździe.	Patrz " <a href="#">Problemy z pamięcią komputera.</a> "
Memory allocation error Błąd przydziału pamięci	Oprogramowanie, które próbujesz uruchomić, powoduje konflikt z systemem operacyjnym lub innym programem użytkowym, bądź narzędziowym.	Wyłącz komputer, odczekaj 30 sekund i włącz go ponownie. Spróbuj ponownie uruchomić ten program. Jeżeli problem powtarza się, skontaktuj się z producentem oprogramowania.
Memory data line failure at address, read value expecting value Błąd wiersza adresu pod adresem, odczyt wartości przewidywanie wartości Memory double word logic failure at address, read value expecting value Błąd logiczny podwójnego wyrażenia pamięci pod adresem, odczyt wartości przewidywanie wartości Memory odd/even logic failure at address, read value expecting value Błąd parzystości/nieparzystości pamięci pod adresem, odczyt wartości przewidywanie wartości Memory write/read failure at address, read value expecting value Błąd zapisu/odczytu pamięci pod adresem, odczyt wartości przewidywanie wartości	Jeden lub więcej modułów pamięci jest uszkodzony lub nieprawidłowo osadzony w gnieździe.	Patrz " <a href="#">Problemy z pamięcią komputera.</a> "
Memory size in CMOS invalid Nieprawidłowy rozmiar pamięci w CMOS	Ilość pamięci podana w konfiguracji komputera niezgodna z ilością pamięci zainstalowanej w komputerze.	Uruchom ponownie komputer. Jeśli błąd wystąpi ponownie, patrz " <a href="#">Problemy z pamięcią komputera.</a> "
No boot device available Nie ma dostępnych urządzeń rozruchowych	Komputer nie może znaleźć dyskietki lub dysku twardego.	Wejść do <a href="#">programu konfiguracji systemu</a> , sprawdź dane konfiguracyjne systemu dla dyskietki i dysku twardego i w razie konieczności popraw je.
No boot sector on hard drive Na dysku twardym nie ma sektora rozruchowego	Dane konfiguracyjne komputera mogą być nieprawidłowe lub system operacyjny jest uszkodzony.	Wejść do <a href="#">programu konfiguracji systemu</a> , sprawdź dane konfiguracyjne komputera dla dysku twardego i w razie konieczności popraw je.  Jeśli komunikat utrzymuje się, przeinstaluj system operacyjny. Zapoznaj się z dokumentacją dostarczoną wraz z systemem operacyjnym.
No timer tick interrupt Brak przerywania jednostki czasowej	Układ scalony na płycie systemowej działa nieprawidłowo.	Uruchom program diagnostyczny <a href="#">Dell Diagnostics</a> .
Non-system disk or disk error Brak dysku z systemem lub błąd dysku	Dyskietka w napędzie A lub dysk twardy nie mają zainstalowanego rozruchowego systemu operacyjnego.	W napędzie A znajduje się dyskietka bez systemu rozruchowego. Wymień dyskietkę na dyskietkę z rozruchowym systemem operacyjnym lub wyjmij dyskietkę z napędu dyskietek A i uruchom ponownie komputer.
Not a boot diskette Dyskietka nie posiada systemu rozruchowego	Na dyskietce brak systemu operacyjnego.	Uruchom komputer z dyskietki, na której jest system operacyjny.
Please connect USB Keyboard/Mouse to USB port(s) on the back of the computer. Podłącz klawiaturę/mysz USB do portu(w) USB z tyłu komputera.	Klawiatura USB i/lub mysz muszą być podłączone do złączy USB z tyłu komputera.	Wyłącz komputer, podłącz klawiaturę USB i/lub mysz do jednego ze złączy USB z tyłu komputera i ponownie uruchom komputer. Patrz " <a href="#">Złącza panelu tylnego.</a> "
Plug and Play Configuration Error	Komputer napotkał problem przy próbie konfiguracji jednej lub kilku	Patrz " <a href="#">Problemy z karta rozszerzenia.</a> "

Błąd konfiguracji Plug and Play	kart rozszerzeń.	
Read fault Błąd odczytu Requested sector not found Nie znaleziono żadanego sektora	System operacyjny nie może odczytać danych z napędu dyskietek lub dysku twardego.  Komputer nie może odnaleźć określonego sektora na dysku lub wymagany sektor jest uszkodzony.	Patrz " <a href="#">Problemy z napędem dyskietek</a> " i " <a href="#">Problemy z dyskiem twardym</a> ."
Reset failed Resetowanie nie powiodło się	Operacja resetowania dysku nie powiodła się.	Patrz " <a href="#">Problemy z napędem dyskietek</a> " i " <a href="#">Problemy z dyskiem twardym</a> ."
Sector not found Sektor nie został odnaleziony	System operacyjny nie może odnaleźć danego sektora na dyskiecie lub dysku twardym.	Patrz " <a href="#">Problemy z napędem dyskietek</a> " i " <a href="#">Problemy z dyskiem twardym</a> ."
Seek error Błąd wyszukiwania	System operacyjny nie może odnaleźć określonej ścieżki na dyskiecie lub na dysku twardym.	Jeżeli błąd ten wystąpi w napędzie dyskietek, spróbuj włożyć do napędu inną dyskietkę.
Shutdown failure Błąd zamykania komputera	Układ scalony na płycie systemowej działa nieprawidłowo.	Uruchom program diagnostyczny <a href="#">Dell Diagnostics</a> .
Time-of-day clock stopped Zegar nie działa	Bateria może być wyczerpana.	Wejść do <a href="#">programu konfiguracji systemu</a> i popraw datę lub godzinę.  Jeśli problem utrzymuje się, patrz " <a href="#">Problemy z baterią</a> ."
Time-of-day not set Czas nie został ustawiony	Godzina i data wyświetlane w informacji dotyczącej konfiguracji systemu nie są zgodne ze wskazaniem zegara komputera.	Wejść do <a href="#">programu konfiguracji systemu</a> i popraw datę lub godzinę.
Timer chip counter 2 failed Uszkodzenie układu scalonego licznika 2	Układ scalony na płycie systemowej działa nieprawidłowo.	Uruchom program diagnostyczny <a href="#">Dell Diagnostics</a> .
Unexpected interrupt in protected mode Nieoczekiwane przerwanie w trybie chronionym	Sterownik klawiatury prawdopodobnie działa nieprawidłowo lub poluzowany jest jeden lub więcej modułów pamięci.	Uruchom program diagnostyczny <a href="#">Dell Diagnostics</a> .
WARNING: Dell's Disk Monitoring System has detected that drive [0/1] on the [primary/secondary] EIDE controller is operating outside of normal specifications. It is advisable to immediately back up your data and replace your hard drive by calling your support desk or Dell Computer Corporation.  PRZESTROGA: System monitorowania dysku Dell wykrył, że napęd [0/1] na [nadrzędnym/podrzędnym] sterowniku EIDE pracuje przy nietypowych parametrach. Zaleca się natychmiastowe zarchiwizowanie danych i wymianę napędu dysku twardego kontaktując się z obsługą techniczną lub Dell Computer Corporation.	Wewnętrzny test <b>POST</b> zażądał informacji o stanie napędu <b>IDE</b> . Napęd zgłosił wykrycie warunków mogących spowodować błąd biorąc pod uwagę specyfikacje działania napędu.	Niezwłocznie po zakończeniu przez komputer ładowania, zarchiwizuj dane i <a href="#">wymień napęd dysku twardego</a> . Odtwórz dane na wymienionym napędzie.  Wykonaj kopię zapasową danych z dysku twardego. Jeśli natychmiastowa wymiana napędu nie jest możliwa, a dany napęd nie jest jedynym napędem rozruchowym, wejść do <a href="#">programu konfiguracji systemu</a> i zmień ustawienia odpowiedniego napędu na <b>None (Brak)</b> . Wyjmij napęd z komputera.
Write fault Błąd zapisu Write fault on selected drive Błąd zapisu w wybranym napędzie	System operacyjny nie może zapisać danych na dyskiecie lub dysk twardy.	Patrz " <a href="#">Problemy z napędem dyskietek</a> " i " <a href="#">Problemy z dyskiem twardym</a> ."

## Kody dźwiękowe komputera

Jeżeli podczas procedury uruchamiania wystąpią błędy, a informacji o nich nie można wyświetlić na ekranie monitora, komputer może generować szereg dźwięków pozwalających rozpoznać problem. Kod dźwiękowy jest określoną sekwencją dźwięków: na przykład, pojedynczy krótki dźwięk, po którym następuje kolejny taki dźwięk, a po nim zestaw trzech krótkich dźwięków (kod 1-1-3) oznacza, że komputer nie mógł odczytać danych z pamięci [NVRAM](#).

Zapisz emitowany sygnał dźwiękowy na kopii [Diagnostycznej listy kontrolnej](#) i poszukaj znaczenia w przedstawionej niżej tabeli. Jeśli pomimo sprawdzenia znaczenia sygnału dźwiękowego, nie potrafisz rozwiązać problemu, skorzystaj z programu diagnostycznego [Dell Diagnostics](#), aby określić poważniejszą przyczynę problemu. Jeśli problem wciąż pozostaje nierozwiązany, [skontaktuj się z firmą Dell](#) w celu uzyskania pomocy technicznej.

Kod	Przyczyna
1-1-2	Błąd rejestru mikroprocesora
1-1-3	błąd odczytu/zapisu pamięci NVRAM
1-1-4	Błąd sumy kontrolnej <a href="#">ROM</a> BIOS
1-2-1	Programowany czasomierz
1-2-2	Błąd inicjalizacji <a href="#">DMA</a>
1-2-3	Błąd odczytu/zapisu rejestru stron DMA
1-3	Błąd pamięci wideo

1-3-1 do 2-4-4	Moduły pamięci nie są prawidłowo rozpoznawane lub wykorzystywane
3-1-1	Błąd w rejestrze podrzędnym DMA
3-1-2	Błąd w rejestrze nadrzędnym DMA
3-1-3	Błąd w rejestrze nadrzędnym masek przerwań
3-1-4	Błąd w rejestrze podrzędnym masek przerwań
3-2-2	Błąd ładowania wektora przerwań
3-2-4	Błąd kontrolera klawiatury
3-3-1	Utrata zasilania NVRAM
3-3-2	Konfiguracja NVRAM
3-3-3	Nie został znaleziony RTC (Real-time clock [Zegar czasu rzeczywistego]) lub kontroler klawiatury
3-3-4	Błąd pamięci wideo
3-4-1	Błąd inicjalizacji wideo
3-4-2	Błąd odświeżania wideo
3-4-3	Błąd przeszukiwania pamięci ROM wideo
4-2-1	Błąd taktowania zegara
4-2-2	Błąd zamykania komputera
4-2-3	Błąd bramki A20
4-2-4	Nieoczekiwane przerwanie w trybie chronionym
4-3-1	Błąd pamięci powyżej adresu 0FFFFh
4-3-3	Uszkodzenie kanału układu licznika 2
4-3-4	Zegar nie działa
4-4-1	Błąd złącza szeregowego lub równoległego
5-1-2-3	Błąd odczytu/zapisu pamięci
5-2-2-1	Niedopasowane lub nieobsługiwane moduły pamięci
5-2-2-2	Niedopasowana para modułów pamięci
5-2-2-3	Nieemożliwe jest inicjalizacja modułów pamięci

## Komunikaty ostrzegawcze

Komunikaty ostrzegawcze informują użytkownika o ewentualnym problemie i wymagają od niego podjęcia pewnego działania przed kontynuowaniem wykonania polecenia. Na przykład, przed sformatowaniem dyskietki, może pojawić się komunikat ostrzegający o utracie danych na dyskietce, co ma za zadanie zabezpieczenie przed przypadkowym wymazaniem lub zastąpieniem danych. Te komunikaty ostrzegawcze zwykle powodują przerwanie procedury i wymagają od użytkownika wpisania litery y (yes=tak) lub n (no=nie).

## Komunikaty diagnostyczne

Uruchomienie grupy testów lub podtestu w programie diagnostycznym [Dell Diagnostics](#), może spowodować pojawienie się komunikatu o błędzie. Te szczególne komunikaty błędów nie zostały omówione w niniejszym podrozdziale. Zarejestruj komunikat na kopii [Diagnostycznej listy kontrolnej](#) i [skontaktuj się z firmą Dell](#), w celu uzyskania pomocy technicznej.

## Kontrolki diagnostyczne



**UWAGA:** Przed rozpoczęciem serwisowania elementów wewnątrz komputera, patrz "[Najważniejsze jest bezpieczeństwo - twoje i komputera.](#)"

Kontrolki mogą pomóc w określeniu jakie działania należy podjąć, w celu rozwiązania problemu. Jeśli rozwiązanie problemu wymaga otwarcia pokrywy komputera, przejrzyj część "[Pokrywa komputera](#)" aby poznać procedury, które należy przeprowadzić przed zastosowaniem danego rozwiązania. Jeśli po przeprowadzeniu sugerowanego działania, problem utrzymuje się, [skontaktuj się z firmą Dell](#), w celu uzyskania pomocy technicznej.

Kontrolka zasilania	Kontrolka dysku twardego	Przyczyna	Działanie naprawcze
Ciągłe światło zielone	N/A (Brak)	Zasilanie włączone i komputer pracuje normalnie.	Nie jest wymagane żadne działanie naprawcze.
Mrugające światło zielone	Off (Wyłączone)	Komputer znajduje się w trybie zawieszenia pracy (Windows 2000 i Windows XP).	Zastosuj jedną z odpowiednich metod "budzenia" komputera. Patrz " <a href="#">Zarządzanie zasilaniem.</a> "
Kilkakrotne miganie światła zielonego i następnie zgaśnięcie światła	N/A (Brak)	Wystąpił błąd konfiguracji.	Sprawdź <a href="#">kontrolki diagnostyczne</a> aby ocenić, czy określony problem został zidentyfikowany.
Ciągłe światło żółte	N/A (Brak)	Uruchomiony jest test programu diagnostycznego <a href="#">Dell Diagnostics (Diagnostyka Dell)</a> lub uszkodzone albo nieprawidłowo zainstalowane	Jeśli uruchomiony jest program diagnostyczny <a href="#">Dell Diagnostics</a> pozwól na dokończenie testów.









		jest urządzenie na płycie systemowej.	Sprawdź <a href="#">kontrolki diagnostyczne</a> aby ocenić, czy określony problem został zidentyfikowany. Patrz również " <a href="#">Problemy z płytą systemową.</a> "  Jeśli komputer nie chce się uruchomić, <a href="#">skontaktuj się z firmą Dell</a> w celu uzyskania pomocy technicznej.
Migające żółte światło	Off (Wyłączone)	Awaria płyty systemowej lub zasilacza.	Sprawdź <a href="#">kontrolki diagnostyczne</a> aby ocenić, czy określony problem został zidentyfikowany. Patrz również " <a href="#">Problemy z zasilaniem</a> " i " <a href="#">Problemy z płytą systemową.</a> "
Migające żółte światło	Ciągle światło zielone	Wystąpił błąd płyty systemowej.	Sprawdź <a href="#">kontrolki diagnostyczne</a> aby ocenić, czy określony problem został zidentyfikowany. Patrz również " <a href="#">Problemy z płytą systemową.</a> "
Ciągle światło zielone i sygnał dźwiękowy podczas testu POST	N/A (Brak)	Podczas uruchamiania systemu BIOS został wykryty problem.	Patrz " <a href="#">Kody dźwiękowe komputera</a> ", w celu uzyskania instrukcji o diagnozowaniu kodu dźwiękowego. Sprawdź również <a href="#">kontrolki diagnostyczne</a> aby ocenić, czy określony problem został zidentyfikowany.
Ciągle światło zielone kontrolki zasilania i brak kodu dźwiękowego i obrazu podczas procedury POST	N/A (Brak)	Uszkodzony lub nieprawidłowo zainstalowany monitor lub karta graficzna.	Sprawdź <a href="#">kontrolki diagnostyczne</a> aby ocenić, czy określony problem został zidentyfikowany. Patrz również " <a href="#">Problemy z kartą wideo.</a> "
Ciągle zielone światło przy braku sygnału dźwiękowego ale komputer podczas procedury POST zawieszają się	N/A (Brak)	Uszkodzone zintegrowane urządzenie na płycie komputera.	Sprawdź <a href="#">kontrolki diagnostyczne</a> aby ocenić, czy określony problem został zidentyfikowany. Jeśli problem wciąż pozostaje nierozwiązany, <a href="#">skontaktuj się z firmą Dell</a> w celu uzyskania pomocy technicznej.

Po włączeniu komputera wykonany zostaje szereg testów auto-diagnostycznych. Pomyślne zakończenie testu POST kończy pojedynczy sygnał dźwiękowy sygnalizujący rozpoczęcie normalnego działania. Jeśli komputer wydaje się nie odpowiadać w trakcie POST, szereg kontrolki umieszczonej w tylnej części komputera pomoże w określeniu, który z testów nie powiódł się, lub dlaczego system przestał odpowiadać. Kontrolki te wskazują problemy napotkane przed i w czasie przeprowadzania testów POST, a nie w trakcie zwykłego funkcjonowania.

Przedstawione poniżej tabele określają kody diagnostyczne kontrolki na panelu tylnym, potencjalne przyczyny występowania błędów i sugerują działania naprawcze. Kontrolki te są oznaczone, aby pomóc w dopasowaniu wzoru kodu na komputerze do wzoru kodu w tabelach:

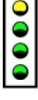
Wzór kontrolki	Przyczyna	Działanie
<b>A</b> <b>B</b> <b>C</b> <b>D</b>	Off (Wyłączona)  Off (Wyłączona)  Off (Wyłączona)  Off (Wyłączona)	Brak zasilania komputera.  Podłącz komputer do źródła zasilania. Upewnij się, że świeci się <a href="#">kontrolka zasilania na panelu przednim</a> . Jeśli kontrolka nie świeci się, upewnij się, że komputer jest podłączony do sprawnego gniazdka zasilania i następnie naciśnij <a href="#">przycisk zasilania</a> .  Jeśli problem wciąż pozostaje nierozwiązany, <a href="#">skontaktuj się z firmą Dell</a> w celu uzyskania pomocy technicznej.
<b>A</b> <b>B</b> <b>C</b> <b>D</b>	żółty  żółty  zielony  żółty	Możliwe uszkodzenie mikroprocesora.  Wykonaj procedurę z części " <a href="#">Problemy z mikroprocesorem.</a> "
<b>A</b> <b>B</b> <b>C</b> <b>D</b>	żółty  żółty  zielony  zielony	Możliwe uszkodzenie pamięci.  Wykonaj procedurę z części " <a href="#">Problemy z pamięcią komputera.</a> "
<b>A</b> <b>B</b> <b>C</b> <b>D</b>	żółty  zielony  żółty  żółty	Możliwe uszkodzenie lub konflikt karty rozszerzenia.  Wykonaj procedurę z części " <a href="#">Problemy z kartą rozszerzenia</a> " i patrz " <a href="#">Konflikty sprzętowe.</a> "
<b>A</b> <b>B</b> <b>C</b> <b>D</b>	żółty  zielony  żółty  zielony	Możliwe uszkodzenie karty wideo.  Zainstaluj ponownie kartę graficzną i ponownie uruchom komputer w celu ponownego przetestowania. W celu uzyskania instrukcji o zdejmowaniu i wymianie karty rozszerzenia, patrz " <a href="#">Zdejmowanie karty rozszerzenia.</a> "  Jeśli problem pozostaje nierozwiązany, wykonaj procedurę z części " <a href="#">Problemy z kartą rozszerzenia.</a> "  Jeśli problem wciąż pozostaje nierozwiązany, <a href="#">skontaktuj się z firmą Dell</a> w celu uzyskania pomocy technicznej.
<b>A</b> <b>B</b> <b>C</b> <b>D</b>	żółty  zielony  zielony	Możliwe uszkodzenie napędu dyskietek lub uszkodzenie dysku twardego.  Wykonaj procedurę z części " <a href="#">Problemy z napędem dyskietek</a> " i " <a href="#">Problemy z dyskiem twardym.</a> "

	żółty		
A B C D		zielony zielony zielony żółty	Po zainicjowaniu wideo pojawił się sygnał alarmu. Sprawdź, czy na monitorze nie pojawił się komunikat błędu.  Zapisz komunikaty z ekranu komputera i wykonaj procedurę z części " <a href="#">Problemy z płytą systemową</a> " oraz przejrzyj część " <a href="#">Konflikty sprzętowe</a> ."
A B C D		zielony żółty żółty zielony	Możliwe uszkodzenie zasobu płyty systemowej i/lub uszkodzenie sprzętu.  Wykonaj procedurę z części " <a href="#">Problemy z płytą systemową</a> " i patrz " <a href="#">Konflikty sprzętowe</a> ."
A B C D		zielony żółty zielony zielony	Możliwe uszkodzenie zasobu płyty systemowej i/lub uszkodzenie sprzętu.  Wykonaj procedurę z części " <a href="#">Problemy z płytą systemową</a> " i patrz " <a href="#">Konflikty sprzętowe</a> ."
A B C D		zielony zielony żółty żółty	Możliwe uszkodzenie lub konflikt karty rozszerzenia.  Wykonaj procedurę z części " <a href="#">Problemy z płytą systemową</a> " i patrz " <a href="#">Konflikty sprzętowe</a> ."
A B C D		żółty zielony zielony zielony	Możliwe uszkodzenie USB.  Odłącz wszystkie kable i urządzenia USB i ponownie uruchom komputer, w celu ponownego przetestowania. Następnie ponownie podłącz wszystkie urządzenia USB i kable i ponownie uruchom system, w celu ponownego przetestowania.  Jeśli problem wciąż pozostaje nierozwiązany, <a href="#">skontaktuj się z firmą Dell</a> w celu uzyskania pomocy technicznej.
A B C D		zielony zielony zielony zielony	Normalne działanie po zakończeniu procedury POST.  Nie jest wymagane żadne działanie zaradcze.
	● = żółty ● = zielony ○ = Wyłączona		

## Komunikaty PET protokołu SNMP

System generuje komunikaty [PET](#) protokołu [SNMP](#) (simple network management protocol [Prosty protokół zarządzania siecią]), które są wysyłane do oprogramowania zarządzającego siecią, aby poinformować zarządzającego siecią o wystąpieniu w systemie określonych zdarzeń.

Przedstawiona poniżej tabela zawiera listę zdarzeń generowanych przez komputer poprzez protokół SNMP.

Opis	Kod
Awaria uruchomienia BIOS	02 03 23 6f 00
Naruszenie obudowy	02 03 05 6f 00
Błąd przekroczenia temperatury	02 03 01 06 01
Błędne hasło	02 03 06 6f 01
Błąd związany z napięciem	02 03 02 06 01

[Powrót do spisu treści](#)

[Powrót do spisu treści](#)

## Zgodność pomiędzy aplikacją i urządzeniem

Instrukcja obsługi systemu Dell Precision™ WorkStation 340

### [Kreator zgodności programu](#)

Chociaż system Windows XP został zaprojektowany tak, aby był zgodny z szerokim zakresem programów i urządzeń, niektóre starsze programy i urządzenia mogą nie działać. Sprawdź witrynę internetową firmy Microsoft pod adresem [www.microsoft.com](http://www.microsoft.com), w celu uzyskania listy kompatybilnych programów i urządzeń. Podczas kupowania nowych programów i urządzeń, należy zwrócić uwagę na to, czy są one oznaczone jako działające w systemie Windows XP. Jeśli pojawi się problem w trakcie używania programu przeznaczonego do wcześniejszych wersji systemu operacyjnego Windows, Windows XP udostępnia funkcję trybu zgodności (patrz "[Kreator zgodności programów](#)"). Jeśli nie powiodły się próby zainstalowania programów lub urządzeń zaprojektowanych do działania z wcześniejszymi wersjami systemów operacyjnych Windows, skontaktuj się z producentem tego produktu w celu uzyskania informacji lub uaktualnienia do Windows XP.

Windows XP zawiera również nową technologię rozwiązującą występujące czasami w poprzednich systemach operacyjnych problemy z aplikacjami Windows, które podczas instalacji zastępowały aktualną wersję pewnych plików systemu Windows wersjami starszymi. Sytuacja taka może spowodować problemy z nowszymi aplikacjami, których działanie zależy od zastąpionych plików. W celu wyeliminowania tego problemu i poprawy stabilności systemu, Windows XP zarządza wieloma wersjami plików i aktywuje prawidłową wersję wymaganą przez program.



**UWAGA:** Jeśli po przeprowadzeniu instalacji, pojawiły się problemy z systemem operacyjnym lub innymi aplikacjami, można wykorzystać [Kliknij Zakończ, aby zamknąć kreatora](#) w celu przywrócenia systemu do poprzedniego stanu stabilności.

---

## Kreator zgodności programów

Funkcja Kreatora zgodności programów dostarczana z systemem Windows XP rozwiązuje niektóre problemy pojawiające się podczas usiłowania uruchomienia starszych aplikacji. Używając Kreatora zgodności programów, można skonfigurować program do działania w środowisku bliższym systemom Windows 95, Windows 98/Me, Windows NT 4.0 z Service Pack 5 lub Windows 2000.

Aby użyć Kreatora zgodności programów:

1. Kliknij przycisk **Start**, wskaż na **All Programs (Wszystkie programy)** —> **Accessories (Akcesoria)** i kliknij **Program Compatibility Wizard (Kreator zgodności programów)**.
2. Po pojawieniu się ekranu powitalnego, kliknij **Next> (Dalej>)**.
3. Wybierz sposób zlokalizowania programu do uruchomienia go z ustawieniami zgodności: wybierany z listy, dostępny na płycie CD lub zlokalizowany manualnie. Następnie kliknij **Dalej>**.
4. Wybierz rodzaj systemu operacyjnego, do którego program ten jest przeznaczony lub w którym uruchamiał się prawidłowo i następnie kliknij **Dalej>**.
5. Jeśli jest to konieczne, jak w przypadku niektórych gier, wybierz ustawienia ekranowe dla programu.
6. Kliknij **Dalej>**.
7. W celu przetestowania ustawienia zgodności programu, kliknij **Dalej>**.

Po ustaleniu prawidłowości działania programu, powróć do okna **Kreator zgodności programów**.

8. Wybierz **Yes (Tak)**, jeśli program działa poprawnie, **No, try different compatibility settings (Nie, spróbuj innych ustawień zgodności)**, lub **No, I am finished trying compatibility settings (Nie, próba ustawienia zgodności ukończona)** i kliknij **Dalej>**.
9. Wybierz **Tak**, aby wysłać informacje o użytych ustawieniach oraz czy ustawienia te rozwiązały problem lub wybierz **Nie** i następnie kliknij **Dalej>**.
10. Kliknij **Finish (Zakończ)**, aby zamknąć kreatora.

---

[Powrót do spisu treści](#)

[Powrót do spisu treści](#)

## Pokrywa komputera

Instrukcja obsługi systemu Dell Precision™ WorkStation 340

- [Otwieranie pokrywy komputera](#)
- [Zamykanie pokrywy komputera](#)

### Otwieranie pokrywy komputera

**⚠ OSTRZEŻENIE:** Przed wykonaniem tej procedury, patrz część "[Najważniejsze jest bezpieczeństwo - twoje i komputera](#)".

**➡ POUCZENIE:** Przed rozpoczęciem odłączania urządzenia od komputera, należy poczekać 10 do 20 sekund licząc od momentu odłączenia komputera od źródła zasilania. Przed odłączeniem elementu od płyty systemowej, należy sprawdzić, czy kontrolka czuwania zasilania na płycie systemowej nie świeci się. Aby zlokalizować położenie tej kontrolki, sprawdź ilustrację komputera w części "[Elementy płyty systemowej](#)".

1. Wyłącz komputer i urządzenia, odłącz je od gniazdek zasilających i odczekaj 10 do 20 sekund.
2. Jeśli zainstalowana została kłódka na [pierścieniu kłódki](#) panelu tylnego, zdejmij ją.
3. W przypadku komputera typu mini-wieża, połóż komputer na boku.

**🔧 UWAGA:** W małych komputerach biurkowych przed otwarciem pokrywy, należy [zdiać stojak](#). W małych komputerach typu mini-wieża, przed otwarciem pokrywy, należy położyć komputer na boku.

**➡ POUCZENIE:** Nie wolno zdejmować obudowy, jeśli komputer znajduje się na krawędzi biurka lub stołu. Nie zastosowanie się do tego pouczenia, może spowodować zsuniecie i upadek komputera. Należy upewnić się, że komputer jest ustawiony w odległości co najmniej 12 cm od krawędzi stołu lub biurka.

4. Naciskaj dwa przyciski zwalniające aż do uniesienia się pokrywy.

**➡ POUCZENIE:** Pokrywę należy otwierać powoli, upewniając się, że nie uszkadza to znajdujących się w środku kabli.

5. Unieś tył pokrywy i przechyl ją do przodu komputera.

#### Mały komputer biurkowy

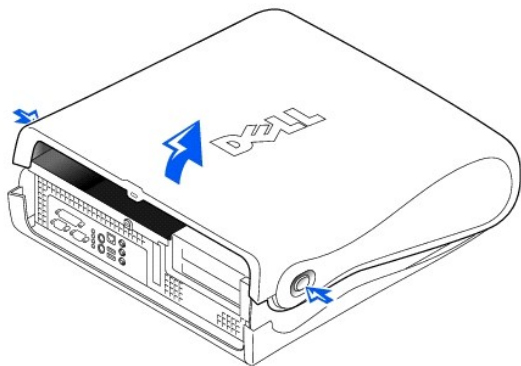

**➡ POUCZENIE:** Aby zapobiec uszkodzeniu płyty systemowej w komputerze typu mini-wieża, pokrywę należy otworzyć, aż do podniesienia jej pod kątem 45-stopni. Następnie należy odłączyć od płyty systemowej odłączalny kabel danych napędu medialnego i/lub kabel danych dysku twardego i otworzyć pokrywę do uzyskania kąta nachylenia 90-stopni.

#### Komputer typu mini-wieża

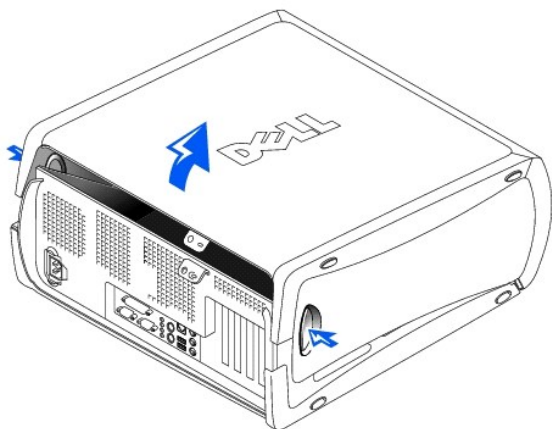

Komputer typu mini-wieża - otwieranie pokrywy do kąta nachylenia 45-stopni

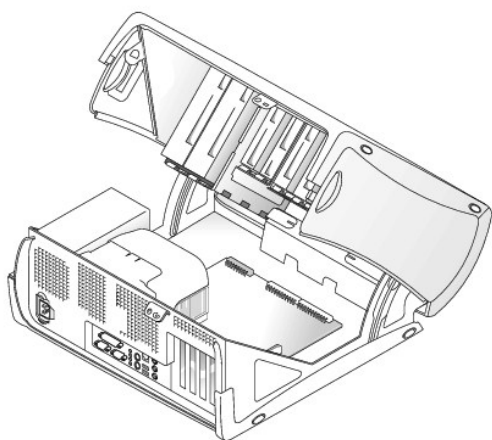

---

## Zamykanie pokrywy komputera

1. Sprawdź wszystkie połączenia kablowe, zwłaszcza te, które mogły się poluzować. Odlóż kable, tak aby nie zaczepiały o pokrywę obudowy.
2. Sprawdź, czy w obudowie nie pozostały żadne narzędzia lub części zapasowe (łącznie ze śrubami).
3. W małych komputerach typu mini-wieża, zamknij pokrywę pod kątem 45-stopni i podłącz kabel danych napędu medialnego i/lub kable dysku twardego.
4. Załóż pokrywę komputera przechylając ją do dołu, w stronę tylnej części obudowy. Sprawdź, czy przyciski zwalniające wskoczyły na swoje miejsce.

### Mały komputer biurkowy

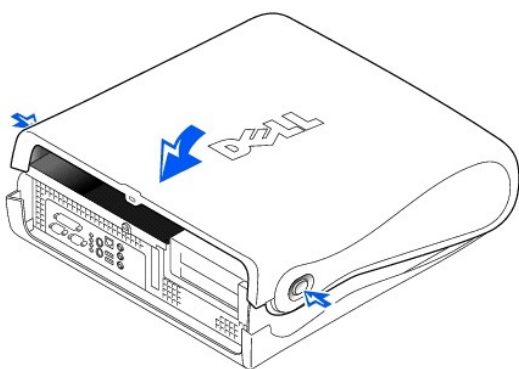

## Komputer typu mini-wieża

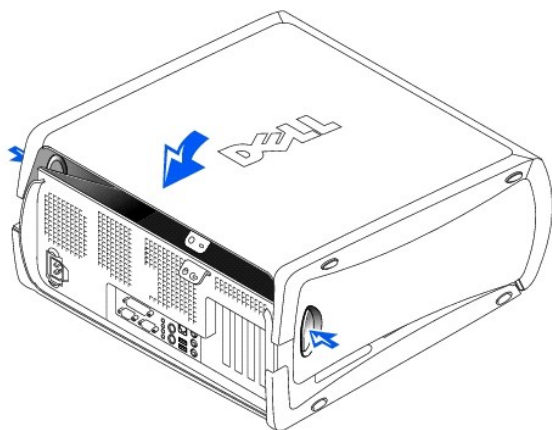

5. Jeśli używasz kłódki w celu zabezpieczenia komputera, zainstaluj ją ponownie.

---

[Powrót do spisu treści](#)

[Powrót do spisu treści](#)

## Program diagnostyczny Dell Diagnostics

Podręcznik użytkownika systemu Dell Precision™ WorkStation 340

- [Kiedy należy korzystać z programu diagnostycznego Dell Diagnostics](#)
- [Uruchamianie programu diagnostycznego Dell Diagnostics](#)

---

### Kiedy należy korzystać z programu diagnostycznego Dell Diagnostics

W przypadku wystąpienia problemów z komputerem, wykonaj testy opisane w części "[Znajdowanie rozwiązań](#)" i uruchom program diagnostyczny Dell Diagnostics (Diagnostyka Dell), zanim skontaktujesz się z firmą Dell, w celu uzyskania pomocy technicznej. Uruchomienie programu diagnostycznego Dell Diagnostics może pomóc w znalezieniu rozwiązania bez kontaktowania się z firmą Dell. W przypadku skontaktowania się z firmą Dell, wyniki testu mogą dostarczyć istotnych informacji personelowi technicznemu firmy Dell.

Program diagnostyczny Dell Diagnostics umożliwia:

- 1 Przeprowadzenie ekspresowych, rozbudowanych lub niestandardowych testów jednego lub wszystkich urządzeń
- 1 Wybranie testu w zależności od objawów zaistniałego problemu
- 1 Wybranie ilości powtórzeń testu
- 1 Wyświetlenie rezultatów
- 1 Zawieszenie wykonywania testów po wykryciu błędu
- 1 Dostęp w trybie online do informacji zawierającej opis testów i urządzeń
- 1 Otrzymywanie komunikatów stanu informujących o tym, czy testy zostały wykonane pomyślnie
- 1 Otrzymywanie komunikatów o błędach, jeżeli wykryte zostały problemy

---

### Uruchamianie programu diagnostycznego Dell Diagnostics

Przed przystąpieniem do diagnostyki, zaleca się wydrukowanie podanych procedur.

- ➔ **POUCZENIE:** Programu diagnostycznego Dell Diagnostics należy używać wyłącznie do testowania komputera Dell™. Stosowanie tego programu na innych komputerach może powodować występowanie komunikatów o błędach.

[Wejdź do programu konfiguracji systemu](#), sprawdź informacje o konfiguracji komputera i upewnij się, że urządzenie, które ma być testowane, pojawia się w programie konfiguracji systemu i jest aktywne.

Uruchom program diagnostyczny Dell Diagnostics z [dysku twardego](#) lub z *plyty CD Drivers and Utilities* (Sterowniki i programy narzędziowe) (nazywanej także *ResourceCD*).

#### Uruchamianie programu diagnostycznego Dell Diagnostics z dysku twardego

1. Wyłącz i ponownie uruchom komputer.
2. Po pojawieniu się logo firmy DELL®, natychmiast naciśnij <F12>.

- 📌 **UWAGA:** Jeżeli zostanie odebrany komunikat z informacją, że nie znaleziono diagnostycznej partycji narzędziowej, [należy postępować zgodnie z instrukcjami dotyczącymi uruchamiania programu diagnostycznego Dell Diagnostics z posiadanej płyty CD Drivers and Utilities](#).

Jeśli czekałeś zbyt długo i pojawiło się logo Microsoft® Windows®, zaczekaj na wyświetlenie się pulpitu Windows. Następnie zamknij komputer poprzez menu **Start** i **spróbuj ponownie**.

3. Kiedy pojawi się lista urządzeń rozruchowych, podświetl **Boot to Utility Partition (Rozruch z partycji narzędziowej)** i naciśnij <Enter>.
4. Po pojawieniu się głównego menu programu diagnostycznego Dell Diagnostics, [wybierz test](#), który chcesz uruchomić.

#### Uruchamianie programu diagnostycznego Dell Diagnostics z płyty CD Drivers and Utilities

1. Włóż do napędu CD *plytę CD Drivers and Utilities*.
2. Wyłącz i ponownie uruchom komputer.

Naciśnij klawisz <F12> natychmiast po pojawieniu się logo firmy DELL®.

Jeśli czekałeś zbyt długo i pojawiło się logo Windows, zaczekaj na wyświetlenie się pulpitu Windows. Następnie zamknij komputer używając polecenie w menu **Start** i **spróbuj ponownie**.

- 📌 **UWAGA:** Funkcja ta jednorazowo zmienia kolejność uruchamiania napędów. Przy następnym uruchomieniu komputer inicjalizuje się wg kolejności urządzeń określonej w programie konfiguracji systemu.

3. Kiedy pojawi się lista urządzeń rozruchowych, podświetl **IDE CD-ROM Device (Urządzenie IDE CD-ROM)** i naciśnij <Enter>.

4. Zaznacz opcję **IDE CD-ROM Device**, w menu startowym płyty CD.
5. W wyświetlonym menu, zaznacz opcję **Boot from CD-ROM (Rozruch z napędu CD-ROM)**.
6. Wpisz 1, aby uruchomić menu ResourceCD.
7. Wpisz 2, aby uruchomić Dell Diagnostics.
8. Zaznacz na ponumerowanej liście **Run the 32 Bit Dell Diagnostics (Uruchom 32-bitowy program diagnostyczny Dell Diagnostics)**. Jeżeli pojawi się kilka wersji, zaznacz wersję odpowiednią dla używanej platformy.
9. Po pojawieniu się głównego menu programu diagnostycznego Dell Diagnostics, wybierz test, który chcesz przeprowadzić.

## Menu główne programu diagnostycznego Dell Diagnostics

1. Po załadowaniu się programu diagnostycznego Dell Diagnostics i pojawieniu się ekranu **Main Menu (Menu główne)**, kliknij przycisk opcji którą chcesz wybrać.

 **UWAGA:** Numer znacznika serwisowego znajduje się u góry każdego ekranu testu.

Opcja	Funkcja
Express Test (Test ekspresowy)	Wykonuje szybki test urządzeń. Test ten zwykle trwa od 10 do 20 minut i nie wymaga interakcji użytkownika. Uruchom Express Test jako pierwszy, aby zwiększyć możliwość szybkiego wyśledzenia błędu.
Extended Test (Test rozbudowany)	Wykonuje test wszystkich urządzeń. Test ten trwa zwykle godzinę lub dłużej i wymaga od czasu do czasu odpowiedzi na pytania.
Custom Test (Test niestandardowy)	Testuje określone urządzenie. Umożliwia dostosowanie testów, które mają być przeprowadzone.
Symptom Tree (Drzewo objawów)	Wyciąga najczęściej występujące objawy, umożliwiając wybór testu w oparciu o symptomy zaistniałego problemu.

2. Jeżeli problem zostanie wykryty podczas testu, na ekranie pojawi się komunikat wyświetlający kod błędu oraz jego opis. Zapisz kod błędu oraz opis problemu i postępuj zgodnie z wyświetlanymi na ekranie instrukcjami.  
  
Jeżeli nie zdołasz usunąć warunków wystąpienia błędu, [skontaktuj się z firmą Dell](#).
3. Jeżeli przeprowadzasz test wybrany w opcji **Custom Test** lub **Symptom Tree**, aby uzyskać więcej informacji na jego temat, kliknij odpowiednią kartę z opisem w tabeli poniżej.

Karta	Funkcja
Results (Wyniki)	Wyświetla rezultaty testu oraz wszystkie warunki wystąpienia błędu.
Errors (Błędy)	Wyświetla wykryte warunki wystąpienia błędu, kody błędów oraz opis problemu.
Help (Pomoc)	Opisuje test i może podawać wymagania, które muszą być spełnione, aby przeprowadzić test.
Configuration (Konfiguracja)	Wyświetla konfigurację sprzętową wybranego urządzenia.  Program diagnostyczny Dell Diagnostics uzyskuje informacje o konfiguracji wszystkich urządzeń komputera z programu konfiguracji systemu, z pamięci oraz różnorodnych testów wewnętrznych i wyświetla je na liście urządzeń w lewym panelu ekranu. Lista urządzeń może nie wyświetlać nazw wszystkich urządzeń zainstalowanych na komputerze lub wszystkich urządzeń podłączonych do komputera.
Parameters (Parametry)	Umożliwia dostosowanie testu przez zmianę jego ustawień.

4. Jeżeli program diagnostyczny Dell Diagnostics był uruchomiony z płyty CD *Drivers and Utilities* po zakończeniu testów, wyciągnij płytę CD z napędu.
5. Zamknij ekran testu, aby wrócić do ekranu **Main Menu**. Aby wyjść z programu diagnostycznego Dell Diagnostics i ponownie uruchomić komputer, zamknij ekran **Main Menu**.

[Powrót do spisu treści](#)



[Powrót do spisu treści](#)

## Napędy

### Instrukcja obsługi systemu Dell Precision™ WorkStation 340

- [Zdejmowanie i instalowanie napędu dyskietek - Mały komputer biurowy](#)
- [Zdejmowanie i instalowanie napędu dyskietek - Komputer typu mini-wieża](#)
- [Zdejmowanie i instalowanie 5,25-calowego napędu wymiwanego - Mały komputer biurowy](#)
- [Wymywanie i instalowanie 5,25-calowego napędu wymiwanego - Komputer typu mini-wieża](#)
- [Zdejmowanie i instalowanie dysku twardego - Mały komputer biurowy](#)
- [Zdejmowanie i instalowanie dysku twardego - Komputer typu mini-wieża](#)
- [Dodawanie drugiego dysku twardego](#)
- [Adresowanie napędu IDE](#)
- [Podłączanie napędów](#)

**⚠ OSTRZEŻENIE:** Aby uniknąć porażenia prądem, wyłącz komputer i wszystkie urządzenia peryferyjne, odłącz zasilanie i odczekaj co najmniej 5 sekund zanim zdejmiesz pokrywę. Przed rozbudowaniem pamięci zapoznaj się też z innymi przestrogami w części "[Najważniejsze jest bezpieczeństwo - twoje i komputera](#)".

**🔧 POUCZENIE:** W celu uniknięcia możliwości uszkodzenia napędu przez [ESD](#), należy odprowadzić ładunki, przez dotknięcie metalowej, niezamalowanej powierzchni z tyłu komputera.

1. Rozpakuj napęd i przygotuj go do instalacji.

Sprawdź w dokumentacji załączonej do napędu, czy jest on skonfigurowany odpowiednio do posiadanego komputera. W razie potrzeby zmień ustawienia odpowiednio do istniejącej konfiguracji.

2. Jeśli instalujesz napęd [EIDE](#), skonfiguruj napęd pod kątem wybranego kabla.

Ustawienia wyboru kabla dokonuje się zwykle przy pomocy zworki lub przełącznika, zależnie od rodzaju napędu. Instrukcje dotyczące ustawiń wyboru kabla zawarto w dokumentacji załączonej do napędu.

---

## Wymywanie i instalowanie napędu dyskietek - Mały komputer biurowy

1. [Otwórz pokrywę komputera.](#)
2. W przypadku wymiany zainstalowanego już we wnęce napędu należy odłączyć kabel zasilający i kabel danych napędu dyskietek z tyłu napędu przed wyjęciem napędu ze wspornika.

### Zdejmowanie kabla danych napędu dyskietek

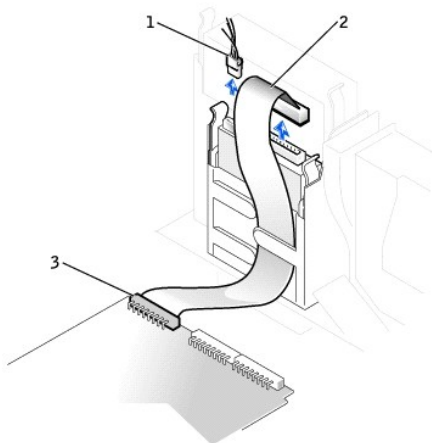

1	kabel zasilający
2	kabel stacji dyskietek
3	złącze stacji dyskietek

3. Wciśnij dwa występy po bokach wnęki napędu, aby wyjąć wspornik z obudowy.
4. Wsuń wspornik i wyjmij go z obudowy.

### Zdejmowanie napędu dyskietek

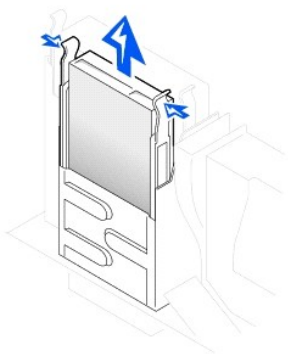

5. Jeśli wymienny napęd nie ma zamocowanych przewodnic wspornika, odłącz przewodnice od starego napędu, odkręcając dwa wkręty mocujące każdą z przewodnic do napędu.

#### Wymowanie i wymiana przewodnic wspornika napędu

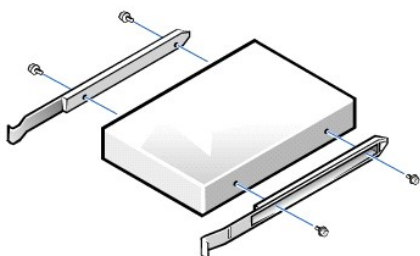

6. Przymocuj przewodnice wspornika do nowego dysku twardego dopasowując otwory na przewodnicach wspornika do otworów na wkręty w napędzie, a następnie dokręć wszystkie cztery wkręty.
7. Zainstaluj ponownie stację dyskietek 3,5-cala i przewodnicę montażową w obudowie delikatnie wsuwając przewodnicę na miejsce, aż do usłyszenia kliknięcia zatrzasków oznaczającego zamocowanie.

#### Instalacja napędu dyskietek

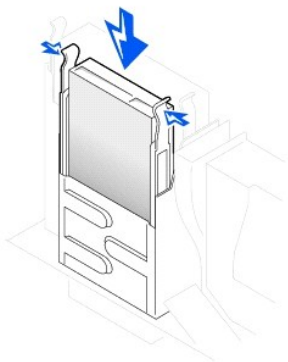

8. Podłącz kabel zasilający i kabel danych napędu dyskietek do złączy napędu.
9. [Założ pokrywę komputera](#), podłącz go wraz z urządzeniami peryferyjnymi do gniazd zasilania i włącz wszystkie urządzenia.

#### Podłączanie kabla danych napędu dyskietek

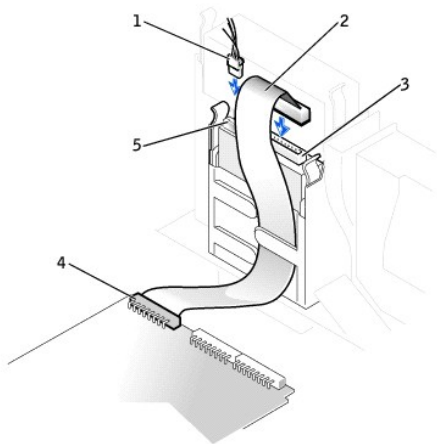

1	kabel zasilający	4	złącze stacji dyskietek
2	kabel stacji dyskietek	5	złącze zasilania
3	złącze kabla napędu dyskietek		

## Zdejmowanie i instalowanie napędu dyskietek - Komputer typu mini-wieża

1. [Otwórz pokrywę komputera.](#)
2. Odłącz od napędu dyskietek kabel zasilania i kabel danych.
3. Wciśnij dwa występy po bokach wnęki napędu, aby wyjąć wspornik z obudowy.
4. Wsuń napęd do góry i wyjmij z komputera.

### Zdejmowanie napędu dyskietek

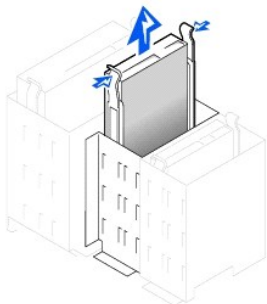

5. Jeśli wymienny napęd nie ma zamocowanych prowadnic wspornika, wykręć cztery wkręty mocujące stary dysk twardy do prowadnic wspornika i wyjmij napęd.
6. Przymocuj prowadnice wspornika do nowego dysku twardego dopasowując otwory na prowadnicach wspornika do otworów na wkręty w napędzie, a następnie dokręć wszystkie cztery wkręty.

### Zdejmowanie i wymiana prowadnic wspornika napędu

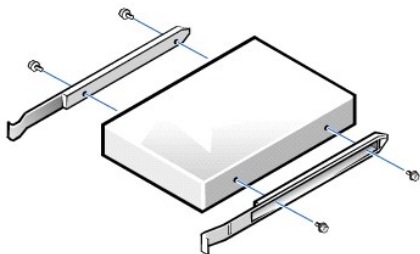

7. Delikatnie wsuwaj napęd do obudowy, aż do usłyszenia kliknięcia oznaczającego prawidłowe zamocowanie.

8. Podłącz kabel danych napędu dyskietek do tylnej części napędu dyskietek.
9. Podłącz kabel zasilania do złącza wejścia zasilania w napędzie.
10. [Załącz pokrywę komputera](#), podłącz go wraz z urządzeniami peryferyjnymi do gniazd zasilania i włącz wszystkie urządzenia.

#### Podłączanie kabla danych napędu dyskietek

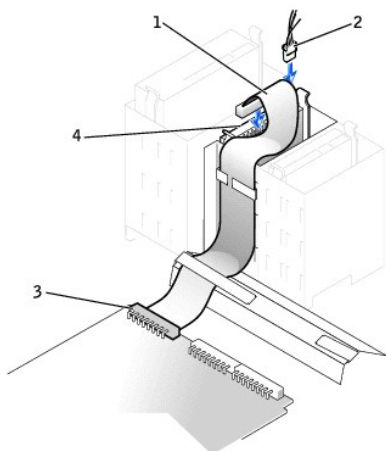

1	kabel napędu dyskietek	3	złącze napędu dyskietek
2	kabel zasilający	4	złącze kabla danych napędu dyskietek

## Zdejmowanie i instalowanie 5,25-calowego napędu wymiowanego - Mały komputer biurkowy

1. [Otwórz pokrywę komputera](#).
2. Odłącz kabel danych wymiowanego napędu.
3. Odłącz od napędu kabel zasilający i kabel audio.

#### Zdejmowanie kabla danych napędu wymiowanego

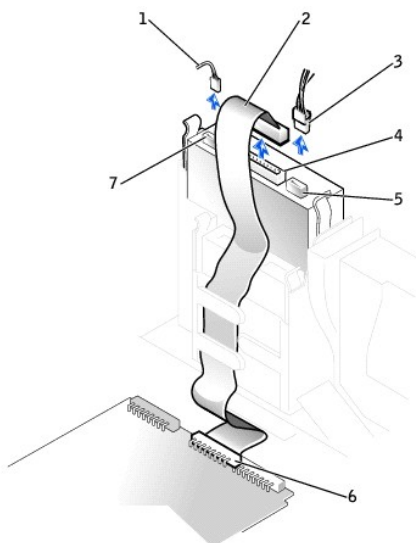

1	kabel audio	5	złącze kabla zasilającego
2	kabel danych napędu wymiowanego	6	złącze napędu wymiowanego (IDE SEC)
3	kabel zasilający	7	złącze kabla audio
4	złącze kabla danych		

4. Wciśnij dwa występy po bokach wnęki napędu, aby odłączyć napęd od komputera.
5. Wysuń napęd do góry i wyjmij z komputera.

#### Zdejmowanie kabla napędu wymiennego

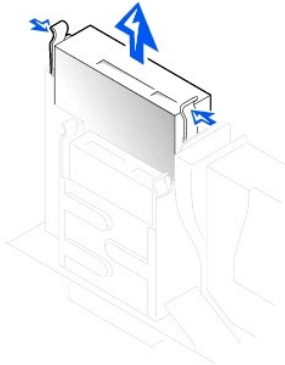

6. Jeśli wymienny napęd nie ma zamocowanych przewodnic wspornika, odłącz przewodnice od starego napędu odkręcając dwa wkręty mocujące każdą z przewodnic do napędu.
7. Przymocuj przewodnice do nowego dysku twardego, dopasowując otwory na przewodnicach do otworów na wkręty w napędzie, a następnie dokręć wszystkie cztery wkręty.
8. Jeśli instalujesz nowy napęd, podłącz go do zestawu przewodnic przymocowanych wewnątrz obudowy.

#### Instalowanie kabla napędu wymiennego

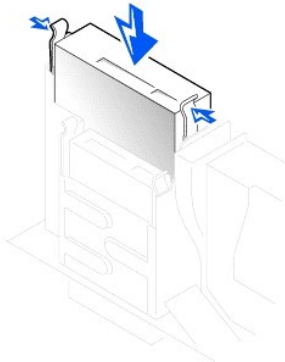

9. Zainstaluj ponownie wymienny napęd nośnika danych i przewodnicę montażową w obudowie, delikatnie wsuwając przewodnicę na miejsce, aż do usłyszenia kliknięcia zatrzasków oznaczającego zamocowanie.
  10. Jeśli instalujesz napęd z własną kartą kontrolera, zainstaluj kartę kontrolera w gnieździe na kartę rozszerzenia.
-  **UWAGA:** Problemy mogą pojawić się, gdy dwie karty rozszerzenia próbują wykorzystać te same zasoby: pamięć, adresy I/O i przerwania IRQ. Aby uniknąć tego rodzaju konfliktów, w celu uzyskania dalszych informacji, patrz "[Konflikty przydziału przerwań](#)" i dostarczaną wraz z kartą dokumentację.
11. Podłącz kabel zasilania do złącza wejścia zasilania w tylnej części napędu.
  12. Podłącz odpowiedni kabel interfejsu do złącza w tylnej części napędu.

Jeśli komputer został dostarczony łącznie z napędem [EIDE CD](#), wykorzystaj zapasowe złącze na istniejącym kablu interfejsu. W przeciwnym razie, wykorzystaj kabel interfejsu ze złączem IDE, dostarczony w zestawie napędu.

#### Podłączanie kabla danych napędu wymiennego

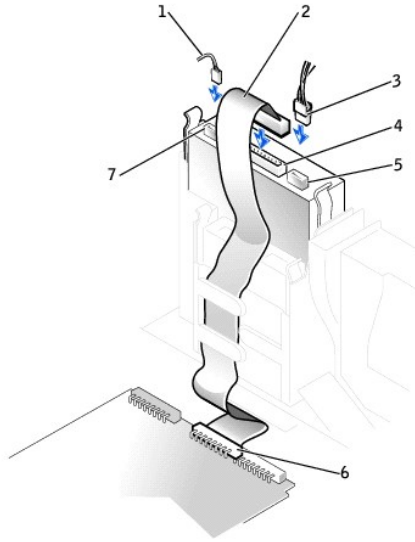

1	kabel audio	5	złącze kabla zasilającego
2	kabel danych napędu wymiowanego	6	złącze napędu wymiowanego (IDE SEC)
3	kabel zasilający	7	złącze kabla audio
4	złącze kabla danych		

13. Podłącz kabel interfejsu do płyty systemowej lub karty kontrolera, zależnie od rodzaju napędu.
  - 1 Dla napędu CD, podłącz drugi koniec kabla interfejsu do złącza oznaczonego "IDE SEC" na płycie systemowej.
  - 1 W przypadku napędu wyposażonego we własną kartę kontrolera, przyłącz drugi koniec kabla interfejsu do karty kontrolera.
14. Sprawdź wszystkie łącza i ułóż kable w taki sposób, aby nie utrudniały przepływu powietrza z wentylatora i przez otwory wentylacyjne.
15. Jeśli wnęka wymiowanego napędu była wcześniej pusta, wyjmij [wkładkę panelu przedniego](#) z panelu przedniego.
16. [Załadź pokrywę komputera](#), podłącz go wraz z urządzeniami peryferyjnymi do gniazda zasilania i włącz wszystkie urządzenia.
17. Uaktualnij dane konfiguracyjne.
18. Sprawdź, czy komputer działa prawidłowo, uruchamiając [Diagnostykę Dell](#).

## Zdejmowanie i instalowanie 5,25-calowego napędu wymiowanego - Komputer typu mini-wieża

Jeśli wymieniasz wymiowany napęd nośnika danych łącznie ze wspornikiem, wykonaj następujące instrukcje. Jeśli instalujesz nowy napęd, który nie ma dołączonych przewodnic wspornika, podłącz go do zestawu przewodnic znajdujących się wewnątrz obudowy.

**UWAGA:** Jeśli przy wsporniku w komputerze typu mini-wieża nie ma śrub, skontaktuj się z firmą Dell. W celu uzyskania informacji o kontaktowaniu się z firmą Dell, patrz "[Uzyskiwanie pomocy](#)".

1. [Otwórz pokrywę komputera](#).
2. Odłącz kabel danych wymiowanego napędu.
3. Odłącz kabel zasilający i kabel audio od napędu wymiowanego.
4. Wciśnij dwa występy po bokach wnęki napędu, aby odłączyć napęd od komputera.

### Zdejmowanie kabla napędu wymiowanego

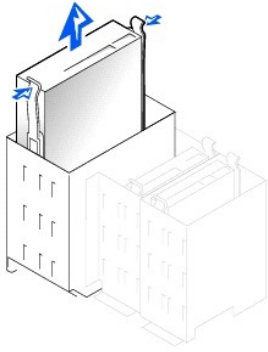

5. Wsuń napęd do góry i wyjmij z komputera.
6. Jeśli wymienny napęd nie ma zamocowanych przewodnic wspornika, odłącz przewodnice od starego napędu odkręcając dwa wkręty mocujące każdą z przewodnic do napędu.

#### Zdejmowanie i wymiana przewodnic wspornika napędu

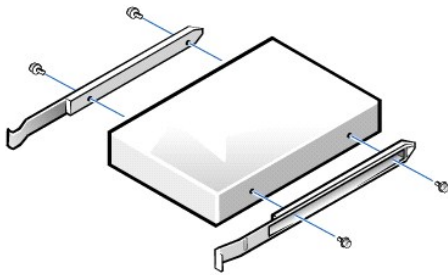

7. Przymocuj przewodnice wspornika do nowego napędu, dopasowując otwory na przewodnicach wspornika do otworów na wkręty w napędzie, a następnie dokręć wszystkie cztery wkręty.
8. Zainstaluj ponownie wyjmowany napęd nośnika danych i przewodnicę montażową w komputerze delikatnie wsuwając wspornik na miejsce, aż do usłyszenia kliknięcia zatrzasków oznaczającego zamocowanie.
9. Jeśli instalujesz napęd z własną kartą kontrolera, zainstaluj kartę kontrolera w gnieździe na kartę rozszerzenia.

**UWAGA:** Problemy mogą pojawić się, gdy dwie karty rozszerzenia próbują wykorzystać te same zasoby: pamięć, adresy I/O i przerwania IRQ. Aby uniknąć tego rodzaju konfliktów, w celu uzyskania dalszych informacji, patrz "[Konflikty przydziału przerwań](#)" i dostarczona wraz z kartą dokumentację.

10. Podłącz kabel zasilający i kabel audio do napędu wyjmowanego.
11. Podłącz kabel danych wyjmowanego napędu.

Jeśli komputer został dostarczony z napędem CD IDE, użyj zapasowego złącza na istniejącym kablu interfejsu. W przeciwnym razie, wykorzystaj kabel interfejsu ze złączem IDE, dostarczony w zestawie napędu.

12. Jeśli wnęka wyjmowanego napędu była wcześniej pusta, wyjmij [wkładkę](#) z panelu przedniego.

#### Podłączanie kabla danych napędu wyjmowanego

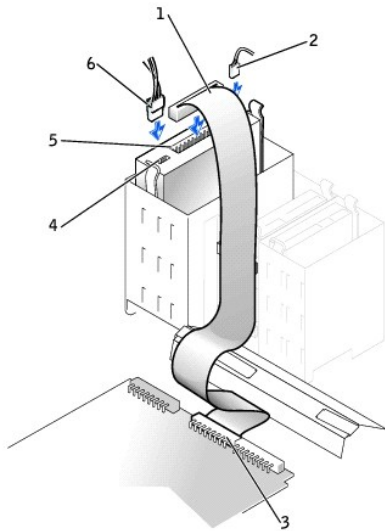

1	kabel danych napędu wymiwanego	4	złącze kabla zasilającego
2	kabel audio	5	złącze kabla danych
3	złącze napędu wymiwanego (IDE SEC)	6	kabel zasilający

**UWAGA:** Jeśli instalujesz drugi wymienny napęd, nie prowadź kabli przez plastikowe zaczepy w bocznej części wnęki napędu dyskietek.

13. [Zamknij pokrywę komputera.](#)

## Wymywanie i instalowanie dysku twardego - Mały komputer biurowy

**OSTRZEŻENIE:** Aby uniknąć porażenia prądem, wyłącz komputer i urządzenia peryferyjne, odłącz zasilanie i odczekaj co najmniej 5 sekund, zanim zdejmiesz pokrywę komputera. Przed dodaniem napędu zapoznaj się też z innymi przestrogami w części "[Najważniejsze jest bezpieczeństwo - twoje i komputera](#)".

1. Jeśli wymieniasz dysk twardy zawierający dane, które chciałbyś zachować, przed rozpoczęciem procedury zrób kopię zapasową plików.

**POUCZENIE:** Odprowadź ładunki elektrostatyczne do ziemi, dotykając niemalowanej powierzchni metalowej z tyłu komputera.

**POUCZENIE:** Po rozpakowaniu napędu, nie należy kłaść go na twardej powierzchni, ponieważ może to spowodować jego uszkodzenie. Napęd należy położyć na amortyzującej powierzchni, jak np. podkładce z pianki.

2. Rozpakuj napęd i przygotuj go do instalacji.

Sprawdź w dokumentacji napędu, czy jest skonfigurowany odpowiednio do danego komputera.

3. [Otwórz pokrywę komputera.](#)

4. Zdejmij plastikową osłonę zabezpieczającą napęd dysku twardego, naciskając i ściągając ząbkowany skraj osłony, a następnie ściągając osłonę z napędu.

**Oslona dysku twardego i zdejmowanie dysku twardego**



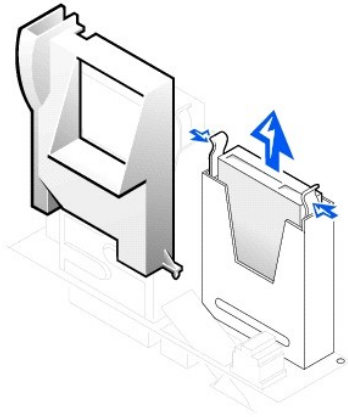

5. Odłącz od napędu kable zasilania i danych.

#### Zdejmowanie kabla danych dysku twardego

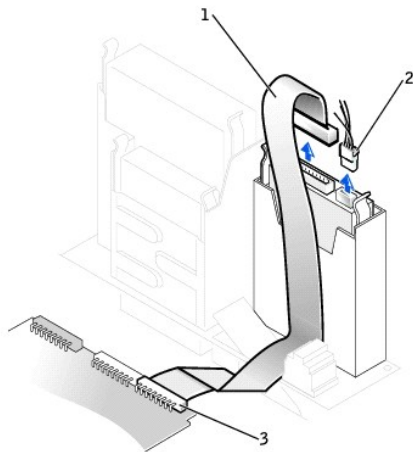

1	kabel danych dysku twardego
2	kabel zasilający
3	złącze dysku twardego (IDE PRI)

6. Wyjmij wspornik napędu z obudowy.
  - a. Jeśli dysk twardy jest już zainstalowany we wsporniku napędu, odłącz od niego kable zasilania i interfejsu.
  - b. Naciśnij na występy po obu stronach wspornika i wysuń go do góry i na zewnątrz.
7. Jeśli wymienny napęd nie ma zamocowanych przewodnic wspornika, odłącz przewodnice od starego napędu odkręcając dwa wkręty mocujące każdą z przewodnic do napędu.

#### Zdejmowanie i wymiana przewodnic wspornika napędu

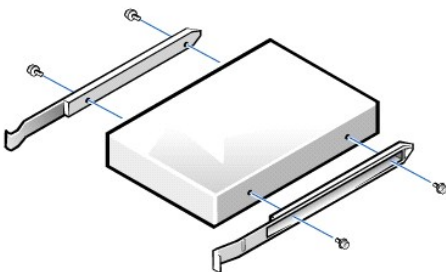

8. Podłącz przewodnice wspornika do nowego napędu dysku twardego, dopasowując cztery otwory na śruby i klamrę, a następnie włóż i dokręć śruby, dostarczone wraz z zestawem aktualizacyjnym.

9. Zainstaluj ponownie prowadnicę dysku twardego w obudowie, delikatnie wsuwając klamry na miejsce, aż do usłyszenia kliknięcia oznaczającego prawidłowe zamknięcie.

#### Instalowanie dysku twardego

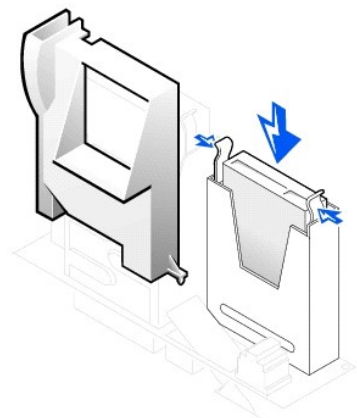

- POUCZENIE:** Należy dopasować kolorowy pasek na kablu IDE do styku 1 na złączu interfejsu napędu, aby uniknąć uszkodzenia komputera.

10. Podłącz kabel zasilający do złącza zasilania napędu i podłącz do dysku twardego kabel danych.  
Sprawdź wszystkie złącza, aby upewnić się, czy są odpowiednio podłączone i mocno osadzone.

#### Podłączanie kabla danych dysku twardego

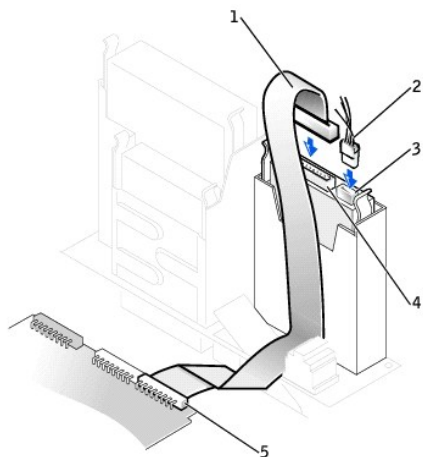

1	kabel danych dysku twardego	4	złącze kabla danych dysku twardego
2	kabel zasilający	5	złącze dysku twardego (IDE PRI)
3	złącze kabla zasilającego		

11. Jeśli nie jest jeszcze podłączony, podłącz drugi koniec kabla dysku twardego do złącza IDE PRI na płycie systemowej.
12. Zdejmij plastikową obudowę przykrywającą napęd poprzez włożenie dwóch występów na spodzie do otworów w obudowie i wciśnięcie górnej części na miejsce.
13. [Założ pokrywę komputera](#), podłącz go wraz z urządzeniami peryferyjnymi do gniazd zasilania i włącz wszystkie urządzenia.
14. Jeśli zainstalowany napęd jest napędem nadrzędnym, włóż do napędu A dyskietkę rozruchową.
15. Włącz komputer.
16. [Wejdź do programu konfiguracji systemu](#) i uaktualnij odpowiednią opcję **Primary Drive (Dysk nadrzędny)** (0 lub 1).  
W celu uzyskania instrukcji o korzystaniu z programu konfiguracji systemu, patrz "[Ustawienia systemu](#)".
17. Wyzeruj czujnik naruszenia obudowy.
18. Uruchom ponownie komputer.
19. Przed podjęciem następnej czynności podziel dysk twardy komputera na partycje i wykonaj logiczne formatowanie.

Instrukcje o partycjach i formatowaniu, znajdziesz w dokumentacji załączonej do systemu operacyjnego.

20. Przetestuj dysk twardy przy pomocy Diagnostyki Dell.

Patrz "Rozwiązywanie problemów" w celu uzyskania dokładnych informacji.

21. Jeśli napęd, który zainstalowałeś jest napędem głównym, zainstaluj na dysku twardym system operacyjny.

Odpowiednie instrukcje znajdują się w dokumentacji systemu operacyjnego.

---

## Zdejmowanie i instalowanie dysku twardego - Komputer typu mini-wieża

1. Jeśli wymieniasz dysk twardy zawierający dane, które chciałbyś zachować, przed rozpoczęciem procedury wykonaj kopię zapasową plików.

Jeśli instalujesz drugi dysk twardy, patrz część "[Dodawanie drugiego dysku twardego](#)".

➔ **POUCZENIE:** Odprowadź do ziemi ładunki elektrostatyczne zgromadzone na sobie, dotykając niemalowanej metalowej powierzchni z tyłu komputera.

➔ **POUCZENIE:** Po rozpakowaniu napędu, nie należy kłaść go na twardej powierzchni, ponieważ może to spowodować uszkodzenie napędu. Napęd należy położyć na amortyzującej powierzchni, takiej jak podkładka z pianki.

2. Rozpakuj napęd i przygotuj go do instalacji.

3. Sprawdź w dokumentacji napędu, czy jest skonfigurowany odpowiednio do posiadanego komputera.

4. [Otwórz pokrywę komputera](#).

### Zdejmowanie dysku twardego

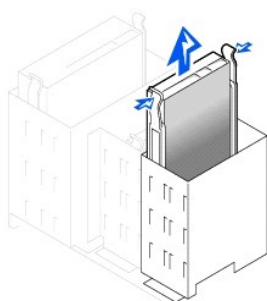

5. Odłącz od napędu kable zasilania i danych.

### Zdejmowanie kabla dysku twardego

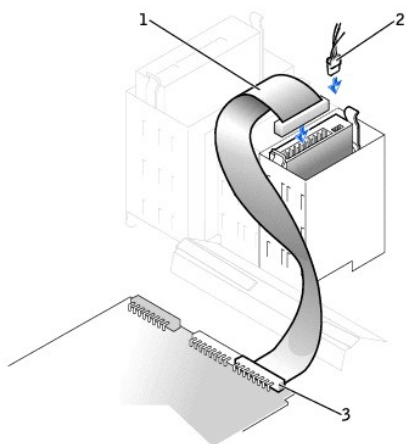

1	kabel danych dysku twardego
2	kabel zasilający
3	złącze dysku twardego (IDE PRI)

6. Naciśnij na występy po obu stronach wspornika i wysuń go do góry i na zewnątrz.

7. Jeśli wymienny napęd nie ma zamocowanych przewodnic wspornika, odłącz przewodnice od starego napędu odkręcając dwa wkręty mocujące każdą z przewodnic do napędu.

⚡ **POUCZENIE:** Aby uniknąć uszkodzeń spowodowanych wyładowaniem elektrostatycznym, odprowadź do ziemi ładunki elektrostatyczne, dotykając niemalowanej powierzchni metalowej z tyłu komputera.

⚡ **POUCZENIE:** Po rozpakowaniu napędu, nie należy kłaść go na twardej powierzchni, ponieważ może to spowodować uszkodzenie napędu. Napęd należy położyć na amortyzującej powierzchni, takiej jak podkładka z pianki.

8. Jeśli potrzeba, przymocuj przewodnice wspornika do nowego dysku twardego, dopasowując wspornik do czterech otworów na wkręty w napędzie, a następnie wóź i dokręć wkręty załączone do zestawu uaktualniającego.

9. Zainstaluj ponownie przewodnicę dysku twardego w obudowie, delikatnie wsuwając klamry na miejsce, aż do usłyszenia kliknięcia oznaczającego prawidłowe zamknięcie.

#### Wymiana dysku twardego

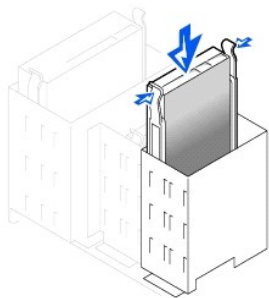

10. Podłącz kabel zasilający do złącza zasilania napędu i podłącz kabel danych do złącza napędu.

#### Podłączanie kabla dysku twardego

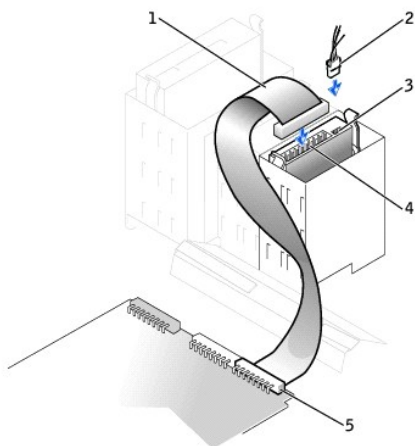

1	kabel danych dysku twardego	4	złącze kabla danych dysku twardego
2	kabel zasilający	5	złącze dysku twardego (IDE PRI)
3	złącze kabla zasilającego		

11. Sprawdź wszystkie złącza, aby upewnić się, czy są odpowiednio podłączone i mocno osadzone.

⚡ **POUCZENIE:** Aby uniknąć możliwego uszkodzenia komputera, należy dopasować oznaczoną kolorem taśmę na kablu interfejsu IDE ze stykiem 1 na złączu interfejsu napędu i ze złączem interfejsu IDE (oznaczonym jako IDE PRI) na płycie systemowej.

12. Jeśli nie jest jeszcze podłączony, podłącz drugi koniec kabla IDE do złącza IDE1 na płycie systemowej.

13. Załóż pokrywę komputera.

14. Jeśli napęd, który zainstalowałeś jest napędem głównym, wóź do napędu dyskietek dyskietkę rozruchową.

15. Włącz komputer.

16. Wejdź do programu konfiguracji systemu i uaktualnij odpowiednią opcję Dysk nadrzędny (0 lub 1).

W celu uzyskania instrukcji o korzystaniu z programu konfiguracji systemu, patrz "[Ustawienia systemu](#)".

17. Wyzeruj czujnik naruszenia obudowy.

18. Uruchom ponownie komputer.
19. Przed podjęciem następnej czynności podziel dysk twardy komputera na partycje i wykonaj logiczne formatowanie.  
Instrukcje o partycjach i formatowaniu, znajdziesz w dokumentacji załączonej do systemu operacyjnego.
20. Przetestuj dysk twardy przy pomocy Diagnostyki Dell.  
Patrz "[Znajdowanie rozwiązań](#)", w celu skompletowania informacji.
21. Jeśli napęd, który zainstalowałeś jest napędem nadrzędnym, zainstaluj na dysku twardym system operacyjny.  
Odpowiednie instrukcje znajdują się w dokumentacji systemu operacyjnego.

## Dodawanie drugiego dysku twardego

- ➔ **POUCZENIE:** Odprowadź do ziemi ładunki elektrostatyczne zgromadzone na sobie, dotykając niemalowanej metalowej powierzchni z tyłu komputera.
  - ➔ **POUCZENIE:** Po rozpakowaniu napędu, nie należy kłaść go na twardej powierzchni, ponieważ może to spowodować uszkodzenie napędu. Napęd należy położyć na amortyzującej powierzchni, takiej jak podkładka z pianki.
1. Rozpakuj napęd i przygotuj go do instalacji.
  2. Sprawdź w dokumentacji napędu, czy jest skonfigurowany odpowiednio do posiadanego komputera.
  3. [Otwórz pokrywę komputera.](#)
  4. Usuń dwie zielone, plastikowe prowadnice znajdujące się wewnątrz wnęki napędu dysku twardego.  
Prowadnice te nie są przykręcone śrubami do wnętrza wnęki dysku twardego. W celu zdjęcia prowadnic, delikatnie odciągnij prowadnice do góry i wyjmij z wnęki.
  5. Przykręć prowadnice do dysku twardego używając dwóch śrub dołączonych do prowadnic.  
Upewnij się, że zatrzaski prowadnic są skierowane w stronę tylnej części dysku twardego.
  - ➔ **POUCZENIE:** Nie należy instalować napędu do niższej wnęki na napęd dysku twardego, przed usunięciem zielonych prowadnic napędu z wnętrza wnęki.
  6. Wymontuj pierwszy dysk twardy z górnej wnęki i zainstaluj go we wnękę dolnej.
    - a. Odłącz kabel zasilania i kabel danych od złączy w tylnej części pierwszego dysku twardego.
    - b. Naciśnij dwa zatrzaski zielonych prowadnic i wyciągnij pierwszy napęd poza górną wnękę.
    - c. Delikatnie wsuwa pierwszy napęd dysku twardego do wnęki dolnej, aż do usłyszenia kliknięcia.
    - d. Ponownie podłącz kabel zasilania i kabel danych do złączy w tylnej części pierwszego dysku twardego.
  7. Delikatnie wsuwa nowy napęd dysku twardego do wnęki górnej, aż do usłyszenia kliknięcia.

### Drugi dysk twardy został zainstalowany

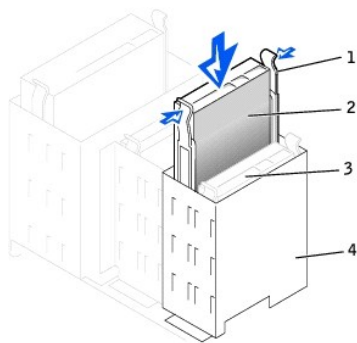

1	zatrzaski prowadnic (2)
2	drugi napęd dysku twardego we wnękę górną
3	pierwszy napęd dysku twardego we wnękę dolną
4	wnęka na dysk twardy

**POUCZENIE:** Dopasuj kolorowy pasek na kablu do styku 1 napędu.

8. Odszukaj dodatkowe złącze na kablu napędu podłączonego do pierwszego dysku twardego i podłącz złącze do drugiego dysku twardego. Aby uzyskać więcej informacji na ten temat, patrz część "[Adresowanie napędu IDE](#)".

## Adresowanie napędu IDE

Wszystkie urządzenia IDE wymagają skonfigurowania ustawienia wyboru kabla, w którym urządzeniu, w zależności od miejsca ich podłączenia do kabla interfejsu, przydziela się status urządzenia nadrzędnego lub podrzędnego. Ustawienia wyboru kabla dokonuje się zwykle przy pomocy zworki lub przełącznika, zależnie od rodzaju napędu. Informacje o konfigurowaniu urządzeń, w celu dokonania wyboru ustawienia kabla znajdują się w dokumentacji napędu. Przy połączeniu dwóch urządzeń IDE do pojedynczego kabla interfejsu IDE i skonfigurowaniu tych urządzeń do wybranych ustawień kabla, urządzenie podłączone do ostatniego złącza interfejsu kabla jest urządzeniem nadrzędnym lub rozruchowym (napęd 0), urządzenie podłączone do środkowego złącza interfejsu kabla jest urządzeniem podrzędnym (napęd 1).

Przy dwóch złączach interfejsu IDE na płycie systemowej, komputer obsługuje do dwóch urządzeń IDE. Dyski twarde IDE powinny być podłączone do złącza interfejsu IDE oznaczonego jako "IDE PRI". (Wyjątkowe napędy nośników danych należy zawsze podłączać do złącza interfejsu IDE oznaczonego jako "IDE SEC".)

## Podłączanie napędów

Podczas instalowania napędu, do złączy z tyłu napędu należy podłączyć dwa kable - kabel zasilania prądu stałego i kabel interfejsu. Złącze wejściowe zasilania napędu (do którego podłącza się kabel zasilania prądem stałym), jest podobny do złącza przedstawionego poniżej.

### Złącze kabla zasilającego

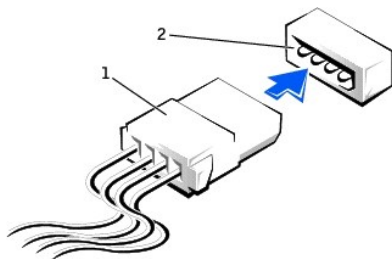

1	kabel zasilający
2	złącze wejścia zasilania

Złącze interfejsu napędu jest złączem brzegowym lub główkowym, jak przedstawiono na poniższym rysunku.

### Złącza interfejsu napędu

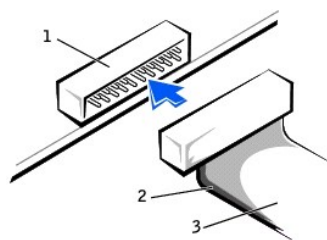

1	złącze główkowe
2	kolorowy pasek na kablu
3	kabel interfejsu

Podczas podłączania kabla interfejsu do napędu, należy sprawdzić, czy kolorowy pasek na kablu jest dopasowany ze stykiem 1 złącza interfejsu napędu. W celu zlokalizowania styku 1 na złączu interfejsu napędu, zajrzyj do dostarczonej z napędem dokumentacji.

Po odłączeniu kabla interfejsu od płyty systemowej, a przed odłączeniem kabla, należy zacisnąć zatrzaski blokujące na złączu kabla. Po podłączeniu kabla interfejsu do płyty systemowej, należy upewnić się, czy zatrzaski blokujące zaskoczyły na miejsce, co jest konieczne do prawidłowego podłączenia kabla do złącza na płycie systemowej.

Większość złączy interfejsu umożliwia prawidłowe umocowanie: to znaczy, wycięcie lub brakująca szpilka na złączu wpasowuje się w występ lub otwór na drugim złączu. Profilowane złącze zapewnia połączenie styku -1 kabla (oznaczonego kolorowym paskiem biegnącym wzdłuż jednego brzegu kabla) ze stykiem -1 złącza. Ta strona złącza na płycie lub karcie, po której znajduje się styk -1 jest zwykle oznaczona nadrukowaną cyfrą "1".

 **POUCZENIE:** Podczas podłączania kabla interfejsu, nie wolno przekreślać kabla interfejsu (nie wolno ustawiać kolorowego paska nigdzie indziej niż na styku 1 złącza). Odwrotne podłączenie kabla uniemożliwi pracę napędu i może spowodować uszkodzenie kontrolera, napędu lub obydwu tych elementów.

---

[Powrót do spisu treści](#)

[Powrót do spisu treści](#)

## Zasady ergonomii

Instrukcja obsługi systemu Dell Precision™ WorkStation 340

**⚠ OSTRZEŻENIE:** Niewłaściwe lub przedłużone użytkowanie klawiatury może spowodować obrażenia.

**⚠ OSTRZEŻENIE:** Długotrwałe patrzenie w ekran monitora może nadweryżić wzrok.

W celu uzyskania większego komfortu i wydajności, podczas konfigurowania i obsługiwanania systemu komputerowego należy przestrzegać poniższych wskazówek:

- 1 Ustaw system tak aby, w trakcie pracy, monitor i klawiatura znajdowały się bezpośrednio przed tobą. Dostępne są specjalne półki (w firmie Dell i z innych źródeł) umożliwiające prawidłowe ustawienie klawiatury.
- 1 Ustaw monitor w odpowiedniej odległości (zwykle 510 do 610 mm od twarzy).
- 1 Upewnij się, że w trakcie pracy ekran monitora znajduje się na wysokości oczu lub nieco niżej.
- 1 Dostosuj nachylenie monitora, ustawienie jasności i kontrastu oraz oświetlenie w pomieszczeniu (lampy sufitowe, biurkowe, zasłony lub żaluzje na pobliskich oknach) aby zminimalizować refleksy świetlne na ekranie monitora.
- 1 Używaj krzesła, które zapewnia mocne oparcie dla dolnej części pleców.
- 1 Używając klawiatury lub myszy, trzymaj przedramiona w linii poziomej z nadgarstkami w neutralnej, wygodnej pozycji.
- 1 Zapewnij sobie miejsce, gdzie możesz oprzeć ręce podczas pracy z klawiaturą lub myszą.
- 1 Ramiona powinny swobodnie spoczywać wzdłuż ciała.
- 1 Siedź wyprostowany, trzymając stopy na podłodze i łydki w linii prostej.
- 1 Siedząc, upewnij się, że ciężar nóg spoczywa na stopach, a nie na krawędzi krzesła. Wyreguluj wysokość krzesła lub w razie potrzeby używaj podnóżka, tak aby zachować właściwą pozycję.
- 1 Zadbaj o różnorodność wykonywanych czynności. Spróbuj zorganizować sobie pracę tak, abyś nie wykonywał czynności jednego rodzaju przez dłuższy okres czasu. Kiedy skończysz pisać, wykonaj czynność, która wymaga użycia obu rąk.

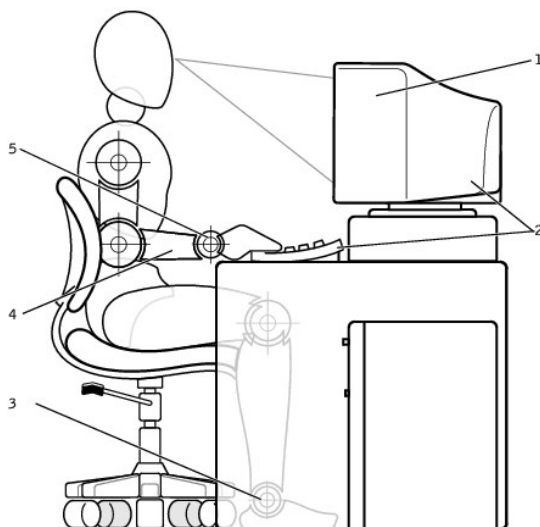

1	ekran monitora na wysokości oczu lub nieco niżej.	4	ręce na poziomie biurka
2	monitor i klawiatura bezpośrednio przed użytkownikiem	5	nadgarstki rozluźnione i ułożone płasko
3	stopy płasko na podłodze		

[Powrót do spisu treści](#)



[Powrót do spisu treści](#)

## Zabezpieczenie przed wyładowaniem elektrostatycznym

### Instrukcja obsługi systemu Dell Precision™ WorkStation 340

Wyładowania elektrostatyczne mogą uszkodzić delikatne elementy wewnątrz komputera. Aby zabezpieczyć się przed uszkodzeniami spowodowanymi ładunkiem elektrostatycznym, przed dotykaniem jakichkolwiek elementów elektronicznych komputera, takich jak mikroprocesor, należy odprowadzić elektryczność statyczną od własnego ciała. Możesz to zrobić dotykając niemalowanej metalowej powierzchni na obudowie komputera.

Kontynuując pracę wewnątrz komputera, co jakiś czas należy dotykać niemalowanej metalowej powierzchni w celu odprowadzenia od ciała zakumulowanego ładunku elektrostatycznego.

Aby zapobiec uszkodzeniu na skutek [ESD](#), możesz także wykonać następujące czynności:

- 1 Rozpakowując element wrażliwy na wyładowania elektrostatyczne, nie wyjmuj go z antyelektrostatycznego materiału pakunkowego, dopóki nie będziesz przygotowany do jego zainstalowania w komputerze. Tuż przed zdjęciem antyelektrostatycznego opakowania, odprowadź ładunek elektrostatyczny, który masz na sobie.
- 1 Transportując wrażliwy element, umieść go najpierw w antystatycznym pojemniku lub opakowaniu.
- 1 Wszelkie działania należy wykonywać w miejscu wyposażonym w zabezpieczenia antystatyczne. O ile to możliwe, należy stosować podkładki antystatyczne i izolujące.

---

[Powrót do spisu treści](#)

[Powrót do spisu treści](#)

## Karty rozszerzenia

### Instrukcja obsługi systemu Dell Precision™ WorkStation 340

- [Instalowanie karty rozszerzenia](#)
- [Wymowanie karty rozszerzenia](#)
- [Instalowanie karty graficznej AGP](#)
- [Wymowanie karty AGP](#)

Komputer zawiera gniazda rozszerzenia dla następujących kart:

- 1 W małych komputerach biurkowych, do dwóch 32-bitowych, 33-MHz kart [PCI](#).
- 1 W komputerach typu mini-wieża, do czterech 32-bitowych, 33-MHz kart PCI.
- 1 Jedna 32-bitowa karta [AGP](#). Gniazdo rozszerzenia obsługuje AGP 4x (niskoprofilowe w małych komputerach typu biurkowego) pracujące przy napięciu 1,5 [V](#).

☒ **UWAGA:** Aby spełnić wymagania Workstation PC99 (stacji roboczej PC 99), komputer Dell™ nie obsługuje kart rozszerzenia [ISA](#). Jest to norma branżowa dotycząca urządzeń o uproszczonej instalacji.

#### Rodzaje kart rozszerzenia

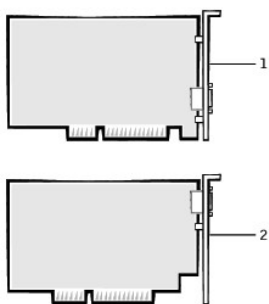

1	32-bitowa karta PCI
2	Karta AGP 4x

☒ **UWAGA:** Gniazdo rozszerzenia AGP obsługuje tylko karty wykorzystujące sygnałowanie 1,5-V.

#### Mały komputer biurkowy

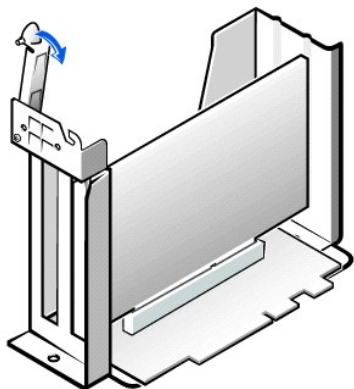

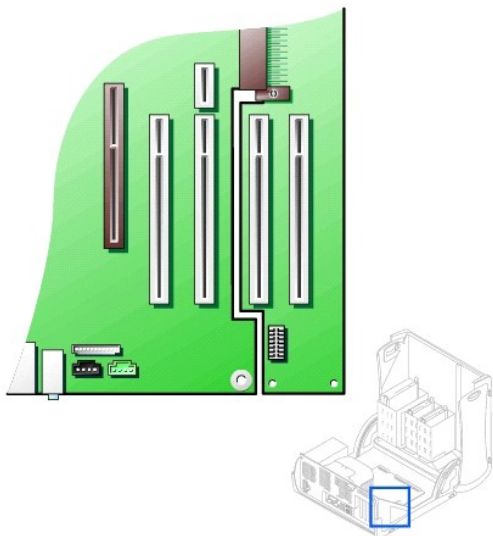

 **UWAGA:** W celu uzyskania informacji o zdejmowaniu wnęki karty, patrz ["Wnęka karty rozszerzenia \(tylko małe komputery biurkowe\)"](#).

Komputer typu mini-wieża



## Instalowanie karty rozszerzenia

 **OSTRZEŻENIE:** Przed wykonaniem tej procedury, patrz część ["Najważniejsze jest bezpieczeństwo - twoje i komputera"](#).

 **POUCZENIE:** Przed rozpoczęciem odłączania urządzenia od komputera, należy zaczekać 10 do 20 sekund licząc od momentu odłączenia komputera od źródła zasilania. Przed odłączeniem elementu od płyty systemowej, należy sprawdzić, czy kontrolka czuwania zasilania na płycie systemowej nie świeci się. Aby zlokalizować położenie tej kontrolki, sprawdź ilustrację komputera w części ["Elementy płyty systemowej"](#).

1. Podczas wymiany karty rozszerzenia, należy usunąć z systemu operacyjnego aktualny sterownik karty rozszerzenia.
2. Wyłącz komputer i urządzenia, odłącz je od gniazdek zasilających i odczekaj 10 do 20 sekund.
3. [Otwórz pokrywę komputera](#).
4. Naciśnij dźwignię na ramieniu podtrzymującym kartę rozszerzenia i podnieś ramię.

Ramię podtrzymujące kartę rozszerzenia - Mały komputer biurkowy

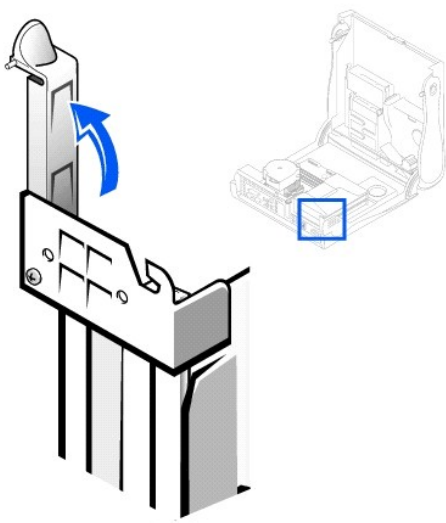

Ramię podtrzymujące kartę rozszerzenia - Komputer typu mini-wieża

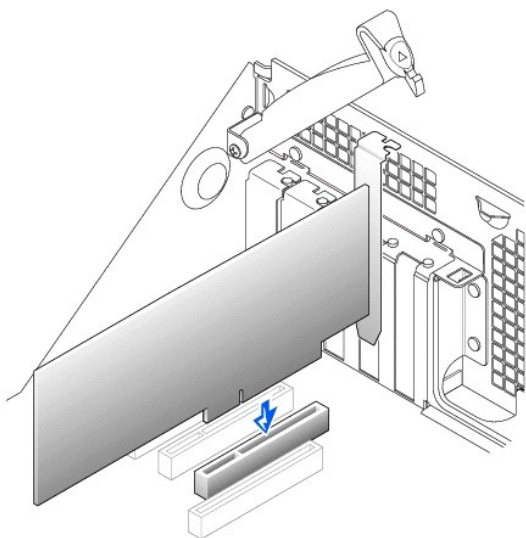

5. Podczas instalowania nowej karty rozszerzenia, zdejmij zaślepkę wejściową pustego gniazda na kartę. Następnie kontynuuj od czynności 6.
6. Podczas wymiany zainstalowanej już w komputerze karty rozszerzenia, zdejmij kartę rozszerzenia.

W razie potrzeby odłącz kable przyłączone do karty. Chwyć kartę za górne krawędzie i wyjmij ją ze złącza.

7. Przygotuj nową kartę rozszerzenia do instalacji.

W dokumentacji załączonej do karty znajdziesz informacje na temat konfigurowania karty, wykonywania wewnętrznych połączeń i dostosowywania karty do komputera.

**⚠ OSTRZEŻENIE:** Niektóre [adapтеры sieciowe](#) automatycznie uruchamiają komputer po ich podłączeniu do sieci. Aby uniknąć porażenia prądem, przed zainstalowaniem kart rozszerzenia upewnij się, że odłączyłeś komputer od gniazdka zasilania i że nie świeci się kontrolka czuwania zasilania na płycie systemowej. Aby zlokalizować położenie tej kontrolki, sprawdź ilustrację komputera w części "[Elementy płyty systemowej](#)".

8. Włóż kartę rozszerzenia do złącza na kartę rozszerzenia i mocno wciśnij. Upewnij się, że karta jest całkowicie osadzona w gnieździe.

Jeśli karta rozszerzenia jest kartą pełnej długości, włóż koniec karty do prowadnicy zaczepu karty rozszerzenia, podczas opuszczania karty w złącze płyty systemowej. Osadź mocno kartę w złącze na kartę rozszerzenia płyty systemowej.

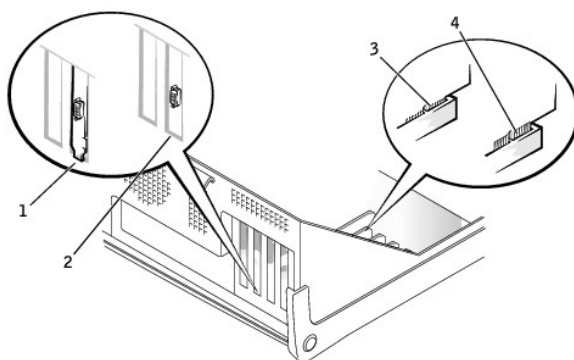

#### Podłączenie karty rozszerzenia

1	Wspornik wewnątrz gniazda
2	Wspornik na zewnątrz gniazda
3	Karta jest całkowicie osadzona
4	Karta nie jest w pełni osadzona

9. Pod zwolnieniu ramienia podtrzymującego upewnij się, że wszystkie karty rozszerzenia i zaślepki są ustawione równo z paskiem wyrównującym. Wciśnij ramię w jego miejsce, zabezpieczając kartę(y) rozszerzenia w komputerze.

#### Instalacja karty rozszerzenia - Mały komputer biurowy

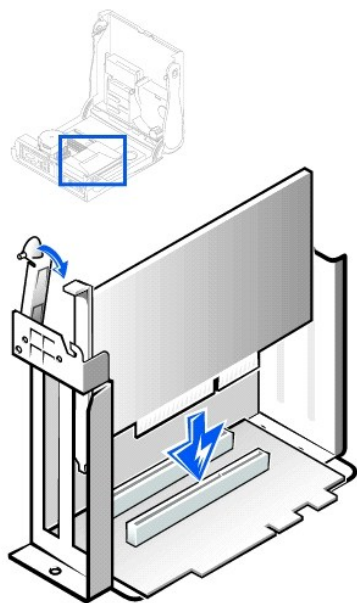

#### Instalacja karty rozszerzenia - Komputer typu mini-wieża

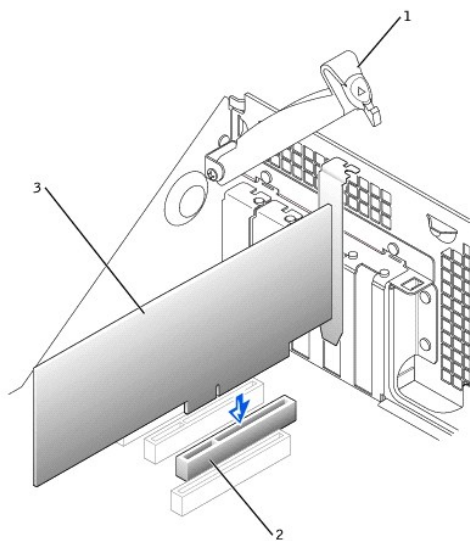

1	ramię podtrzymujące kartę
2	złącze karty
3	karta rozszerzenia

10. Opuść ramię podtrzymujące kartę i naciśnij je do zaskoczenia na miejsce, zabezpieczając kartę(y) rozszerzenia w obudowie.
11. Podłącz kable, które powinny być podłączone do karty.

Przejrzyj dokumentację załączoną do karty, aby uzyskać informacje na temat połączeń kablowych karty.

12. **POUCZENIE:** Nie należy prowadzić kabli karty rozszerzenia przez lub za kartami rozszerzenia. Kable prowadzone przez kartę rozszerzenia mogą uniemożliwić prawidłowe zamknięcie pokrywy komputera lub spowodować uszkodzenie sprzętu.
13. [Załadź pokrywę komputera.](#)
14. Podłącz ponownie komputer i urządzenia do gniazdek zasilających i włącz je.
14. Wejdz do [programu konfiguracji systemu](#) i włącz nową kartę rozszerzenia.

 **UWAGA:** Jeśli jest uaktywniona opcja [Naruszenie obudowy](#), to przy następnym uruchomieniu systemu, może spowodować ona wyświetlenie następującego komunikatu: Uwaga! Pokrywa była zdejmowana.

Jeśli instalowałeś kartę dźwiękową, wykonaj następujące czynności:

- a. Wejdź do [programu konfiguracji systemu](#), wybierz **Integrated Devices (Urządzenia zintegrowane) (LegacySelect)** i zmień ustawienie **Sound (Dźwięk)** na **Off (Wyłączony)**.
- b. Podłącz zewnętrzne urządzenia audio do złączy karty dźwiękowej. Nie podłączaj zewnętrznych urządzeń audio do mikrofonu, głośnika/słuchawki, lub złączy na panelu tylnym komputera (patrz "[Złącza panelu tylnego](#)").

Jeśli zainstalowałeś dodatkowy adapter sieciowy, wykonaj następujące czynności:

- a. Wejdź do [programu konfiguracji systemu](#), wybierz **Urządzenia zintegrowane (LegacySelect)** i zmień ustawienia dla **Network Interface Card (Karta interfejsu sieciowego)** na **Wyłączona**.
- b. Podłącz kabel sieciowy do dołączonych złączy adaptera sieciowego. Nie podłączaj kabla karty sieciowej do zintegrowanego złącza na panelu tylnym komputera (patrz "[Złącza panelu tylnego](#)").

15. Zainstaluj odpowiednie sterowniki dla karty rozszerzenia.

---

## Wyjmowanie karty rozszerzenia

 **OSTRZEŻENIE:** Przed wykonaniem tej procedury, patrz część "[Najważniejsze jest bezpieczeństwo - twoje i komputera](#)".

 **POUCZENIE:** Przed rozpoczęciem odłączania urządzenia od komputera, należy zaczekać 10 do 20 sekund licząc od momentu odłączenia komputera od źródła zasilania. Przed odłączeniem elementu od płyty systemowej, należy sprawdzić, czy kontrolka czuwania zasilania na płycie systemowej nie świeci się. Aby zlokalizować położenie tej kontrolki, sprawdź ilustrację komputera w części "[Elementy płyty systemowej](#)".

1. Wyłącz komputer i urządzenia, odłącz je od gniazdek zasilających i odczekaj 10 do 20 sekund.
2. [Otwórz pokrywę komputera](#).
3. Naciśnij dźwignię na ramieniu podtrzymującym kartę rozszerzenia i podnieś ramię (patrz ilustracja przedstawiająca [ramię podtrzymujące kartę rozszerzenia](#) w komputerze).
4. W razie potrzeby odłącz wszystkie kable przyłączone do karty.
5. Uchwyc kartę za górne krawędzie i wyjmij ją ze złącza.
6. Jeśli usuwasz kartę na stałe, zainstaluj zaślepkę w pustym gnieździe rozszerzającym.

Jeśli nie masz zaślepki, [skontaktuj się z firmą Dell](#).

 **UWAGA:** Instalowanie zaślepek wypełniających puste wejścia gniazd jest niezbędne do uzyskania zgodności komputera z [FCC](#). Ponadto zaślepki zabezpieczają gniazda przed kurzem i brudem.

7. Opuść ramię podtrzymujące kartę i naciśnij je do zaskoczenia na miejsce, zabezpieczając kartę(y) rozszerzenia w obudowie.
8. [Zamknij pokrywę komputera](#).
9. Podłącz ponownie komputer i urządzenia do gniazdek zasilających i włącz je.
10. Odinstaluj sterownik karty rozszerzenia w systemie operacyjnym.

 **UWAGA:** Jeśli jest włączona opcja **Chassis Intrusion (Naruszenie obudowy)**, to przy następnym uruchomieniu systemu, może spowodować ona wyświetlenie następującego komunikatu: Uwaga! Pokrywa była zdejmowana.

11. Wejdź do [programu konfiguracji systemu](#) i wyłącz kartę rozszerzenia.

Jeśli wyjmowałeś kartę dźwiękową, wykonaj następujące czynności:

- a. Wejdź do [programu konfiguracji systemu](#), wybierz **Urządzenia zintegrowane (LegacySelect)** i zmień ustawienie **Dźwięk** na **On (Włączony)**.
- b. Podłącz zewnętrzne urządzenia audio do złączy audio na panelu tylnym komputera (patrz "[Złącza panelu tylnego](#)").

Jeśli usunąłeś dodatkowy adapter sieciowy, wykonaj następujące czynności:

- a. Wejdź do [programu konfiguracji systemu](#), wybierz **Urządzenia zintegrowane (LegacySelect)** i zmień ustawienia dla **Karta interfejsu sieciowego** na **Włączona**.
- b. Podłącz kabel sieciowy do zintegrowanego złącza na panelu tylnym komputera (patrz "[Złącza panelu tylnego](#)").

---

## Instalowanie karty graficznej AGP

 **UWAGA:** Mały komputer biurkowy obsługuje niskoprofilowe karty AGP.

1. [Otwórz pokrywę komputera](#).
2. Wyjmij zaślepkę poprzez podniesienie dźwignienki zawiasowej i wysunięcie zaślepki.

W małych komputerach biurkowych, naciskaj przykrywkę kciukiem pod kątem w kierunku płyty systemowej aż do zwolnienia zatrzasku. Przytrzymując dźwignię pociągnij ją do góry.

#### Wyjmowanie zaślepki gniazda karty AGP - Obudowa małego komputera biurkowego

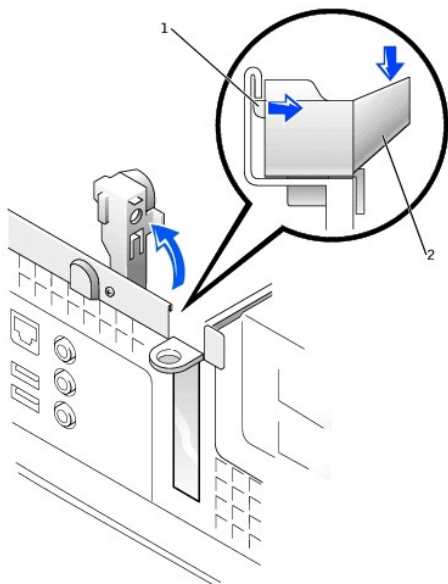

1	zatrzask
2	przykrywka

#### Wyjmowanie zaślepki gniazda karty AGP - Obudowa typu mini-wieża

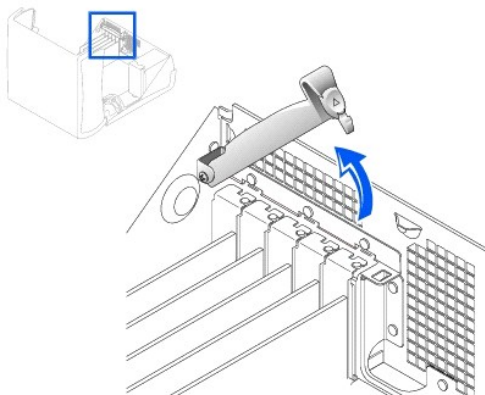

3. Naciśnij klips dźwigni karty AGP w kierunku gniazda 1 PCI.
4. Wsuń kartę AGP na miejsce.

#### Instalacja karty AGP

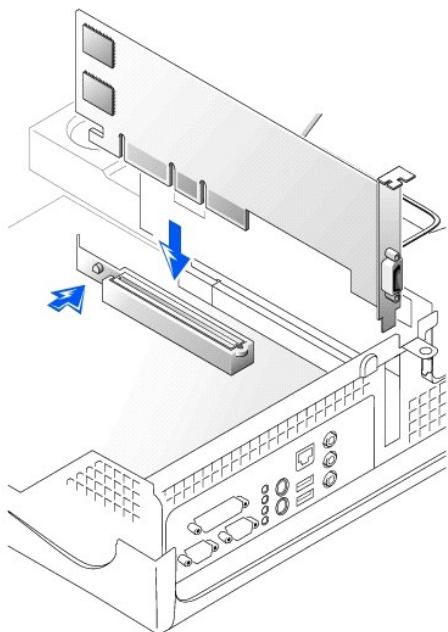

5. Zwolnij dźwignię mechanizmu przytrzymującego, upewniając się, że zatrzask na dźwigni mechanizmu przytrzymującego pasuje do wycięcia z przodu karty AGP.
6. Przymocuj zaślepkę karty AGP opuszczając dźwignię na tylnym panelu.
7. [Zamknij pokrywę komputera.](#)

---

## Wyjmowanie karty AGP

1. Podnieś dźwignię na zawiasach z tyłu komputera.
2. Naciśnij klips dźwigni karty AGP w kierunku gniazda 1 PCI.
3. Odciągnij kartę AGP od klipsa przytrzymującego.

---

[Powrót do spisu treści](#)



[Powrót do spisu treści](#)

## Wnęka na kartę rozszerzenia (tylko małe komputery biurkowe)

Instrukcja obsługi systemu Dell Precision™ WorkStation 340

- [Zdejmowanie wnęki na kartę rozszerzenia](#)
- [Zakładanie wnęki na kartę rozszerzenia](#)

Płyta instalacyjna PCI w małym komputerze biurkowym posiada dwa gniazda rozszerzenia na karty PCI.

---

### Wyjmowanie wnęki na kartę rozszerzenia

**⚠ OSTRZEŻENIE:** Przed wykonaniem tej procedury, patrz część "[Najważniejsze jest bezpieczeństwo - twoje i komputera](#)".

1. Otwórz pokrywę komputera.
2. Sprawdź kable przyłączone do kart rozszerzeń przez otwory w płycie tylnej. Odłącz kable aby nie sięgały wnęki, po jej wyjęciu z obudowy.

#### Zdejmowanie wnęki na kartę rozszerzenia

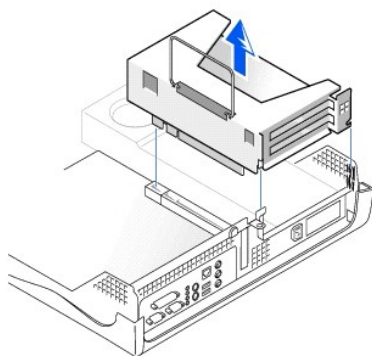

3. Delikatnie pociągnij za rączkę i wyjmij wnękę na kartę rozszerzenia z obudowy.
- 

### Zakładanie wnęki na kartę rozszerzenia

1. Wyrównaj gniazda z boku wnęki karty rozszerzenia z zatrzaskami po boku obudowy i wsuń wnękę karty rozszerzenia na miejsce.

#### Zakładanie wnęki na kartę rozszerzenia

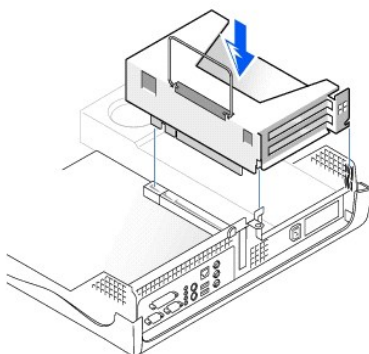

2. Sprawdź, czy płyta instalacyjna jest całkowicie osadzona w złączu na płycie systemowej.
  3. Podłącz kable odłączone w czasie wykonywania czynności 2 poprzedniej procedury.
- 

[Powrót do spisu treści](#)



[Powrót do spisu treści](#)

## Znajdowanie rozwiązań

Podręcznik użytkownika systemu Dell Precision™ WorkStation 340

- [Korzystanie z płyty Dell Precision ResourceCD](#)
- [Problemy z zasilaniem](#)
- [Problemy z monitorem](#)
- [Problemy z grafiką](#)
- [Problemy z dźwiękiem i głośnikami](#)
- [Problemy z drukarką](#)
- [Problemy z urządzeniem szeregowym lub równoległym](#)
- [Problemy z myszą](#)
- [Problemy z klawiaturą](#)
- [Problemy z napędem dyskiety](#)
- [Problemy z dyskiem twardym](#)
- [Problemy z baterią](#)
- [Problemy z kartą rozszerzenia](#)
- [Problemy z siecią](#)
- [Odzyskiwanie danych z programu, który nie odpowiada](#)
- [Ponowne uruchomienie komputera, który nie odpowiada](#)
- [Naprawa mokrego komputera](#)
- [Naprawa upuszczonego lub uszkodzonego komputera](#)
- [Konflikty sprzętowe](#)
- [Problemy z pamięcią komputera](#)
- [Problemy z mikroprocesorem](#)
- [Problemy z płytą systemową](#)
- [Zerowanie nieprawidłowych ustawień BIOS](#)

W rozdziale tym opisano problemy związane ze sprzętem i oprogramowaniem komputera, działania zaradcze opisane w programie narzędziowym [Dell Diagnostics \(Diagnostyka Dell\)](#), oraz komunikaty i sygnały komputera. Przed skontaktowaniem się z pomocą techniczną Dell, wykonaj poniższe czynności, które pomogą ci rozwiązać problemy z komputerem:

- 1 Przeczytaj "[Uzyskiwanie informacji i pomocy technicznej](#)."
- 1 Przeczytaj "[Najważniejsze jest bezpieczeństwo - twoje i komputera](#)."
- 1 Należy podjąć odpowiednie czynności mające na celu rozwiązanie wymienionego w tabeli problemu, dotyczącego nieprawidłowo funkcjonującego elementu lub wyposażenia.

Problem	Działanie
Potrzebny będą sterowniki do karty graficznej, adaptera sieciowego, karty dźwiękowej, programu lub niektórych innych urządzeń	Patrz " <a href="#">Sterowniki komputera</a> "
Kontrolka zasilania komputera nie świeci zielonym światłem w sposób ciągły	Patrz " <a href="#">Problemy z zasilaniem</a> "
Nie świeci się kontrolka zasilania monitora	Patrz " <a href="#">Problemy z monitorem</a> "
Na monitorze nie wyświetla się obraz	Patrz " <a href="#">Problemy z grafiką</a> "
Brak dźwięku	Patrz " <a href="#">Problemy z dźwiękiem i głośnikami</a> "
Drukarka nie działa prawidłowo	Patrz " <a href="#">Problemy z drukarką</a> "
Urządzenia szeregowo lub inne urządzenia równoległe nie działają prawidłowo	Patrz " <a href="#">Problemy z urządzeniami szeregowymi lub równoległymi</a> "
Mysz nie działa prawidłowo	Patrz " <a href="#">Problemy z myszą</a> "
Klawiatura nie działa prawidłowo	Patrz " <a href="#">Problemy z klawiaturą</a> "
Nie można odczytać lub dostęp do dysków	Patrz " <a href="#">Problemy z napędem dyskiety</a> "
Nie można uruchomić komputera lub uzyskać dostępu do dysku twardego	Patrz " <a href="#">Problemy z dyskiem twardym</a> "
Czas komputera zeruje się lub nie jest dokładny	Patrz " <a href="#">Problemy z baterią</a> "
Błędy lub nieprawidłowe funkcjonowanie karty rozszerzenia	Patrz " <a href="#">Problemy z kartą rozszerzenia</a> "
Brak łączności z siecią	Patrz " <a href="#">Problemy z siecią</a> "
Program się blokuje	Patrz " <a href="#">Odzyskiwanie danych z programu, który nie odpowiada</a> "
Komputer się zawiesza	Patrz " <a href="#">Ponowne uruchamianie komputera, który nie odpowiada</a> "
Komputer jest mokry	Patrz " <a href="#">Naprawa mokrego komputera</a> "
Komputer został upuszczony lub uszkodzony	Patrz " <a href="#">Naprawa upuszczonego lub uszkodzonego komputera</a> "
Konflikt urządzeń	Patrz " <a href="#">Konflikty sprzętowe</a> "
Nieprawidłowa ilość pamięci komputera	Patrz " <a href="#">Problemy z pamięcią komputera</a> "
Mikroprocesor(y) działa nieprawidłowo	Patrz " <a href="#">Problemy z mikroprocesorem</a> "

Nieprawidłowe funkcjonowanie płyty systemowej	Patrz " <a href="#">Problemy z płytą systemową</a> "
Płyta systemowa jest uszkodzona	Patrz " <a href="#">Zerowanie nieprawidłowych ustawień BIOS</a> "
Komunikat błędu	Patrz " <a href="#">Kody i komunikaty</a> "
Serie sygnałów dźwiękowych przy uruchamianiu komputera	Patrz " <a href="#">Kody i komunikaty</a> "

## Korzystanie z płyty Dell Precision ResourceCD

Aby użyć płyty *Dell Precision ResourceCD* w czasie pracy w systemie operacyjnym Microsoft® Windows®, należy wykonać następujące czynności:

- Włóż do napędu CD płytę *Dell Precision ResourceCD*.  
  
Jeśli używasz płyty *Dell Precision ResourceCD* na danym komputerze, pojawi się okno **Instalacja ResourceCD** informując, że ResourceCD rozpoczyna procedurę instalacyjną.
- Kliknij **OK**, aby kontynuować.  
  
Aby zakończyć instalację, wykonuj kolejne polecenia programu instalacyjnego.
- Kliknij **Next (Dalej)** na ekranie **Welcome Dell System Owner (Witamy użytkownika systemu Dell)**.
- Wybierz odpowiednio **System Model (Model systemu)**, **Operating System (System operacyjny)**, **Device Type (Rodzaj urządzenia)** i **Topic (Temat)**.

Aby uzyskać dostęp do *Instrukcji Dell Precision ResourceCD*, kliknij **User's Guides (Podręczniki użytkownika)** w menu podręcznym **Topic (Temat)** i kliknij **Dell Precision ResourceCD**.

## Sterowniki komputera

Aby wyświetlić listę sterowników komputera korzystając z płyty *Dell Precision ResourceCD*, należy wykonać następujące czynności:

- Kliknij **My Drivers (Moje sterowniki)** w menu podręcznym **Topic (Temat)**.  
  
Program ResourceCD przeprowadzi skanowanie urządzeń systemowych i systemu operacyjnego, po czym na ekranie zostanie wyświetlona lista **sterowników urządzeń**, odpowiadających konfiguracji systemu.
- Kliknij odpowiedni sterownik i wykonaj pokazane instrukcje, w celu ściągnięcia sterownika do komputera.

Aby obejrzeć listę wszystkich dostępnych w komputerze sterowników, kliknij **Drivers (Sterowniki)** z menu podręcznego **Topic (Temat)**.

## Problemy z zasilaniem

Kontrolka zasilania na [panelu przednim](#) generuje kody pomagające określić, czy w komputerze występują jakieś problemy. W przedstawionej niżej tabeli wymienione są kody kontrolki zasilania. W celu uzyskania dalszych informacji, patrz część "[Kontrolki diagnostyczne](#)."

Kontrolka zasilania	Przyczyna
Ciągłe światło zielone	Zasilanie włączone i komputer pracuje normalnie.
Mrugające światło zielone	Komputer znajduje się w trybie uśpienia (Windows 2000 i Windows XP).  W celu uzyskania dalszych informacji, patrz " <a href="#">Zarządzanie zasilaniem</a> ."
Kilkakrotne miganie światła zielonego i następnie zgaśnięcie światła	Wystąpił błąd konfiguracji.  Sprawdź <a href="#">kontrolki diagnostyczne</a> aby ocenić, czy określony problem został zidentyfikowany.
Ciągłe światło żółte	Uruchomiony jest test programu diagnostycznego <a href="#">Dell Diagnostics</a> lub uszkodzone albo nieprawidłowo zainstalowane jest urządzenie na płycie systemowej.
Migające żółte światło	Awaria płyty systemowej lub zasilacza.

Podstawowe czynności kontrolne:

- Sprawdź [kontrolki diagnostyczne](#) aby ocenić, czy określony problem został zidentyfikowany.
- Sprawdź gniazdko zasilania: upewnij się, że gniazdko elektryczne działa prawidłowo, podłączając do niego inne urządzenie np. lampę.
- Podczas diagnozowania problemu, podłącz przewód zasilający komputera bezpośrednio do gniazdko zasilania, o którym wiesz, że działa prawidłowo, aby upewnić się, że komputer włączy się. Nie podłączaj, do urządzenia zabezpieczającego zasilanie takiego jak, **UPS**, listwa zasilająca lub przedłużacz.
- Upewnij się, że wszystkie kable zasilające są prawidłowo podłączone, sprawdzając kolejne połączenia kabli zasilających pomiędzy urządzeniami a gniazdkami elektrycznymi.
- Sprawdź, czy nie występują zakłócenia: urządzenia elektryczne, podłączone do tego samego obwodu lub pracujące w pobliżu, mogą powodować zakłócenia.
- Sprawdź przewód zasilający: zamień kable zasilające pomiędzy komputerem a monitorem, aby przekonać się czy zmienia to symptomy problemu.

Jeśli po wykonaniu podstawowych czynności kontrolnych problem nie zniknął, wypełnij [Diagnostyczna lista kontrolna](#) w trakcie wykonywania następujących czynności:

1. Wyłącz komputer i urządzenia, odłącz je od gniazdek zasilających i odczekaj 10 do 20 sekund.
2. Podłącz ponownie komputer i urządzenia peryferyjne do gniazdek zasilających.
3. Włącz komputer.

Czy kontrolka zasilania, umieszczona na przedzie komputera, świeci się?

**Yes (Tak).** Problem został rozwiązany.

**No (Nie).** Przejdź do [czynności 4](#).

4. Wyłącz komputer i urządzenie, wymień kabel urządzenia na kabel, o którym wiadomo, że jest sprawny np. kabel monitora, a następnie włącz komputer i urządzenie.

Czy komputer funkcjonuje prawidłowo?

**Yes (Tak).** Potrzebny jest nowy kabel. [Skontaktuj się z firmą Dell](#), w celu uzyskania pomocy technicznej.

**No (Nie).** Komputer może być uszkodzony. [Skontaktuj się z firmą Dell](#), w celu uzyskania pomocy technicznej.

## Problemy z monitorem

Kontrolka zasilania monitora generuje kody pomagające w określeniu rodzaju występującego problemu. W przedstawionej niżej tabeli wymienione są kody kontrolki zasilania monitora. W celu uzyskania dalszych informacji, sprawdź dokumentację załączoną do monitora.

Kontrolka zasilania monitora	Przyczyna
Ciągle światło zielone	Zasilanie jest włączone i monitor otrzymuje wejściowe sygnały wideo z komputera. Komputer funkcjonuje prawidłowo.
Ciągle światło żółte	Zasilanie jest włączone ale monitor nie otrzymuje wejściowych sygnałów wideo z komputera.

### Podstawowe czynności kontrolne:

- 1 Uruchoń wewnętrzny test monitora według instrukcji z podręcznika użytkownika monitora.
- 1 Podczas diagnozowania problemu, podłącz przewód zasilający monitora bezpośrednio do gniazdka zasilania, o którym wiesz, że działa prawidłowo, aby upewnić się, że monitor włączy się. Nie podłączaj monitora do urządzenia zabezpieczającego zasilanie, UPS, listwa zasilająca lub przedłużacz.
- 1 Upewnij się, że kabel zasilający monitora jest prawidłowo podłączony, sprawdzając połączenie kabla pomiędzy monitorem a gniazdkiem elektrycznym.
- 1 Sprawdź gniazdko zasilania: upewnij się, że gniazdko elektryczne działa prawidłowo, podłączając do niego inne urządzenie np. lampę.
- 1 Sprawdź przewód zasilający: zamień kable zasilające pomiędzy komputerem a monitorem, aby przekonać się czy zmienia to symptomy problemu.
- 1 Jeśli monitor nic nie wyświetla, komputer może znajdować się w stanie zawieszenia pracy lub hibernacji. Naciśnij i zwolnij przycisk zasilania, porusz myszką lub naciśnij dowolny klawisz klawiatury, aby wyprowadzić komputer ze stanu zawieszenia pracy.
- 1 Odłącz kabel interfejsu monitora od komputera i sprawdź, czy w złączu nie ma zagiętych lub połamanych bolców. Sprawdź, czy któryś z kabli nie jest uszkodzony lub przetarty.
- 1 Jeśli kabel interfejsu monitora nie jest uszkodzony, upewnij się, czy jest prawidłowo zamocowany do komputera.
- 1 Wyreguluj ustawienia jasności i koloru na monitorze.
- 1 Jeśli wyświetlany obraz jest złej jakości, wyłącz znajdujące się w pobliżu wentylatory, światła, lampy lub inne urządzenia elektryczne. Urządzenia te mogą powodować zakłócenia w monitorze.

Jeśli po wykonaniu podstawowych czynności kontrolnych problem nie zniknął, wypełnij [Diagnostyczna lista kontrolna](#) w trakcie wykonywania następujących czynności:

1. Wyłącz komputer, odczekaj co najmniej 30 sekund i ponownie go włącz.
2. Zaczekaj przez około 1 minutę na zainicjowanie elementów komputera a następnie wyreguluj jasność i kontrast monitora.

Czy obraz na monitorze jest czytelny?

**Yes (Tak).** Problem został rozwiązany.

**No (Nie).** Przejdź do [czynności 3](#).

3. Wyłącz komputer i monitor, wymień kabel monitora na kabel, o którym wiadomo, że jest sprawny np. kabel komputera, a następnie włącz komputer i monitor.

Czy monitor działa prawidłowo?

**Yes (Tak).** Potrzebny jest nowy kabel. [Skontaktuj się z firmą Dell](#), w celu uzyskania pomocy technicznej.

**No (Nie).** Przejdź do następnego pytania.

Czy masz inny monitor, który działa prawidłowo?

**Yes (Tak).** Przejdź do [czynności 4](#).

**No (Nie).** [Skontaktuj się z firmą Dell](#), w celu uzyskania pomocy technicznej.

4. Wyłącz komputer i monitor, zaczekaj co najmniej 10 do 20 sekund i odłącz monitor. Podłącz inny monitor do komputera i włącz obydwa urządzenia.
5. Zaczekaj przez około 1 minutę na zainicjowanie elementów komputera a następnie wyreguluj jasność i kontrast monitora.

Czy obraz na monitorze jest czytelny?

**Yes (Tak).** Oryginalny monitor jest uszkodzony. Problem został rozwiązany.

**No (Nie).** [Skontaktuj się z firmą Dell](#), w celu uzyskania pomocy technicznej.

---

## Problemy z grafiką

### Podstawowe czynności kontrolne:

1. Sprawdź [kontrolki diagnostyczne](#) aby ocenić, czy określony problem został zidentyfikowany.
1. Uruchom wewnętrzny test monitora według instrukcji z podręcznika użytkownika monitora.
1. Sprawdź [kontrolkę zasilania monitora](#).
1. Wysłuchaj [kody sygnałów dźwiękowych komputera](#), które mogą wskazać problem związany z wyświetlaniem.
1. Podłącz kabel zasilający monitora bezpośrednio do gniazdka elektrycznego, aby upewnić się, że monitor włącza się. Nie podłączaj monitora do urządzenia zabezpieczającego zasilanie, UPS, listwa zasilająca lub przedłużacz.
1. Jeśli monitor nic nie wyświetla, komputer może znajdować się w stanie zawieszenia pracy lub hibernacji. Naciśnij i zwolnij przycisk zasilania, porusz myszką lub naciśnij dowolny klawisz klawiatury, aby wyprowadzić komputer ze stanu zawieszenia pracy.
1. Odłącz kabel interfejsu monitora od komputera i sprawdź, czy w złączu nie ma zagiętych lub połamanych bolców. Sprawdź, czy któryś z kabli nie jest uszkodzony lub przetarty.
1. Jeśli kabel interfejsu monitora nie jest uszkodzony, upewnij się, czy jest prawidłowo zamocowany do komputera.
1. Wyreguluj ustawienia jasności i koloru na monitorze.
1. Sprawdź, czy nie występują zakłócenia:
  - o Urządzenia elektryczne, podłączone do tego samego obwodu lub pracujące w pobliżu, mogą powodować zakłócenia.
  - o Wyposażenie audio i niektóre rodzaje lamp włączonych w bezpośrednim sąsiedztwie komputera mogą powodować zakłócenia.
1. Uruchom ponownie komputer.
1. Wejdź do [programu konfiguracji systemu](#) i upewnij się, że **Primary Video Controller (Podstawowy kontroler wideo)** w opcji **Integrated Devices (Urządzenia zintegrowane)** jest ustawiony prawidłowo. Karty [AGP](#) lub [PCI](#) działają przy ustawieniu opcji **Podstawowy kontroler wideo** na **Auto (Automatyczne)** lub **AGP** (standardowe).

 **UWAGA:** Jeśli w komputerze zainstalowane są karta rozszerzenia wideo AGP i PCI, ustaw **Primary Video Controller (Podstawowy kontroler wideo)** na **AGP**, aby korzystać z karty rozszerzenia AGP. Ustaw **Primary Video Controller (Podstawowy kontroler wideo)** na **Auto (Automatyczny)** aby korzystać z karty rozszerzenia PCI.

Jeśli po wykonaniu podstawowych czynności kontrolnych problem nie zniknął, wypełnij [Diagnostyczna liście kontrolna](#) w trakcie wykonywania następujących czynności:

1. Wykonaj procedurę opisaną w części "[Problemy z monitorem](#)."
- Czy komputer funkcjonuje prawidłowo?  
**Yes (Tak).** Problem został rozwiązany.  
**No (Nie).** Przejdź do następnego pytania.  
Czy masz inny komputer który działa prawidłowo?  
**Yes (Tak).** Przejdź do [czynności 2](#).  
**No (Nie).** Przejdź do [czynności 6](#).
2. Wyłącz pierwszy komputer i monitor, zaczekaj co najmniej 10 do 20 sekund i odłącz monitor.
3. Wyłącz drugi komputer, odczekaj 10 do 20 sekund, a następnie odłącz od niego monitor. Podłącz monitor z oryginalnego komputera i włącz obydwa urządzenia.
4. Zaczekaj przez około 1 minutę na zainicjowanie elementów komputera a następnie wyreguluj jasność i kontrast monitora.  
Czy obraz na monitorze jest czytelny?  
**Yes (Tak).** Monitor działa prawidłowo. Może to oznaczać problem z kartą graficzną w oryginalnym komputerze. Przejdź do [czynności 5](#).  
**No (Nie).** Komputer może być uszkodzony. Patrz "[Problemy z monitorem](#)."
5. Wyłącz komputer i monitor, zaczekaj 10 do 20 sekund i odłącz monitor. Podłącz monitor z powrotem do oryginalnego komputera i włącz obydwa urządzenia.
6. Wyłącz znajdujące się w pobliżu wiatraczki, lampy i inne urządzenia elektryczne.  
Czy obraz na monitorze jest czytelny?

**Yes (Tak).** Jedno lub więcej z wymienionych urządzeń powoduje zakłócenia. Problem został rozwiązany.

**No (Nie).** Przejdź do [czynności 7](#).

7. Uruchom program diagnostyczny [Dell Diagnostics](#).

Czy któryś z testów wypadł niepomyślnie?

**Yes (Tak).** Kontroler karty graficznej na płycie systemowej może być uszkodzony. [Skontaktuj się z firmą Dell](#), w celu uzyskania pomocy technicznej.

**No (Nie).** Przejdź do czynności 8.

8. Uruchom program diagnostyczny [Dell Diagnostics](#).

9. Czy któryś z testów wypadł niepomyślnie?

**Yes (Tak).** Kontroler karty graficznej na płycie systemowej może być uszkodzony. [Skontaktuj się z firmą Dell](#), w celu uzyskania pomocy technicznej.

**No (Nie).** [Skontaktuj się z firmą Dell](#), w celu uzyskania pomocy technicznej.

---

## Problemy z dźwiękiem i głośnikami

### Podstawowe czynności kontrolne:

1. Sprawdź [kontrolki diagnostyczne](#) aby ocenić, czy określony problem został zidentyfikowany.
1. W przypadku korzystania z głośników zewnętrznych:
  - o Upewnij się, że zewnętrzne urządzenia audio są prawidłowo podłączone do mikrofonu, głośnika/słuchawki lub złącza wejściowych na [panelu tylnym komputera](#).
  - o Upewnij się, że kabel głośnika jest prawidłowo podłączony do komputera.
  - o Sprawdź gniazdko zasilania: sprawdź, czy głośniki są podłączone do sprawnego gniazdka.
  - o Upewnij się, czy głośniki są włączone.
1. Podczas używania słuchawek, należy upewnić się, że kabel słuchawek jest podłączony do złącza głośnik/słuchawki (patrz "[Widok komputera z przodu](#)" i "[Widok komputera od tyłu](#)").
1. Jeśli używasz karty dźwiękowej, upewnij się, że zewnętrzne urządzenia audio są podłączone do złącza karty dźwiękowej a nie do mikrofonu, głośnika/słuchawek lub złącza wejściowych na panelu tylnym komputera (patrz "[Widok komputera od tyłu](#)").
1. Upewnij się, że dźwięk nie jest wyciszony poprzez ustawienia [OS \(systemu operacyjnego\)](#). W celu uzyskania dalszych informacji sprawdź dokumentację OS (systemu operacyjnego).
1. Wyreguluj głośność głośników, o ile mają one regulację głośności.
1. Wyreguluj głośność w oprogramowaniu audio. W celu uzyskania dalszych informacji, sprawdź dokumentację systemu operacyjnego lub oprogramowania audio.
1. Jeśli próbowałeś słuchać płyty audio [CD](#), spróbuj przesłuchać inne płyty CD.
1. Ponownie zainstaluj sterownik audio dla obsługiwanego systemu operacyjnego.
1. Sprawdź, czy nie występują zakłócenia: urządzenia elektryczne, podłączone do tego samego obwodu lub pracujące w pobliżu, mogą powodować zakłócenia.

Jeśli po wykonaniu podstawowych czynności kontrolnych problem nie zniknął, wypełnij [Diagnostyczną listę kontrolną](#) w trakcie wykonywania następujących czynności:

1. Wyłącz znajdujące się w pobliżu wiatraczki, lampy i inne urządzenia elektryczne.

Czy zewnętrzne głośniki funkcjonują prawidłowo?

**Yes (Tak).** Jedno lub więcej urządzeń powodowało zakłócenia. Problem został rozwiązany.

**No (Nie).** Przejdź do [czynności 2](#).

2. Jeśli używasz karty rozszerzenia audio, wejdź do [programu konfiguracji systemu](#) i upewnij się, że ustawienie **Sound (Dźwięk)** pod opcją **Integrated Devices (Urządzenia zintegrowane)** jest ustawione na **On (Włączony)**. Następnie wyjdź w prawidłowy sposób z programu konfiguracji systemu, aby zapisać informacje i uruchom komputer.

Jeśli używasz karty rozszerzenia audio, wejdź do [programu konfiguracji systemu](#) i upewnij się, że **Sound (Dźwięk)** pod opcją **Integrated Devices (Urządzenia zintegrowane)** jest ustawiony na **Off (Wyłączony)**. Następnie wyjdź w prawidłowy sposób z programu konfiguracji systemu, aby zapisać informacje i uruchom komputer.

Czy urządzenie funkcjonuje prawidłowo?

**Yes (Tak).** Problem został rozwiązany.

**No (Nie).** Przejdź do [czynności 3](#).

3. Uruchom program diagnostyczny [Dell Diagnostics](#).

Czy testy zostały pomyślnie zakończone?

**Yes (Tak).** Karta rozszerzenia działa prawidłowo. Przejdź do następnego pytania.

**No (Nie).** [Skontaktuj się z firmą Dell](#), w celu uzyskania pomocy technicznej.

Czy posiadasz słuchawki?

**Yes (Tak).** Przejdź do [czynności 4](#).

**No (Nie).** [Skontaktuj się z firmą Dell](#), w celu uzyskania pomocy technicznej.

4. Podłącz słuchawki do gniazda głośnik/słuchawki.

Czy przez słuchawki słyszysz dźwięk?

**Yes (Tak).** Głośniki są uszkodzone. Problem został rozwiązany.

**No (Nie).** [Skontaktuj się z firmą Dell](#), w celu uzyskania pomocy technicznej.

---

## Problemy z drukarką

### Podstawowe czynności kontrolne:

- 1 Sprawdź [kontrolki diagnostyczne](#) aby ocenić, czy określony problem został zidentyfikowany.
- 1 Odłącz kabel od komputera i sprawdź, czy w złączu nie ma zagiętych lub połamanych bolców. Sprawdź, czy któryś z kabli nie jest uszkodzony lub przetarty.
- 1 Jeśli kabel nie jest uszkodzony, upewnij się, czy jest prawidłowo zamocowany do komputera.
- 1 Sprawdź gniazdko zasilania: upewnij się, że gniazdko elektryczne działa prawidłowo, podłączając do niego inne urządzenie np. lampę.
- 1 Upewnij się, czy drukarka jest włączona.
- 1 Sprawdź, czy nie występują zakłócenia: urządzenia elektryczne, podłączone do tego samego obwodu lub pracujące w pobliżu, mogą powodować zakłócenia.
- 1 Sprawdź w dokumentacji dostarczonej wraz z drukarką informacje o prawidłowym sposobie ustawienia trybu pracy złącza równoległego. Wejdź do [programu konfiguracji systemu](#) i sprawdź czy został wybrany odpowiedni tryb w menu **Integrated Devices (Urządzenia zintegrowane)**.

Jeśli po wykonaniu podstawowych czynności kontrolnych problem nie zniknął, wypełnij [Diagnostyczna listę kontrolną](#) w trakcie wykonywania następujących czynności:

1. Przeprowadź procedurę opisaną w części "[Problemy z urządzeniem szeregowym lub równoległym](#)."

Czy urządzenie funkcjonuje prawidłowo?

**Yes (Tak).** Problem został rozwiązany.

**No (Nie).** Przejdź do [czynności 2](#).

2. Uruchoom program samotestujący drukarki.

Czy test został zakończony sukcesem?

**Yes (Tak).** Przejdź do [czynności 3](#).

**Nie.** Drukarka jest prawdopodobnie uszkodzona. Jeśli kupiłeś drukarkę w firmie Dell, [skontaktuj się z firmą Dell](#) w celu uzyskania pomocy technicznej. Jeśli nie, zabierz ją do autoryzowanego punktu obsługi w celu przeprowadzenia naprawy.

3. Spróbuj ponownie wydrukować.

Czy próba drukowania powiodła się?

**Yes (Tak).** Problem został rozwiązany.

**No (Nie).** [Skontaktuj się z firmą Dell](#), w celu uzyskania pomocy technicznej.

---

## Problemy z urządzeniem szeregowym lub równoległym

 **UWAGA:** W przypadku problemów z drukarką, sprawdź część "[Problemy z drukarką](#)."

Jeśli komunikat o błędzie komputera sygnalizuje problem ze złączem [szeregowym](#) lub [równoległym](#) lub jeśli sprzęt podłączony do portu funkcjonuje nieprawidłowo lub nie funkcjonuje wcale, źródło problemu może być następujące:

- 1 Nieprawidłowe połączenie pomiędzy portem a urządzeniem
- 1 Niewłaściwe ustawienia dla opcji [programu konfiguracji systemu](#)
- 1 Niewłaściwe ustawienia w plikach konfiguracyjnych systemu operacyjnego
- 1 Uszkodzony kabel połączenia pomiędzy portem a urządzeniem
- 1 Wadliwe urządzenie



- 1 Wadliwy port logiczny na płycie systemowej
- 1 Jeśli problem dotyczy złącza szeregowego, przyczyną mogą być konflikty ustawień [portu COM](#)
- 1 Jeśli problem dotyczy złącza równoległego, przyczyną mogą być konflikty ustawień [portu LPT](#)
- 1 Nieprawidłowe lub nie zainstalowane sterowniki

#### Podstawowe czynności kontrolne:

- 1 Sprawdź [kontrolki diagnostyczne](#) aby ocenić, czy określony problem został zidentyfikowany.
- 1 Odłącz kabel od komputera i sprawdź, czy w złączu nie ma zagiętych lub połamanych bolców. Sprawdź, czy któryś z kabli nie jest uszkodzony lub przetarty.
- 1 Jeśli kabel nie jest uszkodzony, upewnij się, czy jest prawidłowo zamocowany do komputera.
- 1 Sprawdź gniazdko elektryczne. Sprawdź, czy urządzenie jest podłączone do sprawnego gniazdko zasilającego.
- 1 Sprawdź, czy urządzenie jest włączone.
- 1 Sprawdź, czy nie występują zakłócenia: urządzenia elektryczne, podłączone do tego samego obwodu lub pracujące w pobliżu, mogą powodować zakłócenia.

Jeśli po wykonaniu podstawowych czynności kontrolnych problem nie zniknął, wypelnij [Diagnostyczna liście kontrolna](#) w trakcie wykonywania następujących czynności:

1. Wejdź do [programu konfiguracji systemu](#) i sprawdź ustawienia opcji **Integrated Devices (Urządzenia zintegrowane)**. Następnie zakończ w prawidłowy sposób program konfiguracji systemu, zapisując informacje i ponownie uruchom komputer.

W przypadku urządzenia szeregowego, sprawdź opcje **Serial Port (Portu szeregowego)**; w przypadku urządzenia równoległego, sprawdź opcje **Parallel Port (Portu równoległego)**. Sprawdź dokumentację urządzenia w celu uzyskania dodatkowych informacji o ustawieniach portu i wymaganiach konfiguracyjnych.

Czy urządzenie funkcjonuje prawidłowo?

**Yes (Tak).** Problem został rozwiązany.

**No (Nie).** Przejdź do [czynności 2](#).

2. Uruchom program diagnostyczny [Dell Diagnostics](#).

Te grupy urządzeń sprawdzają podstawowe funkcje portów logicznych [I/O](#) płyty systemowej. Jeśli drukarka jest podłączona do złącza równoległego, grupa urządzeń Parallel Ports (Porty równoległe) testuje łącze transmisyjne pomiędzy portem logicznym I/O na płycie systemowej a drukarką.

Czy testy zostały pomyślnie ukończone?

**Yes (Tak).** Przejdź do [czynności 3](#).

**No (Nie).** [Skontaktuj się z firmą Dell](#), w celu uzyskania pomocy technicznej.

3. Jeśli problem ogranicza się do konkretnej aplikacji, przejrzyj dokumentację tego programu w celu uzyskania informacji odnośnie wymogów dotyczących konfiguracji danego portu.

Czy urządzenie funkcjonuje prawidłowo?

**Yes (Tak).** Problem został rozwiązany.

**No (Nie).** Przejdź do [czynności 4](#).

4. Wyłącz komputer i urządzenie, wymień kabel urządzenia na kabel, o którym wiadomo, że jest sprawny, a następnie włącz komputer i urządzenie.

Czy urządzenie funkcjonuje prawidłowo?

**Yes (Tak).** Potrzebujesz nowego kabla. [Skontaktuj się z firmą Dell](#), w celu uzyskania pomocy technicznej.

**No (Nie).** Przejdź do [czynności 5](#).

5. Wyłącz komputer i urządzenie, wymień urządzenie na takie, o którym wiadomo, że jest sprawne, a następnie włącz komputer i urządzenie.

Czy urządzenie funkcjonuje prawidłowo?

**Yes (Tak).** Potrzebujesz nowego urządzenia. [Skontaktuj się z firmą Dell](#), w celu uzyskania pomocy technicznej.

**No (Nie).** [Skontaktuj się z firmą Dell](#), w celu uzyskania pomocy technicznej.

---

## Problemy z myszą

#### Podstawowe czynności kontrolne:

- 1 Sprawdź [kontrolki diagnostyczne](#) aby ocenić, czy określony problem został zidentyfikowany.
- 1 Odłącz kabel od komputera i sprawdź, czy w złączu nie ma zagiętych lub połamanych bolców. Sprawdź, czy któryś z kabli nie jest uszkodzony lub przetarty.
- 1 Upewnij się, że kabel jest prawidłowo podłączony do komputera.

- 1 Jeśli używasz myszy [USB](#), upewnij się, że podłączasz urządzenie do jednego ze złączy portu 1 USB na panelu tylnym systemu (patrz "[Złącza panelu tylnego](#)").
- 1 Ponownie zainstaluj sterownik myszy dla obsługiwanego systemu operacyjnego.
- 1 Uruchom ponownie komputer.

Jeśli po wykonaniu podstawowych czynności kontrolnych problem nie zniknął, wypełnij [Diagnostyczna lista kontrolna](#) w trakcie wykonywania następujących czynności:

1. Wyłącz komputer, zaczekaj 10 do 20 sekund i odłącz mysz. Podłącz mysz z powrotem do komputera i włącz obydwa urządzenia.  
  
Czy urządzenie funkcjonuje prawidłowo?  
  
**Yes (Tak).** Problem został rozwiązany.  
  
**No (Nie).** Przejdź do [czynności 2](#).
2. Jeśli używasz myszy [PS/2](#), wejdź do [programu konfiguracji systemu](#) i upewnij się, czy **Mouse Port (Port myszy)** w opcji **Integrated Devices (Urządzenia zintegrowane)** jest ustawiony na **On (Włączony)**. Następnie zakończ w prawidłowy sposób program konfiguracji systemu, zapisując informacje i ponownie uruchom komputer.  
  
Czy urządzenie funkcjonuje prawidłowo?  
  
**Yes (Tak).** Problem został rozwiązany.  
  
**No (Nie).** Przejdź do [czynności 3](#).
3. Uruchom program diagnostyczny [Dell Diagnostics](#).  
  
Czy testy zostały pomyślnie zakończone?  
  
**Yes (Tak).** Przejdź do następnego pytania.  
  
**No (Nie).** [Skontaktuj się z firmą Dell](#), w celu uzyskania pomocy technicznej.  
  
Czy masz inny komputer który działa prawidłowo?  
  
**Yes (Tak).** Przejdź do [czynności 4](#).  
  
**No (Nie).** Przejdź do następnego pytania.  
  
Czy masz inną mysz która działa prawidłowo?  
  
**Yes (Tak).** Wyłącz komputer, zaczekaj 10 do 20 sekund i odłącz mysz. Następnie przejdź do [czynności 6](#).  
  
**No (Nie).** [Skontaktuj się z firmą Dell](#), w celu uzyskania pomocy technicznej.
4. Wyłącz pierwszy komputer, zaczekaj 10 do 20 sekund i odłącz mysz.
5. Wyłącz drugi komputer, odczekaj 10 do 20 sekund, a następnie odłącz od niego mysz. Podłącz mysz z oryginalnego komputera i włącz komputer.  
  
Czy mysz funkcjonuje prawidłowo?  
  
**Yes (Tak).** Oryginalny komputer nie działa prawidłowo. [Skontaktuj się z firmą Dell](#), w celu uzyskania pomocy technicznej.  
  
**No (Nie).** Mysz może być uszkodzona. [Skontaktuj się z firmą Dell](#), w celu uzyskania pomocy technicznej.
6. Podłącz inną mysz do komputera i włącz komputer.  
  
Czy mysz funkcjonuje prawidłowo?  
  
**Yes (Tak).** Oryginalna mysz jest uszkodzona. Problem został rozwiązany.  
  
**No (Nie).** [Skontaktuj się z firmą Dell](#), w celu uzyskania pomocy technicznej.

---

## Problemy z klawiaturą

### Podstawowe czynności kontrolne:

- 1 Sprawdź [kontrolki diagnostyczne](#) aby ocenić, czy określony problem został zidentyfikowany.
- 1 Odłącz kabel od komputera i sprawdź, czy w złączy nie ma zagiętych lub połamanych bolców. Sprawdź, czy któryś z kabli nie jest uszkodzony lub przetarty.
- 1 Upewnij się, że kabel jest prawidłowo podłączony do komputera.
- 1 Jeśli używasz klawiatury USB, upewnij się, że podłączasz urządzenie do jednego ze złączy portu 1 USB na panelu tylnym systemu (patrz "[Złącza panelu tylnego](#)").
- 1 Jeśli używasz klawiatury, którą można skonfigurować za pomocą różnych ustawień, ustaw przełącznik na **PS/2**, **Enhanced XT/AT (Rozszerzone XT/AT)** lub **PC/AT**. Przełączniki znajdują się zwykle na spodzie klawiatury, a czasami za panelem. W celu uzyskania dodatkowych informacji, przejrzyj dokumentację złączoną do klawiatury.
- 1 Sprawdź, czy nie występują zakłócenia. Przedłużacze klawiatury mogą być przyczyną problemu.

- 1 Uruchom ponownie komputer.

Jeśli po wykonaniu podstawowych czynności kontrolnych problem nie zniknął, wypełnij [Diagnostyczna lista kontrolna](#) w trakcie wykonywania następujących czynności:

1. Wyłącz komputer, odczekaj 30 sekund i włącz go ponownie.

Czy podczas uruchamiania znajdujące się na klawiaturze kontrolki klawiszy Num Lock, Caps Lock i Scroll Lock migają przez chwilę?

**Yes (Tak).** Przejdź do [czynności 2](#).

**No (Nie).** Przejdź do [czynności 3](#).

2. Wpisz kilka znaków przy użyciu klawiatury.

Czy znaki pojawiają się na ekranie?

**Yes (Tak).** Problem został rozwiązany.

**No (Nie).** [Skontaktuj się z firmą Dell](#), w celu uzyskania pomocy technicznej.

3. Uruchom program diagnostyczny [Dell Diagnostics](#).

Czy któryś z testów diagnostycznych zakończył się niepowodzeniem?

**Yes (Tak).** Oryginalna klawiatura może być uszkodzona. Przejdź do [czynności 4](#).

**No (Nie).** Przejdź do następnego pytania.

Czy masz inny komputer który działa prawidłowo?

**Yes (Tak).** Przejdź do [czynności 4](#).

**No (Nie).** Przejdź do następnego pytania.

Czy masz inną klawiaturę która działa prawidłowo?

**Yes (Tak).** Wyłącz komputer, zaczekaj 10 do 20 sekund i odłącz klawiaturę. Przejdź do [czynności 6](#).

**No (Nie).** [Skontaktuj się z firmą Dell](#), w celu uzyskania pomocy technicznej.

4. Wyłącz pierwszy komputer, zaczekaj 10 do 20 sekund i odłącz klawiaturę.

5. Wyłącz drugi komputer, odczekaj 10 do 20 sekund, a następnie odłącz od niego klawiaturę. Podłącz klawiaturę z oryginalnego komputera i włącz komputer.

Czy klawiatura funkcjonuje prawidłowo?

**Yes (Tak).** Oryginalny komputer nie działa prawidłowo. [Skontaktuj się z firmą Dell](#), w celu uzyskania pomocy technicznej.

**No (Nie).** Klawiatura może być uszkodzona. [Skontaktuj się z firmą Dell](#), w celu uzyskania pomocy technicznej.

6. Podłącz inną klawiaturę do komputera i włącz komputer.

Czy klawiatura funkcjonuje prawidłowo?

**Yes (Tak).** Oryginalna klawiatura jest uszkodzona. Problem został rozwiązany.

**No (Nie).** [Skontaktuj się z firmą Dell](#), w celu uzyskania pomocy technicznej.

---

## Problemy z napędem dyskietek

W trakcie wykonywania testu [POST](#), komputer sprawdza napęd dyskietek, porównując jego parametry z informacjami o konfiguracji komputera. Podczas testu, kontrolka dostępu do napędu dyskietki miga.

Podstawowe czynności kontrolne:

- 1 Sprawdź [kontrolki diagnostyczne](#) aby ocenić, czy określony problem został zidentyfikowany.
- 1 Jeśli zbliżając się do napędu słychać odgłos skrobienia lub trzaski, istnieje możliwość, że sprzęt nie funkcjonuje prawidłowo. [Skontaktuj się z firmą Dell](#), w celu uzyskania pomocy technicznej.
- 1 Podczas włączania komputera, podczas uruchamiania, słyszalna jest aktywność napędu. Jeśli komputer nie chce się uruchomić, [skontaktuj się z firmą Dell](#), w celu uzyskania pomocy technicznej.
- 1 Jeśli próbujesz skopiować dane na dyskietkę, upewnij się, że nie jest ona zabezpieczona przed zapisem.
- 1 Włóż do napędu inną dyskietkę. Jeśli nowa dyskietka działa, możliwe, że oryginalna jest uszkodzona.
- 1 Sprawdź kontrolkę dostępu do napędu dyskietki w jeden z następujących sposobów:
  - o W systemie MS-DOS®, włóż dyskietkę do napędu, wpisz `dir a:` w linii poleceń i naciśnij <Enter>.
  - o W systemie Microsoft Windows, włóż do dyskietkę do napędu, otwórz grupę programów My Computer (Mój komputer) znajdującą się na pulpicie i kliknij dwa razy ikonę napędu dyskietek.

- 1 Sprawdź ustawienia w [programie konfiguracji systemu](#).
- 1 Wyczyść napęd przy użyciu powszechnie dostępnego zestawu czyszczącego.

 **POUCZENIE:** Nie próbuj czyścić głowic napędu za pomocą wacików. Możesz przypadkowo rozregulować głowice, w wyniku czego komputer przestanie pracować.

Jeśli po wykonaniu podstawowych czynności kontrolnych problem nie zniknął, wypnij [Diagnostyczna lista kontrolna](#) w trakcie wykonywania następujących czynności.

 **UWAGA:** Przed wykonaniem tej procedury, patrz część "[Najważniejsze jest bezpieczeństwo - twoje i komputera](#)."

 **POUCZENIE:** Przed rozpoczęciem odłączania urządzenia od komputera, należy poczekać 10 do 20 sekund licząc od momentu odłączenia komputera od źródła zasilania. Przed odłączeniem elementu od płyty systemowej, należy sprawdzić, czy kontrolka czuwania zasilania na płycie systemowej nie świeci się. Aby zlokalizować położenie tej kontrolki, sprawdź ilustrację komputera w części "[Elementy płyty systemowej](#)."

1. Uruchom program diagnostyczny [Dell Diagnostics](#).

Czy któryś z testów wypadł niepomyślnie?

**Yes (Tak).** [Skontaktuj się z firmą Dell](#), w celu uzyskania pomocy technicznej.

**No (Nie).** Przejdź do [czynności 2](#).

2. Wyłącz komputer i urządzenia, odłącz je od gniazdek zasilających i odczekaj 10 do 20 sekund.
3. [Otwórz pokrywę komputera](#).
4. [Wymij i zainstaluj](#) napęd dyskiety.
5. [Zamknij pokrywę komputera](#).
6. Podłącz ponownie komputer i urządzenia do gniazdek zasilających i włącz je.

Czy kontrolka dostępu do napędu dyskiety miga w trakcie procedury uruchamiania?

**Yes (Tak).** Przejdź do następnego pytania.

**No (Nie).** [Skontaktuj się z firmą Dell](#), w celu uzyskania pomocy technicznej.

Czy komputer wyświetla komunikat o błędzie napędu?

**Yes (Tak).** Patrz "[Komunikaty komputera](#)", w celu uzyskania wyjaśnienia komunikatu, a następnie przejdź do [czynności 7](#).

**No (Nie).** Problem został rozwiązany.

7. Włóż do napędu dyskietykę rozruchową i ponownie uruchom komputer.

Czy napęd ładuje system operacyjny?

**Yes (Tak).** Problem został prawdopodobnie rozwiązany. Jeśli nadal będą występowały problemy, [skontaktuj się z firmą Dell](#), w celu uzyskania pomocy technicznej.

**No (Nie).** [Skontaktuj się z firmą Dell](#), w celu uzyskania pomocy technicznej.

---

## Problemy z dyskiem twardym

Podstawowe czynności kontrolne:

- 1 Sprawdź [kontrolki diagnostyczne](#) aby ocenić, czy określony problem został zidentyfikowany.
- 1 Jeśli zbliżając się do napędu slychać odgłos skrobienia lub trzaski, istnieje możliwość, że sprzęt nie funkcjonuje prawidłowo. [Skontaktuj się z firmą Dell](#), w celu uzyskania pomocy technicznej.
- 1 Podczas włączania komputera, podczas uruchamiania, słyszalna jest aktywność napędu. Jeśli komputer nie chce się uruchomić, [skontaktuj się z firmą Dell](#), w celu uzyskania pomocy technicznej.
- 1 Sprawdź napęd dysku twardego w jeden z następujących sposobów:
  - o W systemie Windows 2000, uruchom program ScanDisk klikając przycisk Start, zaznaczając Run (Uruchom), wpisując `scandisk` i klikając OK.
  - o W systemie Windows XP, uruchom program narzędziowy **chkdsk** wykonując podane niżej czynności:

Kliknij przycisk **Start**, wybierz **Shutdown (Zamknij)**, a następnie kliknij **Restart the Computer (Uruchom ponownie komputer)**.

W linii poleceń C:, wpisz: `CD\Windows\Command` i naciśnij klawisz <Enter>.

Wpisz `chkdsk` i naciśnij <Enter>.

Ten program narzędziowy tworzy i wyświetla raport stanu, oraz wykazuje i naprawia błędy dyskowe.
  - o W systemie Microsoft Windows NT®, uruchom program narzędziowy sprawdzający błędy, otwierając odpowiedni arkusz właściwości woluminu(w), w którym występuje błąd i kliknij Sprawdź (Check Now), w sekcji Error-checking (Sprawdzanie błędów) zakładki Tools (Narzędzia).

Jeśli po wykonaniu podstawowych czynności kontrolnych problem nie zniknął, wypnij [Diagnostyczna lista kontrolna](#) w trakcie wykonywania następujących

czynności.

**⚠ UWAGA:** Przed wykonaniem tej procedury, patrz część "[Najważniejsze jest bezpieczeństwo - twoje i komputera.](#)"

**🕒 POUCZENIE:** Przed rozpoczęciem odłączania urządzenia od komputera, należy zaczekać 10 do 20 sekund licząc od momentu odłączenia komputera od źródła zasilania. Przed odłączeniem elementu od płyty systemowej, należy sprawdzić, czy kontrolka czuwania zasilania na płycie systemowej nie świeci się. Aby zlokalizować położenie tej kontrolki, sprawdź ilustrację komputera w części "[Elementy płyty systemowej.](#)"

1. Wejdź do [programu konfiguracji systemu](#) i upewnij się, że problemowy napęd jest prawidłowo skonfigurowany. Dokonaj koniecznych zmian i uruchom ponownie komputer.  
  
Czy napęd funkcjonuje prawidłowo?  
  
**Yes (Tak).** Problem został rozwiązany.  
  
**No (Nie).** Przejdź do [czynności 2.](#)
2. Sprawdź napęd dysku twardego jednym z następujących sposobów:
  - 1 W systemie Microsoft Windows 2000, uruchom program ScanDisk klikając przycisk Start, zaznaczając Run (Uruchom) i wpisując `scandisk` oraz kliknij OK.
  - 1 W systemie Windows XP, uruchom program narzędziowy **chkdsk** wykonując podane niżej czynności:
    - o Kliknij przycisk **Start**, wybierz **Shutdown (Zamknij)** i następnie kliknij **Restart the Computer (Uruchom ponownie komputer)**.
    - o W linii poleceń C:, wpisz: `CD\Windows\Command` i naciśnij <Enter>.
    - o Wpisz `chkdsk` i naciśnij <Enter>.Ten program narzędziowy tworzy i wyświetla raport stanu, oraz wykazuje i naprawia błędy dyskowe.
  - 1 W systemie Microsoft Windows NT, uruchom program sprawdzający błędy (error-checking utility) otwierając odpowiedni arkusz właściwości woluminu, którego dotyczy błąd i kliknij **Check Now (Sprawdź teraz)** w sekcji **Error Checking (Sprawdzanie błędów)** w zakładce **Tools (Narzędzia)**.Czy napęd funkcjonuje prawidłowo?  
  
**Yes (Tak).** Problem został rozwiązany.  
  
**No (Nie).** Przejdź do [czynności 3.](#)
3. Uruchom program diagnostyczny [Dell Diagnostics](#):
  - 1 W przypadku dysku twardego [IDE](#), uruchom grupę urządzeń IDE Devices (Urządzenia IDE).
  - 1 W przypadku dysku twardego [SCSI](#), uruchom grupę SCSI Devices (Urządzenia SCSI).Czy któryś z testów diagnostycznych zakończył się niepowodzeniem?  
  
**Yes (Tak).** Przejdź do następnego pytania.  
  
**No (Nie).** Przejdź do [czynności 4.](#)  
  
Czy któryś z testów diagnostycznych wykrył usterkę napędu?  
  
**Yes (Tak).** Dysk twardy może być uszkodzony. [Skontaktuj się z firmą Dell](#), w celu uzyskania pomocy technicznej.  
  
**No (Nie).** Przejdź do następnego pytania.  
  
Czy któryś z testów diagnostycznych wykrył usterkę sterownika napędu?  
  
**Yes (Tak).** Płyta systemowa może być uszkodzona. [Skontaktuj się z firmą Dell](#), w celu uzyskania pomocy technicznej.  
  
**No (Nie).** Przejdź do [czynności 4.](#)
4. Wyłącz komputer i urządzenia, odłącz je od gniazdek zasilających i odczekaj 10 do 20 sekund.
5. [Otwórz pokrywę komputera.](#)
6. Upewnij się, czy kable zasilania prądem stałym [DC](#), są dobrze umocowane w złączach na każdym napędzie. Sprawdź też, czy kabel taśmowy każdego napędu jest mocno wpięty do złącza na napędzie i na płycie głównej.
7. Upewnij się, że kabel panelu przedniego jest solidnie zamocowany do płyty systemowej i panelu przedniego. Upewnij się także, że kabel panelu sterowania jest prawidłowo podłączony do panelu przedniego.  
  
Panel sterowania zawiera kontrolkę sygnalizującą pracę dysku twardego. Aby zlokalizować położenie złącza na płycie systemowej i złącza na panelu przednim, sprawdź ilustrację komputera w części "[Elementy płyty systemowej.](#)"
8. [Zamknij pokrywę komputera.](#)
9. Podłącz ponownie komputer i urządzenia do gniazdek zasilających i włącz je.  
  
Czy dioda sygnalizująca pracę dysku twardego miga podczas procedury uruchamiania?  
  
**Yes (Tak).** Przejdź do następnego pytania.  
  
**No (Nie).** Płyta systemowa może być uszkodzona. [Skontaktuj się z firmą Dell](#), w celu uzyskania pomocy technicznej.  
  
Czy komputer wyświetla komunikat o błędzie napędu?

**Yes (Tak).** Patrz "[Komunikaty komputera](#)", w celu uzyskania objaśnienia komunikatu. Jeśli wykonanie czynności opisanej w tabeli nie rozwiąże problemu [skontaktuj się z firmą Dell](#), w celu uzyskania pomocy technicznej.

**No (Nie).** Przejdź do następnego pytania.

Czy system operacyjny znajduje się w nadrzędnym dysku twardym?

**Yes (Tak).** Przejdź do następnego pytania.

**No (Nie).** [Skontaktuj się z firmą Dell](#), w celu uzyskania pomocy technicznej.

Czy napęd ładuje system operacyjny?

**Yes (Tak).** Przejdź do następnego pytania.

**No (Nie).** Pliki w systemie operacyjnym mogą być uszkodzone. Więcej informacji na ten temat można znaleźć w dokumentacji systemu operacyjnego.

Czy napęd funkcjonuje prawidłowo?

**Yes (Tak).** Problem został rozwiązany.

**No (Nie).** [Skontaktuj się z firmą Dell](#), w celu uzyskania pomocy technicznej.

---

## Problemy z baterią

Jeśli komunikat o błędzie sygnalizuje problem z baterią lub jeśli po wyłączeniu komputera utracone zostaną informacje na temat konfiguracji zapisane w [programie konfiguracji systemu](#), to przyczyną może być uszkodzona bateria.

 **UWAGA:** Istnieje niebezpieczeństwo, że nowa bateria eksploduje, jeśli zostanie zainstalowana nieprawidłowo. Można ją wymienić tylko na baterię tego samego lub równoważnego typu, zalecanego przez producenta. Zużyte baterie należy likwidować zgodnie z instrukcjami producenta.

 **UWAGA:** Przed wykonaniem tej procedury, patrz część "[Najważniejsze jest bezpieczeństwo - twoje i komputera](#)".

 **POUCZENIE:** Przed rozpoczęciem odłączania urządzenia od komputera, należy zaczekać 10 do 20 sekund licząc od momentu odłączenia komputera od źródła zasilania. Przed odłączeniem elementu od płyty systemowej, należy sprawdzić, czy kontrolka czuwania zasilania na płycie systemowej nie świeci się. Aby zlokalizować położenie tej kontrolki, sprawdź "[Elementy płyty systemowej](#)".

1. Wyłącz komputer i urządzenia, odłącz je od gniazdek zasilających i odczekaj 10 do 20 sekund.
2. [Otwórz pokrywę komputera](#).
3. [Umieść baterię](#) w jej gnieździe stroną oznaczoną "+" do góry.
4. [Zamknij pokrywę komputera](#).
5. Podłącz ponownie komputer i urządzenia do gniazdek zasilających i włącz je.
6. Wejdź do [programu konfiguracji systemu](#) i wprowadź ponownie aktualną godzinę i datę. Następnie wyjdź z programu, aby zapisać informacje.
7. Wyłącz komputer i odłącz go od gniazdka zasilania. Pozostaw komputer wyłączony przez co najmniej 10 minut.
8. Podłącz komputer z powrotem do gniazdka i włącz go.
9. Wejdź do [programu konfiguracji systemu](#) i sprawdź datę oraz godzinę.

Czy data i godzina są prawidłowe?

**Yes (Tak).** Problem został rozwiązany.

**No (Nie).** Bateria może być uszkodzona. Przejdź do [czynności 10](#).

10. [Wymień baterię](#).

Czy bateria funkcjonuje prawidłowo?

**Yes (Tak).** Problem został rozwiązany.

**No (Nie).** Płyta systemowa może być uszkodzona. [Skontaktuj się z firmą Dell](#), w celu uzyskania pomocy technicznej.

---

## Problemy z kartą rozszerzenia

Jeśli komunikat o błędzie systemu sygnalizuje wystąpienie problemu z [kartą rozszerzenia](#) lub jeśli karta rozszerzenia funkcjonuje nieprawidłowo lub nie funkcjonuje wcale, problem może być spowodowany nieprawidłowym połączeniem, konfliktem z oprogramowaniem lub innym urządzeniem, albo uszkodzoną kartą rozszerzenia. Przed rozpoczęciem wykonywania następujących czynności, sprawdź [kontrolki diagnostyczne](#), aby ocenić, czy określony problem został zidentyfikowany. Upewnij się również, czy pomiędzy urządzeniami nie występuje [konflikt sprzętowy](#).

Wypełnij [Diagnostyczna lista kontrolna](#) w trakcie wykonywania następujących czynności.

 **UWAGA:** Przed wykonaniem tej procedury, patrz część "[Najważniejsze jest bezpieczeństwo - twoje i komputera](#)".

 **POUCZENIE:** Przed rozpoczęciem odłączania urządzenia od komputera, należy zaczekać 10 do 20 sekund licząc od momentu odłączenia komputera od źródła zasilania. Przed odłączeniem elementu od płyty systemowej, należy sprawdzić, czy kontrolka czuwania zasilania na płycie systemowej nie świeci

się. Aby zlokalizować położenie tej kontrolki, sprawdź ilustrację komputera w części "[Elementy płyty systemowej](#)."

1. Uruchom program diagnostyczny dostarczony przez producenta wszystkich kart rozszerzenia zainstalowanych w komputerze.

 **UWAGA:** Producenci wielu kart rozszerzenia, takich jak wideo, interfejsu sieciowego i karty dźwiękowe, dostarczają programy diagnostyczne. Jeśli nie posiadasz programu diagnostycznego dla kart, przejdź do [czynności 2](#).

Czy któryś z wykonywanych testów diagnostycznych rozpoznał problem?

**Yes (Tak).** Skontaktuj się z producentem kart(y).

**No (Nie).** Przejdź do [czynności 2](#).

2. Wyłącz komputer i urządzenia, odłącz je od gniazdek zasilających i odczekaj 10 do 20 sekund.
3. [Otwórz pokrywę komputera](#).
4. Upewnij się, czy wszystkie karty rozszerzeń są mocno osadzone w złączach. Jeśli któraś z nich jest luźna, włóż ją ponownie.
5. Upewnij się, czy wszystkie kable są mocno podłączone do odpowiednich złączy kart rozszerzenia. Podłącz ponownie kable, które wyglądają na luźno połączone.

Aby dowiedzieć się, które kable powinny być przyłączone do poszczególnych złączy na karcie rozszerzenia, przejrzyj dokumentację karty rozszerzenia.

6. [Zamknij pokrywę komputera](#).
  7. Podłącz ponownie komputer i urządzenia do gniazdek zasilających i włącz je.
- Czy komputer funkcjonuje prawidłowo?
- Yes (Tak).** Problem został rozwiązany.
- No (Nie).** Karta rozszerzenia może być uszkodzona. Przejdź do [czynności 8](#).
8. Wyłącz komputer i urządzenia, odłącz je od gniazdek zasilających i odczekaj 10 do 20 sekund.
  9. [Otwórz pokrywę komputera](#).
  10. [Wymij wszystkie karty rozszerzenia](#) zainstalowane w komputerze, z *wyjątkiem* karty rozszerzenia wideo.

 **UWAGA:** Jeśli nadrzędny dysk twardy jest podłączony do karty sterownika napędu, a nie do jednego ze złączy IDE na płycie systemowej, pozostaw kartę sterownika zainstalowaną w komputerze.

11. [Zamknij pokrywę komputera](#).
  12. Podłącz ponownie komputer i urządzenia do gniazdek zasilających i włącz je.
  13. Uruchom program diagnostyczny [Dell Diagnostics](#).
- Czy któryś z testów diagnostycznych zakończył się niepowodzeniem?
- Yes (Tak).** [Skontaktuj się z firmą Dell](#), w celu uzyskania pomocy technicznej.
- No (Nie).** Przejdź do [czynności 14](#).
14. Wyłącz komputer i urządzenia, odłącz je od gniazdek zasilających i odczekaj 10 do 20 sekund.
  15. [Otwórz pokrywę komputera](#).
  16. Zainstaluj ponownie jedną z kart rozszerzenia, które zdejmowałeś i powtórz [czynność 11](#) do [czynności 13](#).

Czy któryś z testów diagnostycznych zakończył się niepowodzeniem?

**Yes (Tak).** Zainstalowana ponownie karta rozszerzenia jest uszkodzona i należy ją wymienić.

**No (Nie).** Powtórz [czynność 14](#) i [czynność 16](#) z inną kartą rozszerzenia. Przejdź do [czynności 17](#).

17. Jeśli po wymianie wszystkich kart rozszerzenia problem pozostaje nierozwiązany, [skontaktuj się z firmą Dell](#), w celu uzyskania pomocy technicznej.

---

## Problemy z siecią

### Podstawowe czynności kontrolne:

1. Sprawdź [kontrolki działania sieci](#) aby sprawdzić, czy komputer komunikuje się z siecią.
1. Jeśli używasz modemu i adaptera sieciowego, upewnij się, czy do karty sieciowej nie został podłączony kabel modemu.
1. Odłącz kabel sieciowy od komputera i sprawdź, czy w złączu nie ma zagiętych lub połamanych bolców. Sprawdź, czy któryś z kabli nie jest uszkodzony lub przetarty.
1. Jeśli kabel nie jest uszkodzony, upewnij się, czy jest prawidłowo zamocowany do komputera.
1. Upewnij się również, czy pomiędzy urządzeniami nie występuje [konflikt sprzętowy](#).
1. Wejdź do [programu konfiguracji systemu](#) i upewnij się, czy prawidłowo skonfigurowane są ustawienia odpowiednich [operacji sieciowych](#).

- 1 Należy sprawdzić rodzaj urządzenia sieciowego, do którego podłączony jest komputer. Koncentrator zwykle pracuje z szybkością 10 Mbps. Przełącznik pracuje z szybkościami 10 lub 100 Mbps. Upewnij się, czy adapter sieciowy jest skonfigurowany do pracy przy odpowiedniej szybkości. Patrz [Dell Diagnostics](#).

Wypełnij [Diagnostyczna lista kontrolna](#) w trakcie wykonywania następujących czynności.



**POUCZENIE:** Nie wolno podłączać do karty sieciowej kabla modemu. Napięcie sieci telekomunikacyjnej może uszkodzić adapter sieciowy.

1. Określ typ używanego adaptera sieciowego.

Jeśli używasz sieciowej karty rozszerzenia, przejdź do [czynności 2](#).

Jeśli używasz zintegrowanego adaptera sieciowego, przejdź do [czynności 3](#).

2. Wykonaj procedurę z części "[Problemy z kartą rozszerzenia](#)."

Czy komputer funkcjonuje prawidłowo?

**Yes (Tak).** Problem został rozwiązany.

**No (Nie).** Przejdź do czynności 3.

3. Uruchom program diagnostyczny [Dell Diagnostics](#).

Czy któryś z testów wypadł niepomyślnie?

**Yes (Tak).** [Skontaktuj się z firmą Dell](#), w celu uzyskania pomocy technicznej.

**No (Nie).** Przejdź do czynności 4.

4. Uruchom program diagnostyczny [Dell Diagnostics](#).

Czy testy zostały pomyślnie zakończone?

**Yes (Tak).** Problem został rozwiązany.

**No (Nie).** Przejdź do czynności 5.

5. Wyłącz komputer, zamień kabel sieciowy na kabel sprawdzony pod kątem prawidłowego działania, a następnie włącz komputer.

Czy komputer funkcjonuje prawidłowo?

**Yes (Tak).** Potrzebny jest nowy kabel sieciowy. [Skontaktuj się z firmą Dell](#), w celu uzyskania pomocy technicznej.

**No (Nie).** [Skontaktuj się z firmą Dell](#), w celu uzyskania pomocy technicznej.

---

## Odzykiwanie danych z programu, który nie odpowiada

1. Naciśnij <Ctrl><Alt><Delete>, kliknij **Task Manager (Menedżer zadań)** i wybierz **Applications (Aplikacje)**.

Czy pojawiło się okno **Menedżer zadań**?

**Yes (Tak).** Przejdź do [czynności 2](#).

**No (Nie).** Przejdź do [czynności 4](#).

2. Kliknij program, który nie odpowiada.

3. Kliknij End Task (Zakończ zadanie).

Czy komputer funkcjonuje prawidłowo?

**Yes (Tak).** Problem został rozwiązany.

**No (Nie).** Przejdź do [czynności 4](#).

4. Kliknij przycisk **Start** i wybierz **ShutDown (Zamknij)**.

---

## Ponowne uruchamianie komputera, który nie odpowiada

1. Naciśnij i przytrzymaj na dłużej niż 6 sekund przycisk zasilania, aby szybko wyłączyć komputer.

Czy komputer wyłączył się?

**Yes (Tak).** Przejdź do [czynności 3](#).

**No (Nie).** Przejdź do [czynności 2](#).

2. Odłącz od komputera kabel zasilania prądem przemiennym [AC](#), zaczekaj około 10 do 20 sekund i podłącz kabel zasilania ponownie.



3. Wciśnij przycisk zasilania, aby włączyć komputer.

 **POUCZENIE:** Wyłączenie zasilania lub odłączenie kabla zasilającego przy braku odpowiedzi komputera, powinno być traktowane jako rozwiązanie ostateczne. Nie zastosowanie się do tego zalecenia może spowodować problemy z ustawieniami i konfiguracją komputera.

---

## Naprawa mokrego komputera

Wycieki, rozlewy i nadmierna wilgotność mogą uszkodzić komputer. Jeśli zewnętrzne urządzenie, np. drukarka lub modem, zostanie zamoczone, skontaktuj się z producentem urządzenia w celu uzyskania wskazówek.

 **UWAGA:** Przed wykonaniem tej procedury, patrz część "[Najważniejsze jest bezpieczeństwo - twoje i komputera.](#)"

 **POUCZENIE:** Przed rozpoczęciem odłączania urządzenia od komputera, należy poczekać 10 do 20 sekund licząc od momentu odłączenia komputera od źródła zasilania. Przed odłączeniem elementu od płyty systemowej, należy sprawdzić, czy kontrolka czuwania zasilania na płycie systemowej nie świeci się. Aby zlokalizować położenie tej kontrolki, sprawdź ilustrację komputera w części "[Elementy płyty systemowej.](#)"

Wypełnij [Diagnostyczną listę kontrolną](#) w trakcie wykonywania następujących czynności:

1. Wyłącz komputer i urządzenia, odłącz je od gniazdek zasilających i odczekaj 10 do 20 sekund.
2. [Otwórz pokrywę komputera.](#)
3. Wysusz komputer przez co najmniej 24 godziny. Przed przystąpieniem do dalszych czynności sprawdź, czy komputer całkowicie wysechł.
4. [Wymij wszystkie karty rozszerzenia](#) zainstalowane w komputerze, z *wyjątkiem* karty wideo.

 **UWAGA:** Jeśli nadrzędny dysk twardy jest podłączony do karty sterownika napędu, a nie do jednego ze złączy IDE na płycie systemowej, pozostaw kartę sterownika zainstalowaną w komputerze.

5. [Zamknij pokrywę komputera.](#)
6. Podłącz ponownie komputer i urządzenia do gniazdek zasilających i włącz je.

Czy komputer jest podłączony do zasilania?

**Yes (Tak).** Przejdź do [czynności 7.](#)

**No (Nie).** [Skontaktuj się z firmą Dell,](#) w celu uzyskania pomocy technicznej.

7. Wyłącz komputer i urządzenia, odłącz je od gniazdek zasilających i odczekaj 10 do 20 sekund.
8. [Otwórz pokrywę komputera.](#)
9. Ponownie zainstaluj wszystkie karty rozszerzenia.
10. [Zamknij pokrywę komputera.](#)
11. Podłącz ponownie komputer i urządzenia do gniazdek zasilających i włącz je.
12. Uruchom program diagnostyczny [Dell Diagnostics.](#)
13. Czy któryś z testów diagnostycznych zakończył się niepowodzeniem?

**Yes (Tak).** [Skontaktuj się z firmą Dell,](#) w celu uzyskania pomocy technicznej.

**No (Nie).** Problem został rozwiązany.

---

## Naprawa upuszczonego lub uszkodzonego komputera

 **UWAGA:** Przed wykonaniem tej procedury, patrz część "[Najważniejsze jest bezpieczeństwo - twoje i komputera.](#)"

 **POUCZENIE:** Przed rozpoczęciem odłączania urządzenia od komputera, należy poczekać 10 do 20 sekund licząc od momentu odłączenia komputera od źródła zasilania. Przed odłączeniem elementu od płyty systemowej, należy sprawdzić, czy kontrolka czuwania zasilania na płycie systemowej nie świeci się. Aby zlokalizować położenie tej kontrolki, sprawdź ilustrację komputera w części "[Elementy płyty systemowej.](#)"

Wypełnij [Diagnostyczną listę kontrolną](#) w trakcie wykonywania następujących czynności:

1. Wyłącz komputer i urządzenia, odłącz je od gniazdek zasilających i odczekaj 10 do 20 sekund.
2. [Otwórz pokrywę komputera.](#)
3. Sprawdź złącza kart rozszerzenia w komputerze i ponownie zainstaluj obluźnione karty.
4. Upewnij się, czy wszystkie kable są prawidłowo połączone oraz czy wszystkie elementy są prawidłowo osadzone w złączach i gniazdach.
5. [Zamknij pokrywę komputera.](#)
6. Podłącz ponownie komputer i urządzenia do gniazdek zasilających i włącz je.
7. Uruchom program diagnostyczny [Dell Diagnostics.](#)

Czy któryś z testów diagnostycznych zakończył się niepowodzeniem?

**Yes (Tak).** [Skontaktuj się z firmą Dell](#), w celu uzyskania pomocy technicznej.

**No (Nie).** Problem został rozwiązany.

---

## Konflikty sprzętowe

Konflikty sprzętowe występują, gdy system operacyjny wykryje wiele urządzeń usiłujących pracować w tym samym komputerze przy wykorzystaniu tych samych zasobów, podczas gdy zasoby te nie mogą być dzielone pomiędzy różne urządzenia.

Oznaki:

- 1 Komputer zawiesza się lub blokuje, szczególnie podczas używania konkretnego urządzenia.
- 1 Błędy parzystości pamięci występują w komputerach z uruchomioną funkcją parzystości.
- 1 Hałas lub inne problemy z kartami dźwiękowymi.
- 1 Wydruki zawierają nieczytelne znaki.
- 1 Wskaźnik myszy zawiesza się i nie chce ruszyć.
- 1 Komunikaty sygnalizujące, że komputer nie pracuje przy maksymalnej wydajności.
- 1 Podczas uruchamiania Microsoft Windows, komputer przechodzi do trybu awaryjnego.
- 1 Błędy i awarie aplikacji pojawiające się bez wyraźnego powodu.
- 1 Nic się nie wyświetla na monitorze.

Aby rozwiązać konflikty sprzętowe:

- 1 Upewnij się, że konflikt nie jest [problemem spowodowanym oprogramowaniem](#).
  - 1 Zdemontuj nowo dodane urządzenia i skontaktuj się z producentem urządzenia.
  - 1 Patrz dokumentacja [OS \(systemu operacyjnego\)](#).
- 

## Problemy z pamięcią komputera

W czasie procedury POST, komputer sprawdza pamięć, określa ilość zainstalowanej pamięci i następnie wykonuje test zapisu i odczytu z/do pamięci w celu sprawdzenia jej prawidłowego działania.

Podstawowe czynności kontrolne:

- 1 Sprawdź [kontrolki diagnostyczne](#) aby ocenić, czy określony problem został zidentyfikowany.
- 1 Jeśli pojawia się komunikat informujący o niewystarczającej ilości pamięci, zapisz i zamknij otwarty plik, a następnie zamknij nieużywane aplikacje. Rozważ zainstalowanie dodatkowej pamięci komputera.
- 1 Uruchom ponownie komputer.
- 1 Uruchom program diagnostyczny [Dell Diagnostics](#).
- 1 Jeśli posiadasz zainstalowane płyty instalacyjne z pamięcią opcjonalną, zainstaluj je ponownie.
- 1 Osadź ponownie moduły pamięci w płycie systemowej lub gniazdach płyty instalacyjnej.
- 1 Jeśli nie używasz płyt instalacyjnych z opcjonalną pamięcią, sprawdź, czy wszystkie gniazda pamięci płyty systemowej zawierają moduły [RIMM](#) lub [CRIMM](#).
- 1 Moduły pamięci muszą być zainstalowane w odpowiadających sobie parach. Należy upewnić się, że zainstalowane na płycie systemowej lub w gniazdach płyty instalacyjnej pary modułów są identyczne. Aby rozpoznać pary gniazd płyty systemowej, patrz "[Elementy pamięci płyty systemowej](#)." Aby rozpoznać pary gniazd modułów pamięci na płycie instalacyjnej, patrz "[Wskazówki dotyczące instalowania pamięci w komputerze](#)."

Jeśli po wykonaniu podstawowych czynności kontrolnych problem nie zniknął, wypełnij [Diagnostyczna lista kontrolna](#) w trakcie wykonywania następujących czynności.



**UWAGA:** Przed wykonaniem tej procedury, patrz część "[Najważniejsze jest bezpieczeństwo - twoje i komputera](#)."



**POUCZENIE:** Przed rozpoczęciem odłączania urządzenia od komputera, należy zaczekać 10 do 20 sekund licząc od momentu odłączenia komputera od źródła zasilania. Przed odłączeniem elementu od płyty systemowej, należy sprawdzić, czy kontrolka czuwania zasilania na płycie systemowej nie świeci się. Aby zlokalizować położenie tej kontrolki, sprawdź ilustrację komputera w części "[Elementy płyty systemowej](#)."

1. Wejdź do [programu konfiguracji systemu](#) i upewnij się, że wartość dla System Memory (Pamięć systemowa) odpowiada rzeczywistej ilości pamięci zainstalowanej w komputerze.

Czy całkowita ilość pamięci odpowiada faktycznej ilości pamięci zainstalowanej w komputerze?

**Yes (Tak).** Komputer aktualizuje informacje o wielkości pamięci podczas ponownego uruchomienia. Problem został rozwiązany.

**No (Nie).** Przejdź do [czynności 2](#).

2. Uruchom program diagnostyczny [Dell Diagnostics](#).

Czy któryś z testów diagnostycznych zakończył się niepowodzeniem?

**Yes (Tak).** [Skontaktuj się z firmą Dell](#), w celu uzyskania pomocy technicznej.

**No (Nie).** Przejdź do [czynności 3](#).

- Wyłącz komputer i urządzenia, odłącz je od gniazdek zasilających i odczekaj 10 do 20 sekund.
- [Otwórz pokrywę komputera](#).
- [Odłącz i zainstaluj](#) moduł(y) pamięci.
- [Zamknij pokrywę komputera](#).
- Podłącz ponownie komputer i urządzenia do gniazdek zasilających i włącz je.

Czy wyświetlony licznik RAM odpowiada faktycznej ilości pamięci zainstalowanej w komputerze?

**Yes (Tak).** Moduł(y) pamięci był(y) uszkodzony(e). Problem został rozwiązany.

**No (Nie).** [Skontaktuj się z firmą Dell](#), w celu uzyskania pomocy technicznej.

---

## Problemy z mikroprocesorem

W czasie procedury POST, komputer sprawdza [mikroprocesor](#) i określa jego operacyjne specyfikacje. Informacja ta jest przechowywana w [programie konfiguracji systemu](#). Komputer określa także czy zainstalowane są dwa mikroprocesory i sprawdza następnie, czy zainstalowane dwa mikroprocesory są identyczne w związku z czym będą mogły prawidłowo działać.

### Podstawowe czynności kontrolne:

- Sprawdź [kontrolki diagnostyczne](#) aby ocenić, czy określony problem został zidentyfikowany.
- Jeśli [komunikat komputera](#) wskaże wystąpienie problemu z mikroprocesorem, jest możliwe, że trzeba będzie wymienić procesor.
- Uruchom program diagnostyczny [Dell Diagnostics](#).
- Założ ponownie mikroprocesor.
- Podłącz ponownie wiatraczek chłodzący mikroprocesor.
- Uruchom ponownie komputer.

Jeśli po wykonaniu podstawowych czynności kontrolnych problem nie zniknął, wypełnij [Diagnostyczna lista kontrolna](#) w trakcie wykonywania następujących czynności.

 **UWAGA:** Przed wykonaniem tej procedury, patrz część "[Najważniejsze jest bezpieczeństwo - twoje i komputera](#)."

 **POUCZENIE:** Przed rozpoczęciem odłączania urządzenia od komputera, należy zaczekać 10 do 20 sekund licząc od momentu odłączenia komputera od źródła zasilania. Przed odłączeniem elementu od płyty systemowej, należy sprawdzić, czy kontrolka czuwania zasilania na płycie systemowej nie świeci się. Aby zlokalizować położenie tej kontrolki, sprawdź ilustrację komputera w części "[Elementy płyty systemowej](#)."

- Uruchom program diagnostyczny [Dell Diagnostics](#).

Czy któryś z testów diagnostycznych zakończył się niepowodzeniem lub czy komputer nie może uruchomić programu diagnostycznego Dell Diagnostics?

**Yes (Tak).** [Skontaktuj się z firmą Dell](#), w celu uzyskania pomocy technicznej.

**No (Nie).** Przejdź do następnego pytania.

- Wyłącz komputer i urządzenia, odłącz je od gniazdek zasilających i odczekaj 10 do 20 sekund.
- [Otwórz pokrywę komputera](#).
- [Zdejmij i zainstaluj mikroprocesor](#).
- Upewnij się, że kable wentylatora mikroprocesora są mocno podłączone do złącza na płycie systemowej.
- [Zamknij pokrywę komputera](#).
- Podłącz ponownie komputer i urządzenia do gniazdek zasilających i włącz je.

Czy komputer funkcjonuje prawidłowo?

**Yes (Tak).** Problem został rozwiązany.

**No (Nie).** [Skontaktuj się z firmą Dell](#), w celu uzyskania pomocy technicznej.

---

## Problemy z płytą systemową

Problemy z płytą systemową mogą wynikać z niesprawności elementu płyty systemowej, niesprawności zasilania lub niesprawności elementu przyłączonego do płyty systemowej.

Przed rozpoczęciem wykonywania następujących czynności, sprawdź [kontrolki diagnostyczne](#), aby ocenić, czy określony problem został zidentyfikowany. Jeśli [komunikat komputera](#) wskazuje na wystąpienie problemu z płytą systemową, wypełnij [Diagnostyczna lista kontrolna](#) w trakcie wykonywania następujących czynności.

 **UWAGA:** Przed wykonaniem tej procedury, patrz część "[Najważniejsze jest bezpieczeństwo - twoje i komputera.](#)"

 **POUCZENIE:** Przed rozpoczęciem odłączania urządzenia od komputera, należy zaczekać 10 do 20 sekund licząc od momentu odłączenia komputera od źródła zasilania. Przed odłączeniem elementu od płyty systemowej, należy sprawdzić, czy kontrolka czuwania zasilania na płycie systemowej nie świeci się. Aby zlokalizować położenie tej kontrolki, sprawdź ilustrację komputera w części "[Elementy płyty systemowej.](#)"

1. Uruchom ponownie komputer i uruchom program diagnostyczny [Dell Diagnostics](#).

Czy któryś z testów diagnostycznych zakończył się niepowodzeniem lub czy komputer nie może uruchomić programu diagnostycznego Dell Diagnostics?

**Yes (Tak).** [Skontaktuj się z firmą Dell](#), w celu uzyskania pomocy technicznej.

**No (Nie).** Przejdź do [czynności 2](#).

2. Wyłącz komputer i urządzenia, odłącz je od gniazdek zasilających i odczekaj 10 do 20 sekund.

3. [Otwórz pokrywę komputera.](#)

4. Upewnij się, czy kable zasilania są mocno przymocowane do złączy na płycie systemowej.

5. [Zamknij pokrywę komputera.](#)

6. Podłącz ponownie komputer i urządzenia do gniazdek zasilających i włącz je.

Czy komputer funkcjonuje prawidłowo?

**Yes (Tak).** Problem został rozwiązany.

**No (Nie).** Przejdź do [czynności 7](#).

7. Wykonaj procedurę z części "[Problemy z pamięcią komputera.](#)"

Czy komputer funkcjonuje prawidłowo?

**Yes (Tak).** Problem został rozwiązany.

**No (Nie).** Przejdź do [czynności 8](#).

8. Wykonaj procedurę z części "[Problemy z kartą rozszerzenia.](#)"

Czy komputer funkcjonuje prawidłowo?

**Yes (Tak).** Problem został rozwiązany.

**No (Nie).** Przejdź do [czynności 9](#).

9. Wykonaj procedurę z części "[Problemy z klawiaturą.](#)"

Czy komputer funkcjonuje prawidłowo?

**Yes (Tak).** Problem został rozwiązany.

**No (Nie).** Przejdź do [czynności 10](#).

10. Wykonaj procedurę z części "[Zerowanie nieprawidłowych ustawień BIOS.](#)"

Czy komputer funkcjonuje prawidłowo?

**Yes (Tak).** Problem został rozwiązany.

**No (Nie).** [Skontaktuj się z firmą Dell](#), w celu uzyskania pomocy technicznej.

---

## Zerowanie nieprawidłowych ustawień BIOS

Jeśli nie można uruchomić komputera i wykorzystano już wszystkie opcje rozwiązywania problemów, wykonaj następujące kroki.

 **UWAGA:** Przed wykonaniem tej procedury, patrz część "[Najważniejsze jest bezpieczeństwo - twoje i komputera.](#)"

 **POUCZENIE:** Przed rozpoczęciem odłączania urządzenia od komputera, należy zaczekać 10 do 20 sekund licząc od momentu odłączenia komputera od źródła zasilania. Przed odłączeniem elementu od płyty systemowej, należy sprawdzić, czy kontrolka czuwania zasilania na płycie systemowej nie świeci się. Aby zlokalizować położenie tej kontrolki, sprawdź ilustrację komputera w części "[Elementy płyty systemowej.](#)"

1. Wyłącz komputer i urządzenia, odłącz je od gniazdek zasilających i odczekaj 10 do 20 sekund.

2. [Otwórz pokrywę komputera.](#)

3. Załóż wtyczkę zworki na styki zworki RTCRST, a następnie zdejmij ją.

Działanie to powoduje zerowanie ustawień BIOS do konfiguracji fabrycznej.

Patrz "[Ustawienia zworek](#)", w celu zlokalizowania zerowania zworki CMOS (oznaczonej "CLR CM") na płycie systemowej.

 **UWAGA:** Jeśli nie posiadasz zapasowej zworki, możesz wykorzystać zworkę PSWD. Jednakże, przed włączeniem komputera należy upewnić się, że zworka PSWD została założona ponownie.

4. [Zamknij pokrywę komputera.](#)
5. Podłącz ponownie komputer i urządzenia do gniazdek zasilających i włącz je.
6. Wejdź do [programu konfiguracji systemu](#) i zmień informacje konfiguracyjne, właściwe dla danego komputera.

Po przeprowadzeniu zmian w konfiguracji komputera, wyjdź z programu konfiguracji systemu i ponownie uruchom komputer.

Czy komputer funkcjonuje prawidłowo?

**Yes (Tak).** Problem został rozwiązany.

**No (Nie).** [Skontaktuj się z firmą Dell.](#) w celu uzyskania pomocy technicznej.

 **UWAGA:** Po wyzerowaniu komputera z użyciem zworki RTCRST, należy wejść do [programu konfiguracji systemu](#) i odtworzyć opcje konfiguracyjne nie występujące w konfiguracji domyślnej.

---

[Powrót do spisu treści](#)

[Powrót do spisu treści](#)

## Zapora połączenia internetowego

Instrukcja obsługi systemu Dell Precision™ WorkStation 340

Współczesne modemowe lub oparte o DSL stałe połączenia z Internetem oferują bezprecedensowe przepustowości dla komputerów domowych, ale także narażają podłączone do Internetu komputery lub sieci domowe na ataki piratów komputerowych. Charakter tych ataków bywa różny, ale ich celem jest uzyskanie dostępu do indywidualnych komputerów podłączonych do Internetu. Po uzyskaniu dostępu, pirat może przeglądać zawartość dysku twardego i dodać lub usunąć pliki, odnaleźć hasła i numery kart kredytowych i ustawić system do ataków na inne systemy lub witryny. W związku z powyższym, zabezpieczenie komputerów przed tymi atakami staje się coraz bardziej potrzebne. Spełniając tę potrzebę, firma Microsoft udostępniła zintegrowany program zabezpieczający w systemie Windows XP, zapewniający natychmiastową ochronę przed próbami wtargnięcia z zewnątrz do zasobów komputera. Po włączeniu, Zapora połączenia internetowego zapewnia podstawową ochronę, wystarczającą dla większości użytkowników indywidualnych i małych biur.

 **UWAGA:** Włączenie Zapory połączenia internetowego nie obniża potrzeby stosowania oprogramowania antywirusowego.

Zapora jest automatycznie włączana po uruchomieniu Kreatora konfiguracji sieci. Po włączeniu zapory dla połączenia sieciowego, ikona zapory pojawia się na czerwonym tle w części **Network Connections (Połączenia sieciowe)** Control panel (Panelu sterowania). Zapora połączenia internetowego można stosować do każdego internetowego połączenia komputera. Program ten udostępnia także podstawowe możliwości tworzenia historii zdarzeń. Nie wszystkie zdarzenia pojawiające się w pliku historii zdarzeń są historią ataków pirata. W pliku historii zdarzeń może być zawartych wiele różnych rodzajów nieszkodliwych zdarzeń, takich jak rutynowe sprawdzanie poprzez Internet Service Provider (Usługodawcę połączeń internetowych), w celu określenia podłączenia komputera (ping).

Zapora jest konfigurowana poprzez okno dialogowe **Properties (Właściwości)** skojarzone z każdym połączeniem internetowym w Control Panel (Panelu sterowania). Może ona zostać włączona lub wyłączona. Dla bardziej zaawansowanych użytkowników są dostępne dodatkowe opcje konfiguracyjne. Do tych zaawansowanych opcji zalicza się możliwość otwierania lub zamykania określonych portów TCP (Transmission Control Protocol [Protokół kontroli transmisji]) lub UDP (User Datagram Protocol [Protokół datagramu użytkownika]) lub włączenie przekierowania portu. Zmiana portu umożliwia uzyskanie dostępu do wymaganego portu zapory (takiego jak port 80, port serwera sieci WWW), który ma być automatycznie skierowany do innego komputera w sieci lokalnej. Zdolność ta umożliwia ochronę serwera sieci WWW przez końcową zaporę.

---

[Powrót do spisu treści](#)

[Powrót do spisu treści](#)

## Pokrywa panelu przedniego i ramiona zawiasów

Instrukcja obsługi systemu Dell Precision™ WorkStation 340

- [Ponowne podłączenie pokrywy przedniej](#)
- [Ponowne podłączenie ramion zawiasów](#)

W celu zabezpieczenia komputera przed uszkodzeniem, pokrywa przednia jest wykonana w taki sposób, że po zbyt mocnym jej nachyleniu odcepią się od obudowy. Po odłączeniu pokrywy przedniej, należy ponownie założyć pokrywę i ramiona zawiasów.

### Ponowne podłączenie pokrywy przedniej

1. Wyłącz komputer.
2. Opuść ramiona zawiasów do pozycji pionowej.
3. Dopasuj dwa zaczepy znajdujące się wewnątrz pokrywy przedniej z ramionami zawiasów.
4. Naciskaj pokrywę do wewnątrz aż do zaskoczenia zaczepów w obydwu ramionach zawiasów.

**Pokrywa panelu przedniego**

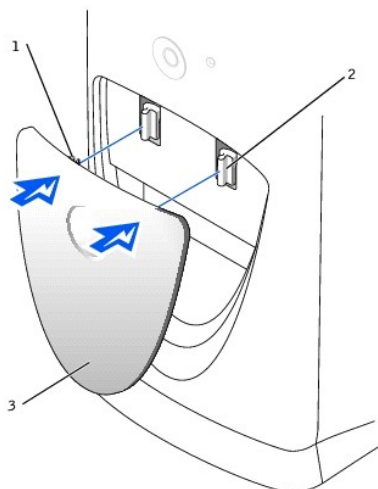

1	zaczepy pokrywy przedniej (2)
2	ramiona zawiasów (2) w pozycji pionowej
3	pokrywa przednia

### Ponowne podłączenie ramion zawiasów

1. Wyłącz komputer.
2. Jeśli jest założona, zdejmij pokrywę przednią.  
Pokrywa przednia uwolni się z dwóch ramion zawiasów.
3. Podnieś obydwa ramiona zawiasów do pozycji poziomej. Następnie odciągnij ramiona do przodu, aż do ich zaskoczenia na miejsce.

⚠ **POUCZENIE:** Używanie nadmiernej siły przy wsuwaniu ramion na miejsce może uszkodzić ramiona lub panel przedni.

Jeśli ramiona zawiasów nie zaskoczą w swoje miejsce za pierwszym razem, delikatnie cofnij je i spróbuj założyć ponownie.

**Ramiona zawiasów**

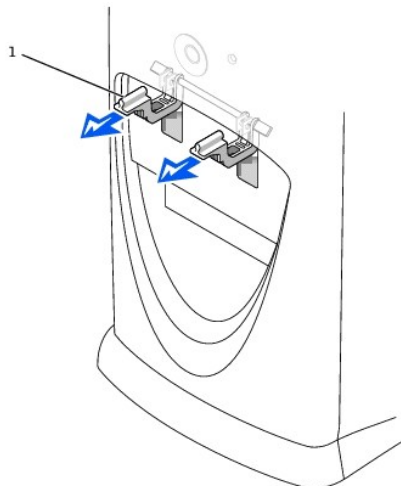

1 ramiona zawiasów (2) w pozycji poziomej

4. Po wsunięciu ramion zawiasów na miejsce, opuść i podnieś ramiona dwa lub trzy razy w celu ich prawidłowego ułożenia.
5. Ponowne podłączenie pokrywy przedniej.

---

[Powrót do spisu treści](#)



[Powrót do spisu treści](#)

## Widok komputera z przodu

Instrukcja obsługi systemu Dell Precision™ WorkStation 340

- [Pokrywa panelu przedniego](#)
- [Przyciski i kontrolki](#)
- [Urządzenia łączące](#)

Mały komputer biurowy

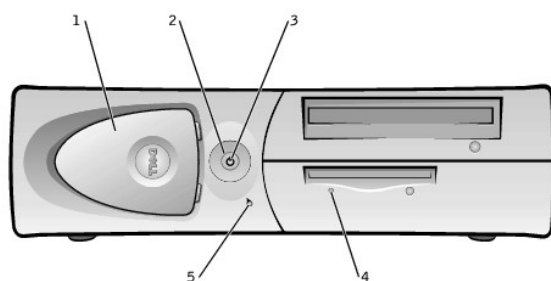

1	pokrywa panelu przedniego	4	kontrolka dostępu do napędu dyskietek
2	przycisk zasilania	5	kontrolka dostępu do dysku twardego
3	kontrolka zasilania		

Komputer typu mini-wieża

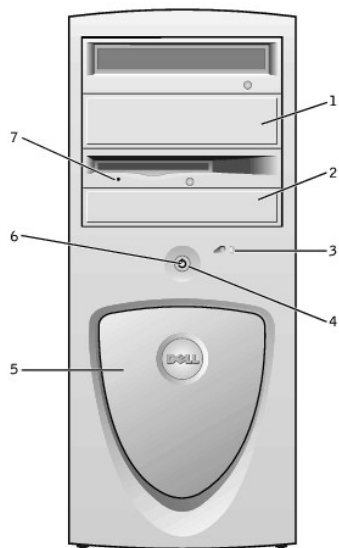

1	panel napędu wymiowanego	5	pokrywa panelu przedniego
2	panel napędu wymiowanego	6	kontrolka zasilania
3	kontrolka dostępu do dysku twardego	7	kontrolka dostępu do napędu dyskietek
4	przycisk zasilania		

## Pokrywa panelu przedniego

Otwórz pokrywę na panelu przednim, aby uzyskać dostęp do dwóch złączy [USB](#) i złącza słuchawek. Pokrywa sama wraca na miejsce po wyjęciu lub przypadkowym wypchnięciu.

Otwarcie pokrywy - Mały komputer biurowy

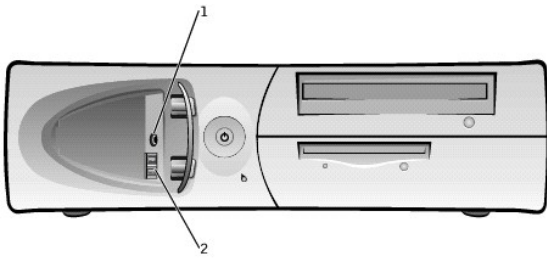

1	złącze słuchawkowe
2	złącza USB (2)

**UWAGA:** Nie należy włączać klawiatur lub myszy USB do złączy z przodu komputera.

#### Otwarcie pokrywy - Komputer typu mini-wieża

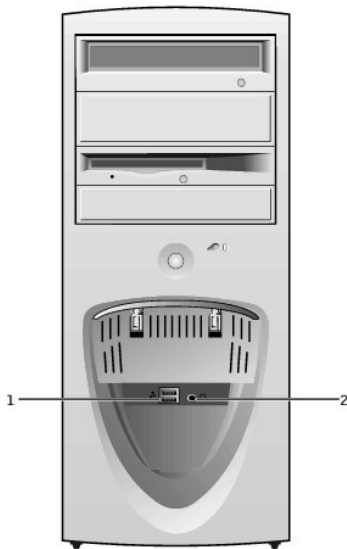

1	złącza USB (2)
2	złącze słuchawkowe

**UWAGA:** Nie należy włączać klawiatur lub myszy USB do złączy z przodu komputera.

## Przyciski i kontrolki

**UWAGA:** Patrz "[kontrolki diagnostyczne](#)" w celu uzyskania opisu kodów kontrolki i wynikających z nich działań.

- Przycisk zasilania - kontroluje zasilanie prądem przemiennym **AC**. Patrz tabela poniżej, w celu uzyskania informacji o funkcjach przycisku zasilania w komputerach działających pod kontrolą **Microsoft® Windows®** lub **Windows NT®**.

#### Funkcje przycisku zasilania

Stan komputera	Funkcja przycisku zasilania
Off (Wyłączony)	Naciśnij i zwolnij w celu włączenia komputera.
On (Włączony)	Naciśnij i przytrzymaj przez więcej niż 6 sekund, aby natychmiast wyłączyć komputer. <b>UWAGA:</b> Korzystanie z tej metody wyłączenia komputera może spowodować utratę danych. Metodę tą należy stosować tylko wtedy, gdy komputer nie będzie mógł być wyłączony normalnie.
On (Włączony) (Windows NT)	Naciśnij i zwolnij w celu wymuszenia prawidłowego wyłączenia systemu. <b>UWAGA:</b> Sposób ten działa jedynie wtedy, gdy załadowane są do komputera <a href="#">Programy narzędziowe systemu Dell</a> . Bez tych programów narzędziowych, komputer raczej natychmiast wyłączy się, aniżeli przeprowadzi stopniowe wyłączenie systemu.

Stan uśpienia	Naciśnij i zwolnij, aby wyprowadzić system ze stanu uśpienia. W celu uzyskania dalszych informacji, patrz " <a href="#">Zarządzanie zasilaniem</a> ".
---------------	---

- 1 [Kontrolka zasilania](#) - świeci w dwóch kolorach oraz miga lub świeci w sposób stały, w celu wskazania odmiennych stanów funkcjonowania komputera.
  - 1 [Kontrolka dostępu do napędu dyskietek](#) - świeci się, podczas odczytywania i zapisywania danych na stacji dyskietek. Przed wyjęciem dyskiety ze stacji, należy poczekać aż zgaśnie kontrolka dostępu do napędu.
  - 1 [Kontrolka dostępu do dysku twardego](#) - świeci się, podczas odczytywania i zapisywania danych na dysku twardym.
  - 1 [Kontrolki diagnostyczne](#) - serie świateł wspomagających w określeniu problemu w komputerze.
- 

## Urządzenia łączące

Podczas podłączania zewnętrznych urządzeń do tylnego panelu komputera, należy przestrzegać poniższych wskazówek:

- 1 Przejrzyj dokumentację dołączoną do urządzenia pod kątem konkretnych instrukcji odnośnie instalacji i konfiguracji.

Na przykład większość urządzeń należy podłączać do konkretnego portu [J/O](#) lub złącza, aby działały prawidłowo. Zewnętrzne urządzenia, takie jak drukarka, przed rozpoczęciem pracy również wymagają załadowania sterowników urządzeń.

- 1 Podczas podłączania myszy lub klawiatury [USB](#), należy upewnić się, że podłączone są one do jednego ze złączy portu 1 USB z [tyłu komputera](#).
- 1 Należy zawsze podłączać urządzenia zewnętrzne przy wyłączonym komputerze. Przed włączeniem urządzenia zewnętrznego należy włączyć komputer chyba, że w dokumentacji urządzenia podano inaczej.

 **POUCZENIE:** Przed odłączeniem urządzenia od komputera, zaczekaj 10 do 20 sekund po wyłączeniu komputera, w celu uniknięcia możliwego uszkodzenia płyty systemowej.

## Gniazdo głośnika/słuchawek

Gniazdo głośnika/słuchawek służy do podłączenia głośników komputerowych, słuchawek lub innych urządzeń wyjścia audio. Gniazdo to jest wyposażone we wzmacniacz do obsługi słuchawek.

## Złącza USB

Służą do przyłączania do komputera urządzeń zgodnych z USB, np. drukarek i głośników.

 **POUCZENIE:** Urządzenia USB nie działają w systemie Microsoft Windows NT.

 **UWAGA:** Podczas podłączania myszy lub klawiatury USB, należy upewnić się, że podłączone są one do jednego ze złączy portu 1 USB z [tyłu komputera](#).

---

[Powrót do spisu treści](#)

[Powrót do spisu treści](#)

## Kreator transferu plików i ustawień

Instrukcja obsługi systemu Dell Precision™ WorkStation 340

Kreator transferu plików i ustawień jest używany do przenoszenia osobistych plików i ustawień z jednego komputera do innego (na przykład w czasie modernizowania do nowego komputera). Do plików osobistych zalicza się zapisane w komputerze dokumenty, obrazy, arkusze kalkulacyjne, prezentacje i wiadomości poczty elektronicznej. Do ustawień użytkownika zalicza się właściwości, rozmiary okien, ustawienia paska narzędziowego, połączenia telefoniczne, zakładki internetowe i temu podobne ustawienia komputera. Kreator transferu plików i ustawień jest uruchamiany w źródłowym (starym) komputerze w celu zebrania danych i uruchamiany ponownie w komputerze docelowym (nowym), w celu wykonania importu danych. Jeśli stary komputer pracuje we wcześniejszej wersji systemu operacyjnego, kreator może być uruchamiany z płyty CD Windows XP lub z dyskietki utworzonej w nowym komputerze z Windows XP. Transfer danych do nowego komputera może zostać przeprowadzony poprzez sieć lub bezpośrednio połączenie szeregowo, lub zapisanie danych na wymiowym nośniku danych takim jak dyskietka, dysk Zip lub płyta CD z możliwością zapisu.

Aby użyć Kreatora transferu plików i ustawień:

1. W nowym komputerze Windows XP, kliknij przycisk **Start**, wskaż na **All Programs (Wszystkie programy)** → **Accessories (Akcesoria)** → **System Tools (Narzędzia systemowe)** i kliknij **Files and Settings Transfer Wizard (Kreator transferu plików i ustawień)**.
2. Na ekranie powitalnym **Kreatora transferu plików i ustawień**, kliknij **Dalej** >.
3. Na ekranie **Which computer is this? (Który komputer?)** wybierz **New Computer (Nowy komputer)**, a następnie kliknij **Next** > (**Dalej** >).

**Do you have a Windows XP CD? (Czy posiadasz płytę CD z systemem Windows XP?)** pojawi się na ekranie.

Kreator transferu plików i ustawień przeprowadzi Cię teraz poprzez czynności niezbędne do wykonania transferu ustawień użytkownika, plików osobistych lub jednego i drugiego do nowego komputera. Jeśli nie jest dostępny napęd CD, kreator umożliwi utworzenie dyskietki z kreatorem, w celu uruchomienia go w starym komputerze.



**UWAGA:** Czas wymagany do zgromadzenia i przeniesienia danych zależy od ilości zgromadzonych danych. Okresy te mogą się różnić i wynoszą od kilku minut do kilku godzin.

---





[Powrót do spisu treści](#)



[Powrót do spisu treści](#)

## Uzyskiwanie informacji i pomocy technicznej

### Instrukcja obsługi systemu Dell Precision™ WorkStation 340

W przedstawionej poniżej tabeli wymienione są zapewniane przez firmę Dell materiały źródłowe i narzędzia pomocy. Dodatkowe materiały mogą być dostarczone wraz z systemem komputerowym.

Materiał źródłowy	Zawartość	Sposób wykorzystania
	<p><i>Podręcznik informacji o systemie</i></p> <ul style="list-style-type: none"> <li>1 Program konfiguracji systemu</li> <li>1 Narzędzia pomocy</li> <li>1 Często zadawane pytania</li> <li>1 Podstawy rozwiązywania problemów</li> <li>1 Informacje o aktualizacji</li> </ul>	<p>Patrz <i>Podręcznik informacji o systemie</i> w celu uzyskania informacji o następujących zagadnieniach:</p> <ul style="list-style-type: none"> <li>1 Konfigurowanie komputera</li> <li>1 Znajdowanie i korzystanie z materiałów źródłowych dotyczących obsługi</li> <li>1 Diagnostowanie problemów</li> <li>1 Korzystanie z narzędzi i programów narzędziowych</li> </ul>
 <p>Instrukcje obsługi</p>	<p>Instrukcja obsługi komputera i urządzeń</p>	<p>W zależności od systemu operacyjnego, kliknij dwukrotnie znajdującą się na pulpicie ikonę <b>User's Guides (Instrukcje obsługi)</b>, aby uzyskać dostęp do dokumentacji elektronicznej przechowywanej na dysku twardym komputera lub kliknij <b>Start</b> i wybierz <b>Help and Support (Pomoc i wsparcie techniczne)</b>. Uzyskasz tam następujące informacje:</p> <ul style="list-style-type: none"> <li>1 Używanie komputera</li> <li>1 Konfigurowanie ustawień systemu</li> <li>1 Zdejmowanie i instalowanie części</li> <li>1 Diagnostowanie problemów</li> <li>1 Specyfikacje techniczne</li> <li>1 Dokumentacja urządzenia</li> <li>1 Uzyskiwanie pomocy technicznej</li> </ul>
	<p><i>Dell Precision ResourceCD</i></p> <ul style="list-style-type: none"> <li>1 Diagnostyka Dell</li> <li>1 Sterowniki</li> <li>1 Programy narzędziowe</li> <li>1 Dokumentacja komputera i urządzeń</li> </ul>	<p>Patrz menu główne płyty ResourceCD, dostarczonej wraz z komputerem. Wybierz z rozwijanego menu te opcje, które odpowiadają wymogom posiadanego komputera. Możesz wykonać następujące zadania:</p> <ul style="list-style-type: none"> <li>1 Przeprowadzić diagnozę problemu</li> <li>1 Zainstalować lub przeinstalować sterowniki (My Drivers [Moje sterowniki])</li> <li>1 Uzyskać informacje o komputerze i urządzeniach</li> </ul> <p><b>UWAGA:</b> W komputerze dostarczonym z firmy Dell są już zainstalowane dokumentacja użytkownika i sterowniki. Z płyty tej można skorzystać, w celu przejrzania dokumentacji, przeinstalowania sterowników lub uruchomienia narzędzi diagnostycznych.</p> <p>W celu uzyskania dalszych informacji o używaniu płyty ResourceCD, patrz "<a href="#">Korzystanie z płyty Dell Precision ResourceCD</a>".</p>
	<p>Etykiety serwisowe i rejestracyjne</p> <ul style="list-style-type: none"> <li>1 <a href="#">Kod serwisowy</a> i <a href="#">Numer serwisowy</a></li> <li>1 Klucz produktu (zwany również identyfikatorem produktu [ID] lub <a href="#">COA</a>)</li> </ul> <p>Etykiety umieszczone na komputerze Dell.</p>	<p>Kod serwisowy i numer serwisowy są niepowtarzalnymi identyfikatorami komputera Dell.</p> <p>Numer klucza produktu (lub identyfikator produktu [ID]), mogą być potrzebne do dokończenia instalacji <a href="#">OS (systemu operacyjnego)</a>.</p> <p>W celu uzyskania dalszych informacji, patrz <i>Podręcznik informacji o systemie</i>.</p>
<p><a href="http://support.dell.com">support.dell.com</a></p>	<p>Witryna internetowa pomocy technicznej firmy Dell</p> <ul style="list-style-type: none"> <li>1 Często zadawane pytania</li> <li>1 Pobieranie plików do wykorzystania w komputerze</li> <li>1 Dokumentacja</li> <li>1 Prowadzone w trybie online dyskusje internetowe dotyczące komputera</li> <li>1 Baza danych z możliwością wyszukiwania</li> </ul>	<p>Przejdź do <a href="http://support.dell.com">http://support.dell.com</a>:</p> <ul style="list-style-type: none"> <li>1 Uzyskasz pomoc na temat ogólnego wykorzystania komputera, instalacji i rozwiązywania problemów (Ask Dudley, Dell Knowledge Base)</li> <li>1 Uzyskasz dostęp do dokumentacji dotyczącej komputera i urządzeń (Dokumenty Dell)</li> <li>1 Uzyskasz najnowsze wersje sterowników dla komputera (Pobranie do posiadanego komputera Dell)</li> <li>1 Możesz wziąć udział w internetowej wymianie poglądów z innymi klientami firmy Dell oraz z obsługą techniczną (Dell Talk)</li> <li>1 Znaleźć listę połączeń internetowych do głównych dystrybutorów firmy Dell</li> </ul>
<p><a href="http://PremierSupport.Dell.com">Premier Support.Dell.com</a></p>	<p>Witryna Dell Premier Support</p> <ul style="list-style-type: none"> <li>1 Możliwość korzystania z pomocy technicznej przez telefon</li> <li>1 Lista danych technicznych pogrupowanych według produktu</li> <li>1 Często zadawane pytania pogrupowane według</li> </ul>	<p>Przejdź do <a href="http://premiersupport.dell.com">http://premiersupport.dell.com</a></p> <p>Witryna Dell Premier Support jest przystosowana do obsługi klientów instytucjonalnych, rządowych i instytucji oświatowych. Witryna ta może nie być dostępna we wszystkich regionach świata.</p>

	<p>numeru produktu</p> <ul style="list-style-type: none"> <li>1 Stosowane oznaczenia serwisowe</li> <li>1 Szczegółowe informacje dotyczące konfiguracji systemu</li> </ul>	
	<p>Płyta <a href="#">CD z OS (systemem operacyjnym)</a></p>	<p>Do przeinstalowania systemu operacyjnego należy skorzystać z dostarczonej wraz z komputerem płyty CD z OS (systemem operacyjnym).</p> <p><b>UWAGA:</b> Płyta CD z systemem operacyjnym może nie zawierać wszystkich najnowszych sterowników. Instalację sterowników, w przypadku przeinstalowania systemu operacyjnego, należy przeprowadzić korzystając z dostarczonej wraz z komputerem płyty ResourceCD.</p> <p>W celu uzyskania dalszych informacji o powtórny instalowaniu systemu operacyjnego, należy sprawdzić dostarczoną wraz z komputerem, dokumentację instalacji OS (systemu operacyjnego).</p>
	<p>Instrukcja instalacji OS (systemu operacyjnego)</p>	<p>Instrukcja ta zawiera informacje o powtórny instalowaniu i konfigurowaniu OS (systemu operacyjnego).</p>
	<p>Dokumentacja OS (systemu operacyjnego)</p>	<p>Kliknij przycisk Start i wybierz, w zależności od posiadanego systemu operacyjnego <b>Pomoc</b> lub <b>Pomoc i wsparcie techniczne</b>, w celu uzyskania dalszych informacji o posiadanym OS (systemie operacyjnym).</p> <p>W celu uzyskania informacji o niektórych nowych funkcjach w systemie Windows XP, patrz "<a href="#">Przeгляд ogólny funkcji systemu Windows XP</a>".</p>

[Powrót do spisu treści](#)

[Powrót do spisu treści](#)

## Wkładki panelu przedniego

Instrukcja obsługi systemu Dell Precision™ WorkStation 340

- [Zdejmowanie wkładek panelu przedniego - mały komputer biurkowy](#)
- [Zdejmowanie wkładek panelu przedniego - komputer typu mini-wieża](#)
- [Zakładanie wkładek panelu przedniego](#)

---

### Zdejmowanie wkładek panelu przedniego - Mały komputer biurkowy

1. Stojąc przodem do komputera, użyj palców do usunięcia pokrywy panelu przedniego.
2. Naciskaj wkładkę aż do jej wyskoczenia z pokrywy panelu przedniego.

**Zdejmowanie wkładki panelu przedniego**

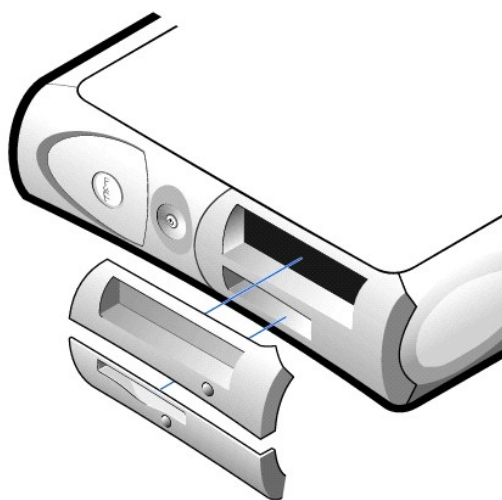

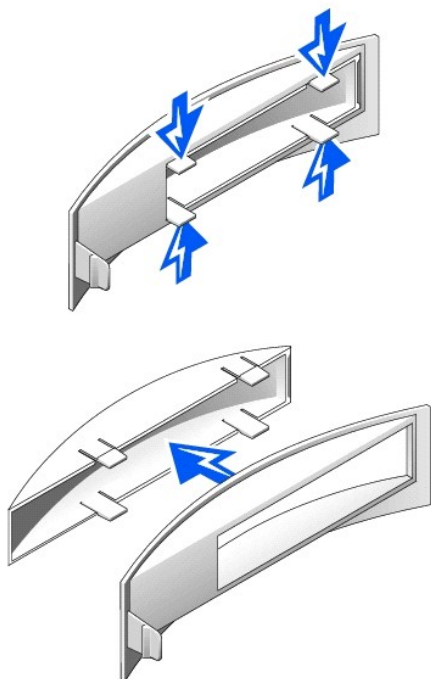

---

## Zdejmowanie wkładek panelu przedniego - Komputer typu mini-wieża

1. Otwórz pokrywę komputera pod kątem 45-stopni i odłącz kabel danych wyjmowanego napędu.
2. Otwórz pokrywę pod kątem 90-stopni i zwolnij zatrzaski wkładki z wnętrza komputera.
3. Naciskaj wkładkę aż do jej wyskoczenia z pokrywy panelu przedniego.

### Zdejmowanie wkładki panelu przedniego

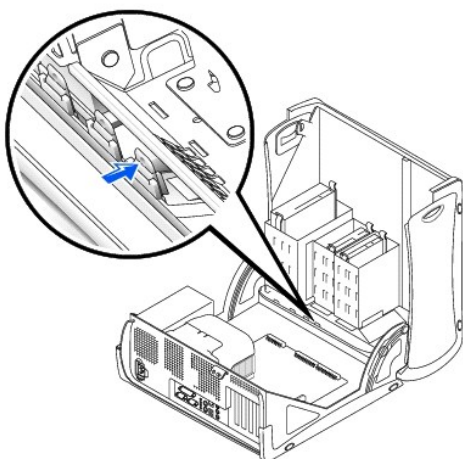

---

## Zakładanie wkładek panelu przedniego

Aby założyć wkładkę panelu przedniego, wykonaj procedurę "Zdejmowanie wkładek panelu przedniego" w kolejności odwrotnej.

---

[Powrót do spisu treści](#)





[Powrót do spisu treści](#)

## Wnętrze komputera

Instrukcja obsługi systemu Dell Precision™ WorkStation 340

### ● [Elementy płyty systemowej](#)

Mały komputer biurowy

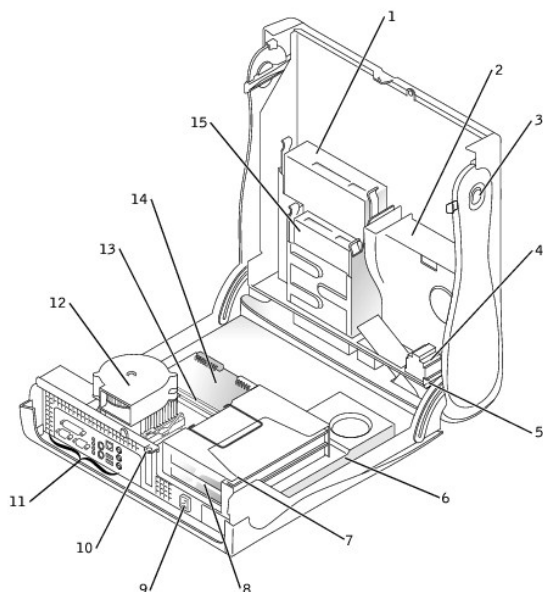

1	napęd wymowanych nośników danych	9	złącze zasilania prądem przemiennym
2	napęd dysku twardego	10	pierścień kłódki
3	przyciski zwalniania pokrywy (2)	11	złącza panelu tylnego
4	głośnik	12	mikroprocesor/zespół chłodzący
5	przycisk czujnika naruszenia obudowy	13	moduły pamięci
6	zasilacz	14	płyta systemowa
7	wnęka karty rozszerzenia	15	napęd dyskietek elastycznych
8	gniazda kart rozszerzenia PCI (2)		

Komputer typu mini-wieża

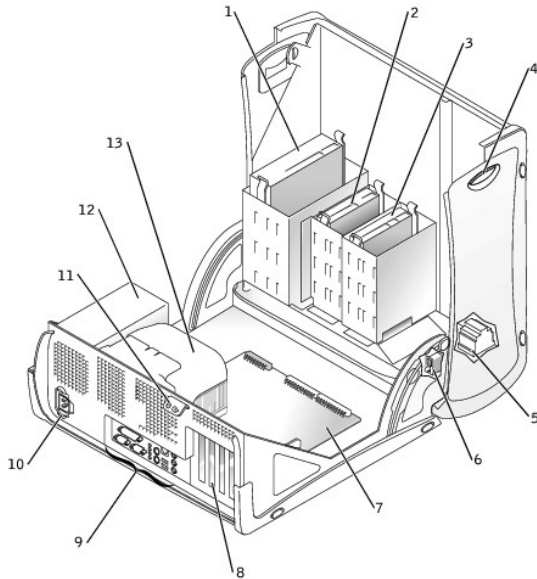

1	napęd wymiowanych nośników danych	8	gniazda kart rozszerzenia PCI (4)
2	napęd dyskietek elastycznych	9	złącza panelu tylnego
3	napęd dysku twardego	10	złącze zasilania prądem przemiennym
4	przyciski zwalniania pokrywy (2)	11	pierścień kłódki
5	głośnik	12	zasilacz
6	przycisk czujnika naruszenia obudowy	13	osłona strumienia powietrza chłodzącego mikroprocesor
7	płyta systemowa		

## Elementy płyty systemowej

Na poniższych rysunkach przedstawiono najważniejsze złącza i elementy płyty systemowej.

### Mały komputer biurkowy

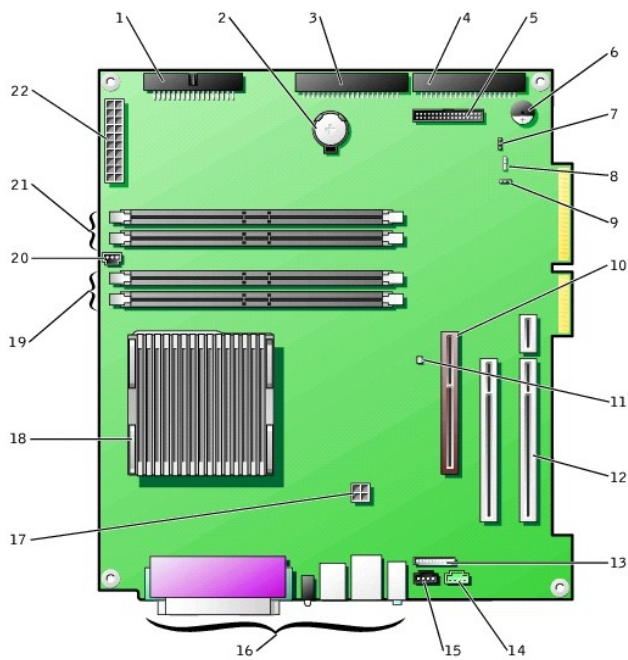

1	złącze napędu dyskietek (FLOPPY)	12	złącza kart rozszerzenia PCI (2)
2	bateria	13	złącze audio panelu przedniego
3	złącze napędu wymiowanego (IDE SEC)	14	złącze telefoniczne
4	złącze dysku twardego (IDE PRI)	15	złącze audio CD
5	złącze panelu przedniego	16	złącza panelu tylnego
6	głośniczek na płycie systemowej	17	złącze zasilania mikroprocesora
7	zworka hasła.	18	mikroprocesor/zespół radiatora
8	złącze pomocniczej kontrolki aktywności dysku twardego	19	gniazda modułów pamięci (RIMM 1 i 2)
9	zworka CLR CMOS	20	złącze zasilania wentylatora
10	złącze karty AGP	21	gniazda modułów pamięci (RIMM 3 i 4)
11	kontrolka czuwania zasilania	22	główne złącze zasilania

**Komputer typu mini-wieża**

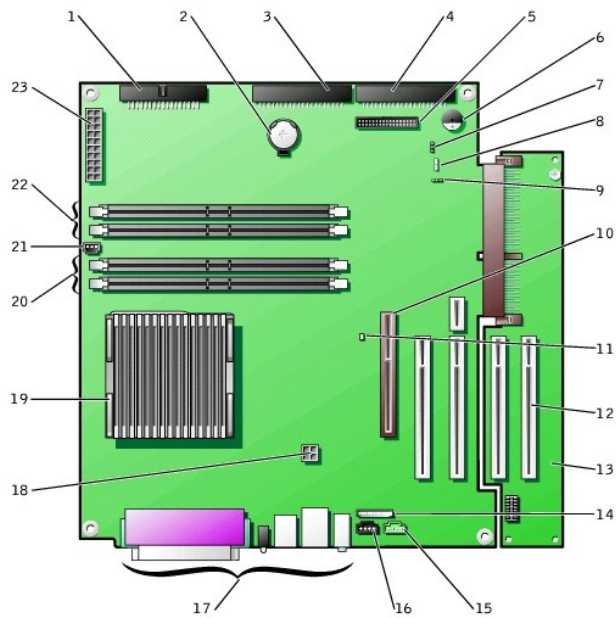

1	złącze napędu dyskietek (FLOPPY)	13	płyta instalacyjna PCI
2	bateria	14	złącze audio panelu przedniego
3	złącze napędu wymiowanego (IDE SEC)	15	złącze telefoniczne
4	złącze dysku twardego (IDE PRI)	16	złącze audio CD
5	złącze panelu przedniego	17	złącza panelu tylnego
6	głośniczek na płycie systemowej	18	złącze zasilania mikroprocesora
7	zworka hasła.	19	mikroprocesor/zespół radiatora
8	złącze pomocniczej kontrolki aktywności dysku twardego	20	gniazda modułów pamięci (RIMM 1 i 2)
9	zworka CLR CMOS	21	złącze zasilania wentylatora
10	złącze karty AGP	22	gniazda modułów pamięci (RIMM 3 i 4)
11	kontrolka czuwania zasilania	23	główne złącze zasilania
12	złącza kart rozszerzenia PCI (4)		

**Oznaczenia elementów płyty systemowej**

Złącze lub element	Etykieta
AGP	Złącze karty <a href="#">AGP</a>
AUDIO	Złącza audio
BATTERY (Bateria)	Gniazdo baterii
CD	Złącze audio CD

CLR_CM	Zworka zerowania CMOS
CPU	Mikroprocesor/zespół radiatora
DIAG LED	Kontrolki diagnostyczne
FAN1	Złącze wentylatora mikroprocesora
FLOPPY (napęd dyskietek)	Złącze napędu dyskietek
FNT PNL	Złącze panelu przedniego
FNT PNL AUDIO	Złącze audio panelu przedniego
KEY BRD_MOUSE	Złącza klawiatury i myszy <a href="#">PS/2</a>
MAIN POWER	Główne złącze zasilania
PARALLEL (równoległe)	Złącze <a href="#">równoległe</a>
PCI <sub>n</sub>	Złącze karty rozszerzenia <a href="#">PCI</a>
IDE PRI	Złącze dysku twardego, drugie złącze IDE
IDE SEC	Złącze napędu wyjmowanego
PSWD	Zworka hasła.
RIMM <sub>n</sub>	Gniazdo modułu pamięci
SERIAL (szeregowe) <sub>n</sub>	Złącza <a href="#">szeregowe</a> (2)
SCSI	Złącze pomocniczej kontrolki aktywności dysku twardego
SPEAKER (głośnik)	Głośnik na płycie głównej
STANDBY_LED	Kontrolka czuwania zasilania
TELE	Złącze telefonii ( <a href="#">TAPI</a> )
USB_LAN	Złącza <a href="#">Network (Sieć)</a> i Port 1 USB (2)

[Powrót do spisu treści](#)

[Powrót do spisu treści](#)

## Ustawienia zworek

Instrukcja obsługi systemu Dell Precision™ WorkStation 340



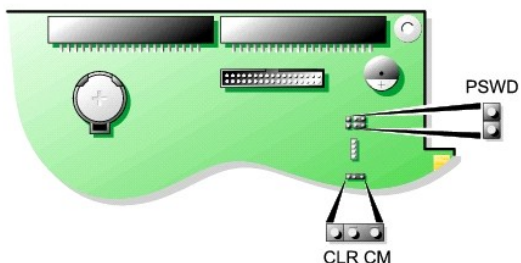

### Zwarki płyty systemowej





**POUCZENIE:** Przed zmianą ustawienia zworki, należy sprawdzić czy nie świeci się kontrolka czuwania zasilania na płycie systemowej. W przeciwnym razie grozi uszkodzenie komputera lub wystąpienie nieprzewidywalnych skutków. Aby zlokalizować położenie tej kontrolki, sprawdź ["Elementy płyty systemowej"](#).

Aby zmienić ustawienie zworki, ściągnij wtyczkę z jej styku(w) i ostrożnie wsuń ją na nowe (zgodne z oznaczeniem) miejsce.

### Ustawienia zworek na płycie systemowej

Zworka	Ustawienie	Opis
PSWD	 (domyślne)	Funkcje hasła są włączone.
		Funkcje hasła są wyłączone.
CLR CM	 (styki 1 i 2)	Ustawienie normalne - styki 1 i 2 są zwarte.
	 (styki 2 i 3)	Ustawienie CLR CM - styki 2 i 3 są zwarte. Patrz <a href="#">"Zerowanie nieprawidłowych ustawień BIOS"</a> .

 zwarty  rozwarty

**UWAGA:** Opis ustawień CLR CM również znajduje się na płycie systemowej, za zatrzaskiem karty AGP.

[Powrót do spisu treści](#)

[Powrót do spisu treści](#)

## Możliwości zarządzania

Instrukcja obsługi systemu Dell Precision™ WorkStation 340

- [Dell OpenManage IT Assistant](#)
- [Dell OpenManage Client Instrumentation](#)
- [Pobieranie programów narzędziowych zarządzania systemami](#)

Przedstawione poniżej aplikacje systemów zarządzania są opcjonalne i będą dodane do komputera jeśli zostaną zamówione. Aplikacje te mogą być również przeniesione ze strony wsparcia technicznego firmy Dell, a następnie zainstalowane w komputerze. W celu uzyskania dalszych informacji, patrz "[Pobieranie programów narzędziowych zarządzania systemami](#)".

---

### Dell OpenManage IT Assistant

Dell OpenManage IT Assistant jest najlepszą aplikacją do zarządzania systemami Dell™ przeznaczoną do konfigurowania, zarządzania i monitorowania komputerów oraz innych urządzeń w sieci korporacji. IT Assistant wykorzystuje najnowszą technologię zdalnego zarządzania do zarządzania zasobami, konfiguracją, zdarzeniami (alarmami) i zabezpieczeniami systemów wyposażonych w oprogramowanie zgodne z branżowymi normami zarządzania. Tego typu oprogramowanie nazywane jest *programem usługowym* systemu zarządzania.

IT Assistant wspiera program usługowy dostosowany do następujących norm branżowych:

- 1 [SNMP](#)
- 1 [DMI](#)
- 1 [CIM](#)

Oprogramowaniem usługowym dostępnym do twojego komputera jest program narzędziowy do komputerów podrzędnych sieci Dell OpenManage Client, oparty na DMI i CIM. W celu uzyskania dalszych informacji dotyczących programu IT Assistant, patrz *Podręcznik użytkownika programu Dell OpenManage IT Assistant*, dostępny na stronie internetowej pomocy technicznej firmy Dell. W celu uzyskania dalszych informacji, patrz "[Pobieranie programów narzędziowych zarządzania systemami](#)".

---

### Dell OpenManage Client Instrumentation

Dell OpenManage Client Instrumentation (Program usługowy do zarządzania podległymi komputerami sieci) jest programem umożliwiającym zdalnym aplikacjom zarządzającym takim jak IT Assistant wykonanie następujących zadań:

- 1 Dostęp do informacji dotyczących komputera, takich jak liczba procesorów i rodzaj działającego systemu operacyjnego
- 1 Monitorowanie stanu komputera, np. przesłuchiwanie sygnałów alarmowych o wysokiej temperaturze pochodzących z sond termicznych lub sygnałów alarmowych o awarii napędu dysku twardego z urządzeń pamięci masowej
- 1 Zmiana stanu komputera, np. aktualizacja BIOS lub zdalne wyłączenie komputera

W celu uzyskania dalszych informacji dotyczących programu Dell OpenManage Client Instrumentation, sprawdź *Instrukcję obsługi programu Dell OpenManage Client Instrumentation* dostępną na stronie internetowej pomocy technicznej firmy Dell. W celu uzyskania dalszych informacji, patrz "[Pobieranie programów narzędziowych zarządzania systemami](#)".

---

### Pobieranie programów narzędziowych zarządzania systemami

Programy narzędziowe zarządzania systemami są udostępnione do pobrania ze strony internetowej wsparcia technicznego firmy Dell. W celu uzyskania dalszych informacji, patrz "[Uzyskiwanie informacji i pomocy technicznej](#)".

1. Przejdź do <http://support.dell.com>.  
Podczas pierwszego łączenia z tą stroną, należy wykonać jednorazową rejestrację.
2. Kliknij Downloads (Pobranie) do komputera Dell.
3. Wprowadź [Numer serwisowy](#) komputera lub wybierz odpowiedni system Dell.
4. Wybierz odpowiedni [OS \(system operacyjny\)](#) i język.
5. Wybierz Systems Management (Zarządzanie systemami) jako kategorię pobieranych plików.
6. Kliknij Go (Przejdź).
7. Wykonaj instrukcje dotyczące pobierania i instalacji programów narzędziowych.

---

[Powrót do spisu treści](#)

[Powrót do spisu treści](#)

## Pamięć komputera

Instrukcja obsługi systemu Dell Precision™ WorkStation 340

- [Wskazówki dotyczące instalacji pamięci w komputerze](#)
- [Wymywanie modułu pamięci](#)
- [Instalowanie modułu pamięci](#)

Komputer ten obsługuje dwu-kanałowe pamięci [RDRAM RIMM-y](#) o pojemnościach 64-, 128-, 256- i 512-MB. Patrz "[Wskazówki dotyczące instalacji pamięci w komputerze](#)", w celu uzyskania instrukcji jakie należy wykonać, aby zainstalować moduły pamięci.

W celu zlokalizowania położenia gniazd pamięci na płycie systemowej, patrz "[Elementy pamięci płyty systemowej](#)".

### Etykieta modułu pamięci

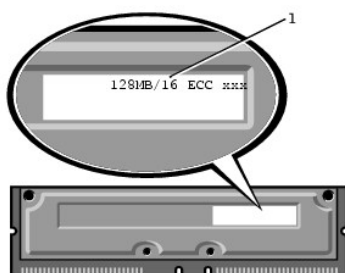

### Elementy pamięci płyty systemowej



1	gniazda modułów pamięci (RIMM 3 i 4)
2	gniazda modułów pamięci (RIMM 1 i 2)

## Wskazówki dotyczące instalacji pamięci w komputerze

- 1 Przed instalacją nowych modułów pamięci, należy pobrać najnowszy BIOS komputera z witryny internetowej Dell | Support pod adresem [support.dell.com](http://support.dell.com).
- 1 Każde gniazdo pamięci na płycie systemowej musi być obsadzone modułem RIMM lub [CRIMM](#).

### Moduły pamięci



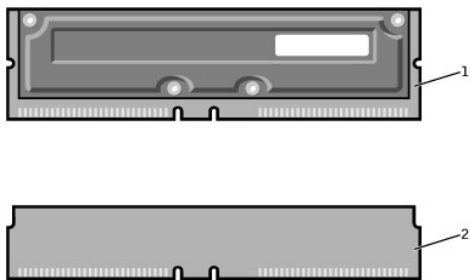

1	RIMM
2	CRIMM

➡ **POUCZENIE:** Jeśli oryginalne moduły pamięci zostaną usunięte z komputera podczas aktualizowania pamięci, należy je oddzielić od nowych modułów, nawet jeśli nowe moduły zostały zakupione w firmie Dell. Konieczne jest zainstalowanie oryginalnych modułów pamięci parami w złączach RIMM1 i RIMM2 lub w złączach RIMM3 i RIMM4. Nie należy łączyć w parze modułu oryginalnego z nowym. Niezastosowanie się do tego zalecenia może spowodować kłopoty z uruchomieniem komputera.

1. Moduły pamięci muszą być aktualizowane w odpowiadających sobie parach. Inaczej mówiąc, dwa gniazda tworzące parę muszą zawierać moduły o identycznej pojemności, ilości elementów i szybkości. Patrz "[Elementy płyty systemowej](#)", w celu zidentyfikowania par gniazd.
1. Pomieszczone pary modułów ECC i nie będące ECC działają jako nie-ECC.
1. Przed zainstalowaniem modułów w gnieździe, upewnij się, że najpierw został zainstalowany RIMM w gnieździe 1 (najbliższym procesora).
1. Płyta systemowa obsługuje moduły pamięci PC800.

## Wymowanie modułu pamięci

⚠ **OSTRZEŻENIE:** W czasie normalnej pracy systemu RIMM-y mogą bardzo się rozgrzać. Przed dotknięciem ich upewnij się, że upłynęło wystarczająco dużo czasu na ich ochłodzenie.

⚠ **OSTRZEŻENIE:** Przed wykonaniem tej procedury, patrz część "[Najważniejsze jest bezpieczeństwo - twoje i komputera](#)".

➡ **POUCZENIE:** Przed rozpoczęciem odłączania urządzenia od komputera, należy zaczekać 10 do 20 sekund licząc od momentu odłączenia komputera od źródła zasilania. Przed odłączeniem elementu od płyty systemowej, należy sprawdzić, czy kontrolka czuwania zasilania na płycie systemowej nie świeci się. Aby zlokalizować położenie tej kontrolki, sprawdź ilustrację komputera w części "[Elementy płyty systemowej](#)".

1. Wyłącz komputer i urządzenia, odłącz je od gniazdek zasilających i odczekaj 10 do 20 sekund.
2. [Otwórz pokrywę komputera.](#)

➡ **POUCZENIE:** Aby uniknąć uszkodzenia modułu pamięci, naciskaj zaczepy mocujące z równą siłą, po obu stronach gniazda.

3. Naciśnij jednocześnie zaczepy mocujące na każdym z końców gniazda, aż do nieznacznego wyskoczenia modułu z gniazda.

➡ **POUCZENIE:** Jeśli oryginalne moduły pamięci zostaną usunięte z komputera podczas aktualizowania pamięci, należy je oddzielić od nowych modułów, nawet jeśli nowe moduły zostały zakupione w firmie Dell. Konieczne jest zainstalowanie oryginalnych modułów pamięci parami w złączach RIMM1 i RIMM2 lub w złączach RIMM3 i RIMM4. Nie należy łączyć w parze modułu oryginalnego z nowym. Niezastosowanie się do tego zalecenia może spowodować kłopoty z uruchomieniem komputera.

4. Wymij moduł z gniazda.

### Wymowanie modułu pamięci

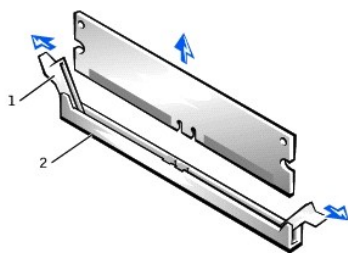

1	zaczepy mocujące
2	gniazdo modułu pamięci

## Instalowanie modułu pamięci

➡ **POUCZENIE:** Przed instalacją modułu pamięci, należy pobrać najnowszy BIOS komputera z witryny internetowej Dell | Support pod adresem [support.dell.com](http://support.dell.com).

1. Jeśli jest to niezbędne, wyjmij wszystkie moduły pamięci zajmujące gniazda, w których mają być obsadzone moduły nowej wersji.
2. Naciskaj zaczepy mocujące po obu stronach gniazda aż do całkowitego otwarcia.
3. Dopasuj złącza w dolnej części modułu, aby odpowiadały dwu wyżłobieniom wewnątrz gniazda.

➡ **POUCZENIE:** Aby uniknąć uszkodzenia modułu pamięci, naciskaj moduł prosto do dołu z równą siłą po obu jego stronach.

4. Naciskaj na moduł w dół w kierunku gniazda, aż do usłyszenia zaskoczenia na miejsce zatrzasków zabezpieczających po obu stronach modułu. Przy prawidłowym osadzeniu modułu, powinieneś usłyszeć kliknięcie.

### Instalowanie modułu pamięci

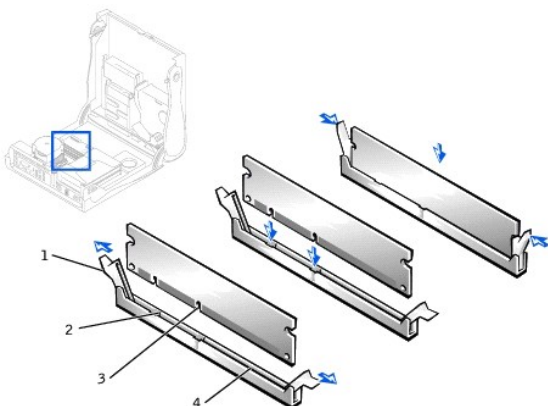

1	klipsy zabezpieczające (2)	3	gniazda (2)
2	wyżłobienia (2)	4	gniazdo modułu pamięci

5. [Zamknij pokrywę komputera.](#)
6. Podłącz ponownie komputer i urządzenia do gniazdek zasilających i włącz je.

⚠ **UWAGA:** Jeśli jest włączona opcja [Chassis Intrusion \(Naruszenie obudowy\)](#), to przy następnym uruchomieniu systemu, może spowodować ona wyświetlenie następującego komunikatu: Uwaga! Pokrywa była zdejmowana.

Komputer wykrywa niezgodność nowej pamięci z istniejącymi informacjami konfiguracyjnymi i generuje następujący komunikat:

```
The amount of system memory has changed.  
Strike the F1 key to continue, F2 to run the setup utility
```

(Wielkość pamięci systemowej została zmieniona.  
Naciśnij klawisz F1, aby kontynuować, F2 aby uruchomić program konfiguracji)

7. Wejdź do [programu konfiguracji systemu](#) i sprawdź wartość dla opcji **System Memory (Pamięć systemowa)**. Komputer powinien już sam zmienić ilość pamięci **Pamięć systemowa**, uwzględniając nowo zainstalowaną pamięć. Jeśli nowa całkowita suma pamięci jest poprawna, przejdź do [czynności 9](#).
8. Jeśli wykazana wielkość pamięci jest nieprawidłowa, należy **powtórzyć** czynności od [1](#) do [3](#) z rozdziału "Wymowanie modułu pamięci". Sprawdź zainstalowane moduły aby upewnić się, czy są one prawidłowo osadzone w gniazdach. Następnie **powtórz** czynności od [7](#) do [9](#) z rozdziału "Instalowanie modułu pamięci".
9. Jeśli suma **Pamięci systemowej** jest prawidłowa, zakończ program konfiguracji systemu.
10. Uruchom [Diagnostykę Dell](#), aby ocenić, czy moduły pamięci działają prawidłowo.

[Powrót do spisu treści](#)

[Powrót do spisu treści](#)

## Opcje pracy sieciowej przy zastosowaniach w domu i w małych biurach

### Instrukcja obsługi systemu Dell Precision™ WorkStation 340

#### [Kreator konfiguracji sieci](#)

Network Setup Wizard (Kreator konfiguracji sieci) zawiera listę kontrolną i czynności prowadzące przez proces wspólnego korzystania z zasobów, takich jak pliki, drukarki lub połączenie internetowe, pomiędzy komputerami w domu lub w małym biurze. W systemie Windows XP, firma Microsoft ulepszyła dostępną elektronicznie dokumentację i użyteczność narzędzi systemu operacyjnego przeznaczonych do konfigurowania sieci komputerowej w domu lub małym biurze. Nowe funkcje systemu operacyjnego to obsługa protokołu PPPoE (Point-to-Point Protocol over Ethernet [Protokół Punkt-do-punktu poprzez Ethernet]) i wbudowana zapora przed włamaniem do systemu poprzez sieć.

---

## Kreator konfiguracji sieci

Kreator konfiguracji sieci domowej został zastosowany już wcześniej w systemie Windows Me. W celu ułatwienia konfigurowania sieci w domu lub w małym biurze, firma Microsoft opracowała ulepszoną wersję Kreatora konfiguracji sieci dla systemu Windows XP. Wersja ta udostępniła obszerniejszą dokumentację dostępną elektronicznie i pomoc w ustawieniu sieci w domu lub w małym biurze. Nowy kreator automatycznie włącza indywidualny program zabezpieczający przed niepożądanym dostępem omówiony niżej (patrz "[Zapora połączenia internetowego](#)").

W celu użycia kreatora należy wykonać następujące czynności:

1. Kliknij przycisk **Start**, wskaż na **All Programs (Wszystkie programy)**—> **Accessories (Akcesoria)**—> **Communications (Komunikacje)** i kliknij **Network Setup Wizard (Kreator konfiguracji sieci)**.
2. Po pojawieniu się ekranu powitalnego, kliknij **Next> (Dalej>)**.
3. Kliknij **checklist for creating a network (wykaz czynności do tworzenia sieci)**.

Wykaz czynności prowadzi przez niezbędne czynności do ustawienia sieci w domu lub w małym biurze i zapewnia rozszerzoną pomoc przy każdej z czynności. Po wykonaniu niezbędnych połączeń i przygotowań, **powrót do Kreatora konfiguracji sieci**.

4. Wybierz metodę połączenia z Internetem i kliknij **Dalej>**.
  5. Wybierz metodę połączenia z Internetem i kliknij **Dalej>**.
  6. Wpisz opis komputera, nazwę komputera i kliknij **Dalej>**.
  7. Przejrzyj ustawienia sieci i kliknij **Dalej>**, w celu zakończenia konfigurowania.
  8. Po zakończeniu procesu konfigurowania, kliknij **Finish (Zakończ)**, w celu zamknięcia kreatora.
- 

[Powrót do spisu treści](#)

[Powrót do spisu treści](#)

## Przegląd ogólny funkcji systemu Windows XP

Instrukcja obsługi systemu Dell Precision™ WorkStation 340

### ● [Centrum pomocy technicznej i obsługi](#)

Oparty na udoskonalonej wersji systemu operacyjnego Windows 2000, system Windows XP jest dostępny w wersji do zastosowania w domu i biurach: Windows XP Home Edition i Windows XP Professional. Omawiane funkcje są dostępne w obydwu wersjach ale wersja profesjonalna, zaprojektowana z myślą o środowiskach biznesowych, zawiera dodatkowe, istotne dla środowisk biznesowych funkcje zwiększające wydajność, bezpieczeństwo, możliwości pracy w sieci i zarządzania systemem.

Wśród cech istotnych dla użytkowników domowych systemu Windows XP wymienić należy znacznie większą stabilność i wbudowane zabezpieczenia stosowane już w systemach operacyjnych Windows 2000/Windows NT®. System ten zapewnia także lepsze wsparcie dla komputerów przenośnych. Do nowych, kluczowych funkcji Windows XP zalicza się:

- 1 Ulepszony pulpit i interfejs użytkownika
- 1 Kreator transferu plików i ustawień
- 1 Usprawnienie zgodności pomiędzy aplikacjami
- 1 Przywracanie systemu
- 1 Szybkie przełączanie użytkownika\*
- 1 Usprawnione funkcje sieciowe przydatne przy zastosowaniu w domu i w małych biurach\*
- 1 Indywidualna zaporę dla stałych połączeń internetowych\*

\*Funkcje przy zastosowaniu domowym i w małych biurach

---

## Centrum pomocy technicznej i obsługi

Funkcja centrum pomocy technicznej i obsługi, wprowadzona już wcześniej w systemie Microsoft Windows Millennium Edition (Me), zastępuje standardową Pomoc systemu Windows z wcześniejszych systemów operacyjnych. Funkcja centrum pomocy technicznej i obsługi udostępnia zintegrowane centrum zasobów informacyjnych, zapewniające dostęp do informacji i pomocy dotyczącej używania, konfigurowania i usuwania usterek komputera oraz zainstalowanych urządzeń i programów. W systemie Windows XP, funkcje centrum pomocy technicznej i obsługi udostępniają szersze możliwości wyszukiwania informacji, włącznie z możliwością wyszukiwania pełno-tekstowego i wyszukiwania plików nie tylko na lokalnym dysku twardym, ale i w odległych komputerach. Możliwe jest także wydrukowanie pojedynczego rozdziału pomocy.

Aby otworzyć centrum pomocy technicznej i obsługi, kliknij przycisk **Start**, a następnie kliknij **Help and Support (Pomoc i obsługa)**. Z głównej strony witryny możliwe jest przeprowadzenie wyszukiwania lub wybór kategorii informacji, odnoszących się do określonego zadania i tematów informacyjnych dotyczących wykorzystania komputera. W celu uzyskania informacji o korzystaniu z komputera Dell™, włącznie z zainstalowanymi urządzeniami i oprogramowaniem, kliknij **User and System Guides (Instrukcje obsługi i działania systemu)**.

---

[Powrót do spisu treści](#)

[Powrót do spisu treści](#)

## Hasło dostępu do systemu i do konfiguracji systemu

Instrukcja obsługi systemu Dell Precision™ WorkStation 340

- [Hasło dostępu do systemu](#)
- [Przydzielanie hasła dostępu do systemu](#)
- [Używanie hasła dostępu do systemu](#)
- [Usuwanie lub zmiana istniejącego hasła dostępu do systemu](#)
- [Hasło dostępu do konfiguracji systemu](#)
- [Przypisywanie hasła dostępu do konfiguracji](#)
- [Obsługa komputera przy włączonym hasle dostępu do konfiguracji systemu](#)
- [Usuwanie lub zmiana istniejącego hasła dostępu do konfiguracji systemu](#)
- [Wyłączanie hasła dostępu do systemu i do konfiguracji systemu](#)

### Hasło dostępu do systemu

Hasła dostępu do systemu pozwalają na pełne wykorzystanie komputera jedynie osobom znającym hasło. W chwili dostawy komputera Dell, funkcja ochrony hasłem nie jest uaktywniona.

- ➔ **POUCZENIE:** Pomimo, że hasła gwarantują bezpieczeństwo danych, nie zabezpieczają jednak przed skutkami niewłaściwej obsługi. Jeżeli dane wymagają większego poziomu bezpieczeństwa, użytkownik jest odpowiedzialny za uzyskanie i stosowanie dodatkowych form ochrony, przykładowo programów do szyfrowania danych.
- ➔ **POUCZENIE:** Jeśli pozostawisz komputer włączony i niezabezpieczony hasłem dostępu lub jeśli nie zastosujesz blokady uniemożliwiającej wyłączenie ochrony hasłem poprzez zmianę ustawienia zworki, ktoś może [wyłączyć hasło](#) poprzez zmianę ustawienia zworki i spowodować, że zasoby komputera będą ogólnie dostępne.

Ustawienia **System Password (Hasła dostępu do systemu)** w [programie konfiguracji systemu](#):

🔍 **UWAGA:** Nie jest możliwa zmiana lub wprowadzenie nowego hasła dostępu do systemu, jeśli wyświetla się ustawienie **Enabled (Włączone)** lub **Disabled (Wyłączone)**. Hasło dostępu do systemu można przypisać tylko, gdy **Hasło dostępu do systemu** jest ustawione na **Not Enabled (Nie włączone)**.

- 1 **Włączone** - przypisano hasło dostępu do systemu
- 1 **Wyłączone** - wyłączono funkcję hasła poprzez zmianę [ustawień zworki](#) na płycie systemowej
- 1 **Nie włączone** - hasło dostępu do systemu nie zostało przypisane, a zworka na płycie systemowej znajduje się w położeniu włączenia (ustawienie domyślne)

### Przydzielenie hasła dostępu do systemu

1. Sprawdź czy **Password Status (Stan hasła)** jest ustawiony na **Unlocked (Odblokowane)**.
2. Podświetl **Hasło dostępu do systemu** i naciśnij klawisz strzałki (w lewo lub w prawo).

Nagłówek opcji zmieni się na **Enter Password (Wprowadź hasło)**, po czym pojawi się puste 32-znakowe pole w nawiasie kwadratowym.

3. Wpisz nowe hasło dostępu do systemu.

Możesz wpisać do 32 znaków.

Znaki wpisywane z klawiatury (również znak spacji) są widoczne na ekranie w formie symboli. System rozpoznaje znaki na podstawie lokalizacji klawiszy na klawiaturze, bez rozróżniania dużych i małych liter. Na przykład jeżeli w hasle występuje litera *M* komputer rozpoznaje jako poprawne *M* lub *m*.

Niektóre kombinacje klawiszy nie są dozwolone. Jeżeli zostanie wprowadzona jedna z takich kombinacji, głośnik wygeneruje krótki sygnał dźwiękowy.

Aby wymazać znak podczas wprowadzania hasła, naciśnij klawisz <Backspace> lub klawisz strzałki w lewo.

🔍 **UWAGA:** Aby wyjść z pola bez przypisania hasła dostępu do systemu, naciśnij <Tab> lub kombinację <Shift><Tab> aby przejść do innego pola, lub naciśnij <Esc> w dowolnym momencie przed ukończeniem [czynności 5](#).

4. Naciśnij klawisz <Enter>.

Jeżeli nowe hasło dostępu do systemu liczy mniej niż 32 znaki, całe pole jest uzupełniane symbolami. Następnie nagłówek opcji zmienia się na **Verify Password (Potwierdź hasło)** i pojawia się kolejne puste pole o rozmiarze 32 znaków w nawiasach kwadratowych.

5. Aby potwierdzić hasło, wprowadź je powtórnie i naciśnij klawisz <Enter>.

Ustawienie hasła zmienia się na **Włączone**. Hasło dostępu do systemu zostało ustawione: obecnie można wyjść z [programu konfiguracji systemu](#) i rozpocząć korzystanie z komputera. Ochrona hasłem zaczyna działać po ponownym uruchomieniu komputera.

### Używanie hasła dostępu do systemu

Podczas uruchamiania komputera, gdy opcja **Stan hasła** jest ustawiona na **Unlocked (Odblokowane)** na ekranie pojawi się następujące polecenie:

Type in the password and  
- press <ENTER> to leave password security enabled.  
- press <CTRL><ENTER> to disable password security.  
Enter password:

(Wpisz hasło i  
- naciśnij <ENTER>, aby pozostawić ochronę hasłem włączoną.  
- naciśnij <CTRL><ENTER> aby wyłączyć ochronę hasłem.  
Wprowadź hasło:)

Jeżeli **Status hasła** jest ustawiony na **Locked (Zablokowane)**, pojawi się następujący komunikat:

Type the password and press <Enter>.

(Wpisz hasło i naciśnij <Enter>.)

 **UWAGA:** Jeśli przypisałeś [setup password \(hasło dostępu do konfiguracji\)](#), komputer zaakceptuje je jako zastępcze hasło dostępu do systemu.

Jeżeli wprowadzone zostanie nieprawidłowe lub niepełne hasło systemowe, na ekranie pojawi się następujący komunikat:

```
** Incorrect password. **
```

Enter password:

```
(** Nieprawidłowe hasło. **
```

Wprowadź hasło:)

Jeżeli ponownie zostanie wprowadzone nieprawidłowe lub niepełne hasło systemowe, na ekranie pojawi się ten sam komunikat. Za trzecim lub kolejnym razem, gdy zostanie wprowadzone nieprawidłowe lub niepełne hasło systemowe, komputer wyświetli następujący komunikat:

```
** Incorrect password. **
```

```
Number of unsuccessful password attempts: 3  
System halted! Must power down.
```

```
(** Nieprawidłowe hasło. **
```

```
Liczba nieudanych prób wprowadzenia hasła: 3  
System zatrzymany! Należy wyłączyć zasilanie.)
```

Nawet jeżeli komputer zostanie wyłączony i włączony ponownie, poprzedni komunikat będzie wyświetlany za każdym razem, gdy zostanie wprowadzone nieprawidłowe lub niepełne hasło systemowe.

 **UWAGA:** W celu dalszej ochrony komputera przed nieautoryzowanymi zmianami, możesz użyć opcji **Stan hasła programu konfiguracji systemu** w połączeniu z opcjami **Hasło dostępu do systemu** i **Setup Password (Hasło dostępu do konfiguracji)**.

---

## Usuwanie lub zmiana istniejącego hasła dostępu do systemu

1. Wejść do [programu konfiguracji systemu](#) i sprawdzić czy opcja **Stan hasła** jest ustawiona na **Odblokowane**.
2. Uruchom ponownie komputer, aby wyświetlić komunikat o wprowadzeniu hasła systemowego.
3. Po wyświetleniu komunikatu wpisz hasło dostępu do systemu.
4. Naciśnij <Ctrl><Enter> aby wyłączyć istniejące hasło systemowe, zamiast naciśnięcia klawisza <Enter>, który powoduje przejście w zwykły tryb pracy komputera.
5. Upewnij się, że dla opcji **Hasło dostępu do systemu** wyświetlone zostało **Nie włączone**.

Jeżeli opcja **Hasło dostępu do systemu** przyjęła wartość **Nie włączone** hasło dostępu do systemu zostało usunięte. Jeżeli chcesz przypisać nowe hasło, kontynuuj procedurę od czynności 6. Jeżeli w opcji **Hasło dostępu do systemu** nie pojawiło się **Nie włączone**, naciśnij <Alt><B> w celu ponownego uruchomienia komputera, a następnie powtórz czynności 3 do 5.

6. W celu przypisania nowego hasła, wykonaj procedurę opisaną w części "[Przydzielanie hasła dostępu do systemu](#)".

---

## Setup Password (Hasło dostępu do konfiguracji systemu)

Hasła dostępu do konfiguracji umożliwiają pełne korzystanie z [programu konfiguracji systemu](#). W chwili otrzymania komputera, funkcja ochrony hasłem nie jest włączona.

Opcje **Hasło dostępu do konfiguracji** w [programie konfiguracji systemu](#):

- 1 **Włączone** - nie pozwala na przypisanie hasła dostępu do konfiguracji; użytkownicy muszą wprowadzić hasło dostępu do konfiguracji w celu zmiany konfiguracji systemu
- 1 **Nie włączone** - pozwala na przypisanie hasła dostępu do konfiguracji; włączona jest funkcja ochrony hasłem, ale żadne hasło nie zostało przypisane

---

## Przydzielanie hasła dostępu do konfiguracji

1. Wejdź do [programu konfiguracji systemu](#) i sprawdź czy **Hasło dostępu do konfiguracji** jest ustawione na **Nie uaktywnione**.
2. Podświetl **Hasło dostępu do konfiguracji** i naciśnij klawisz strzałki (w lewo lub w prawo).

Komputer wyświetli monit, aby wprowadzić hasło i jego potwierdzenie. Jeżeli wprowadzony znak nie jest dozwolony, komputer wygeneruje krótki sygnał dźwiękowy.

3. Wpisz, a następnie sprawdź hasło.

Po potwierdzeniu hasła ustawienie opcji **Hasło dostępu do konfiguracji** zmienia się na **Włączone**. Podczas następnego wchodzenia do [programu konfiguracji systemu](#), komputer poprosi o wpisanie hasła dostępu do konfiguracji.

 **UWAGA:** Hasło dostępu do konfiguracji może być takie samo jak hasło dostępu do systemu.

 **UWAGA:** Jeżeli oba hasła są inne, wówczas hasło dostępu do konfiguracji systemu może być wykorzystywane jako alternatywne [hasło dostępu do systemu](#). Hasło dostępu do systemu nie może być jednak stosowane zamiast hasła dostępu do konfiguracji.

Zmiana opcji **Hasło dostępu do konfiguracji** zaczyna obowiązywać natychmiast (ponowne uruchomienie komputera nie jest konieczne).

---

## Obsługa komputera przy włączonym hasle dostępu do konfiguracji systemu

Podczas uruchamiania [programu konfiguracji systemu](#), opcja **Hasło dostępu do konfiguracji** jest podświetlona, sugerując wpisanie hasła.

Jeśli nie wprowadzisz prawidłowego hasła, komputer pozwoli ci przejrzeć, ale nie zmienić opcji [programu konfiguracji systemu](#).

 **UWAGA:** W celu dalszej ochrony komputera przed nieupoważnionymi zmianami, można użyć opcji **Stan hasła programu konfiguracji systemu** w połączeniu z opcjami **Hasło dostępu do systemu** i **Hasło dostępu do konfiguracji**.

---

## Usuwanie lub zmiana istniejącego hasła dostępu do konfiguracji systemu

Aby zmienić istniejące hasło dostępu do konfiguracji systemu, musisz je znać.

1. Wejdź do [programu konfiguracji systemu](#).
2. Jeśli już przypisałeś hasło dostępu do konfiguracji systemu, wpisz je zgodnie z poleceniem.
3. Podświetl **Hasło dostępu do konfiguracji** i naciśnij klawisz strzałki w lewo lub w prawo, aby usunąć istniejące hasło dostępu.

Ustawienie opcji zmieni się na **Nie włączone**.

4. Jeśli chcesz przypisać nowe hasło dostępu do konfiguracji systemu, wykonaj czynności z części "[Przypisywanie hasła dostępu do konfiguracji](#)".
- 

## Wyłączanie hasła dostępu do systemu i do konfiguracji systemu

 **POUCZENIE:** Proces ten wymazuje zarówno hasło dostępu do systemu jak i hasło dostępu do konfiguracji systemu.

 **OSTRZEŻENIE:** Przed wykonaniem tej procedury, patrz część "[Najważniejsze jest bezpieczeństwo - twoje i komputera](#)".

 **POUCZENIE:** Przed rozpoczęciem odłączania urządzenia od komputera, należy zaczekać 10 do 20 sekund licząc od momentu odłączenia komputera od źródła zasilania. Przed odłączeniem elementu od płyty systemowej, należy sprawdzić, czy kontrolka czuwania zasilania na płycie systemowej nie świeci się. Aby zlokalizować położenie tej kontrolki, sprawdź "[Elementy płyty systemowej](#)".

1. Wyłącz komputer i urządzenia, odłącz je od gniazdek zasilających i odczekaj 10 do 20 sekund.
2. [Otwórz pokrywę komputera](#).
3. Wyjmij wtyczkę zworki ze złącza PSWD, aby wyłączyć funkcję zabezpieczenia hasłem.

Patrz "[Ustawienia zworki](#)", w celu zlokalizowania zworki hasła (oznaczonej "PSWD"), na płycie systemowej.

4. [Zamknij pokrywę komputera](#).
5. Podłącz ponownie komputer i urządzenia do gniazdek zasilających i włącz je.

Istniejące hasło(a) zostanie wymazane.

 **UWAGA:** Jeśli jest włączona opcja [Naruszenie obudowy](#), to przy następnym uruchomieniu systemu, może spowodować ona wyświetlenie następującego komunikatu: **UWAGA! Pokrywa była zdejmowana**.

6. Jeśli chcesz wprowadzić nowe hasło, przejdź do czynności 7.

 **UWAGA:** Przed wprowadzeniem nowego hasła dostępu do systemu i/lub konfiguracji, konieczne jest ponowne włożenie wtyczki zworki PSWD, aby ponownie uaktywnić funkcję ochrony hasłem.

7. Wyłącz komputer i urządzenia, odłącz je od gniazdek zasilających i odczekaj 10 do 20 sekund.
8. [Otwórz pokrywę komputera](#).

9. Włóż ponownie wtyczkę zworki PSWD.
10. [Zamknij pokrywę komputera.](#)
11. Podłącz ponownie komputer i urządzenia do gniazdek zasilających i włącz je.

Włączenie komputera z zainstalowaną zworką PSWD włącza ponownie funkcję zabezpieczenia hasłem. Gdy po uruchomieniu [programu konfiguracji systemu](#), obie opcje zabezpieczenia hasłem pojawiają się jako **Nie włączone**, oznacza to, że funkcja ta została włączona, ale nie przypisano żadnego hasła.

12. Przydziel nowe hasło dostępu do systemu i/lub hasło dostępu do konfiguracji systemu.
- 

[Powrót do spisu treści](#)



[Powrót do spisu treści](#)

## Mikroprocesor

Instrukcja obsługi systemu Dell Precision™ WorkStation 340

- [Wyjmowanie mikroprocesora](#)
- [Instalowanie mikroprocesora](#)
- [Sprawdzanie funkcji komputera](#)

### Wyjmowanie mikroprocesora

**UWAGA:** Firma Dell zaleca, aby poniższą procedurę przeprowadził wykwalifikowany technik.

**OSTRZEŻENIE:** Mikroprocesor podczas pracy może być bardzo rozgrzany. Przed dotknięciem upewnij się, że upłynęło wystarczająco dużo czasu na jego ochłodzenie.

**OSTRZEŻENIE:** Przed wykonaniem tej procedury, patrz część "[Najważniejsze jest bezpieczeństwo - twoje i komputera](#)".

**POUCZENIE:** Przed rozpoczęciem odłączania urządzenia od komputera, należy zaczekać 10 do 20 sekund licząc od momentu odłączenia komputera od źródła zasilania. Przed odłączeniem elementu od płyty systemowej, należy sprawdzić, czy kontrolka czuwania zasilania na płycie systemowej nie świeci się. Aby zlokalizować położenie tej kontrolki, sprawdź ilustrację komputera w części "[Elementy płyty systemowej](#)".

1. Odłącz kabel wentylatora od płyty systemowej.
2. Odłącz 12-woltowy kabel zasilający od [płyty systemowej](#).
3. W komputerze typu mini-wieża, podnieś osłonę strumienia powietrza.

**Podnoszenie osłony strumienia powietrza - Komputer typu mini-wieża**

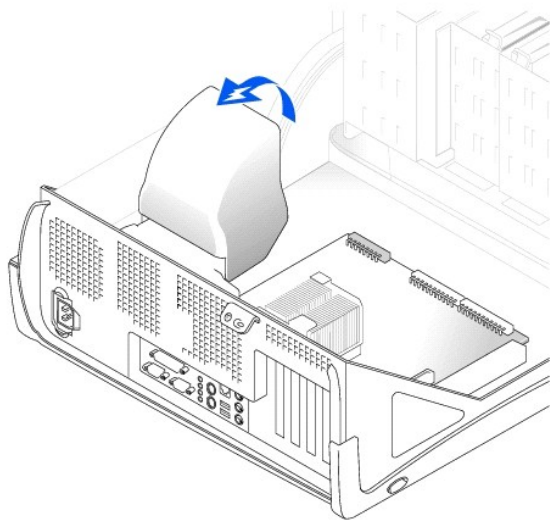

4. W małych komputerach biurkowych, radiator jest podłączony do wentylatora. Zdejmij zaczepy mocujące, aby zdjąć radiator/zespół wentylatora.

W małym komputerze typu mini-wieża, naciśnij metalowe zatrzaski mocujące w celu odłączenia zaczepu mocującego od podstawy podtrzymującej. Następnie podnieś zaczep nad zatrzaski podstawy podtrzymującej i zdejmij z radiatora.

**POUCZENIE:** Radiator należy kłaść powierzchnią pokrytą smarem termicznym skierowaną do góry. Nie wolno kłaść radiatora w ten sposób, aby powierzchnia pokryta smarem termicznym dotykała powierzchni roboczej.

**Zdejmowanie radiatora/zespołu wentylatora - Mały komputer biurkowy**

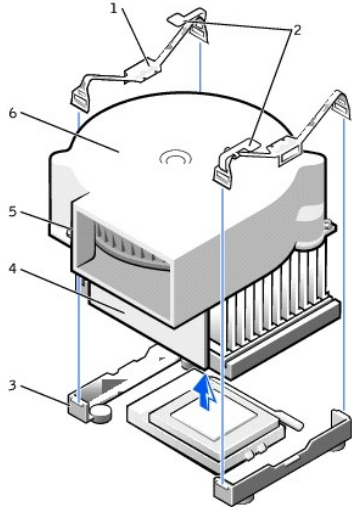

1 klipsy zabezpieczające (2)	4 radiator
2 zatrzaski (2)	5 wkręty (2)
3 podstawa podtrzymująca	6 wentylator

#### Zdejmowanie radiatora - Komputer typu mini-wieża

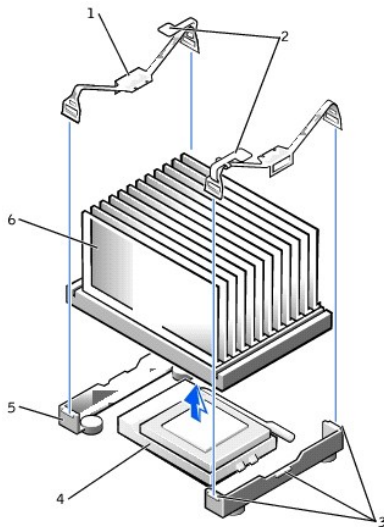

1 klipsy zabezpieczające (2)	4 gniazdo ZIF
2 zatrzaski (2)	5 podstawa podtrzymująca
3 zakładki (3)	6 radiator

5. Zdejmij radiator lub radiator/zespół wentylatora z mikroprocesora.
6. W małym komputerze biurkowym, aby wyjąć wentylator, odkręć i usuń dwie śruby mocujące go do radiatora.

**POUCZENIE:** Nie należy pozbywać się oryginalnego radiatora mikroprocesora i zaczepek mocujących, dopóki nie zostanie zainstalowany zestaw aktualizacyjny mikroprocesora firmy Dell. Jeśli nie instalujesz zestawu aktualizacyjnego mikroprocesora pochodzącego z firmy Dell, po wymianie mikroprocesora załóż oryginalny radiator, wentylator i zaczepek mocujące.

Gniazdo ZIF ma uchwyty dźwigniowy mocujący i zwalnający mikroprocesor w gnieździe ZIF

7. Pociągnij dźwignię zwalniania gniazda, aż do zwolnienia mikroprocesora.

**POUCZENIE:** Uważaj, żeby nie zagiąć żadnego styku podczas wyjmowania układu mikroprocesora z gniazda ZIF. Zagięcie styków może nieodwracalnie uszkodzić układ mikroprocesora.

#### Zdejmowanie mikroprocesora

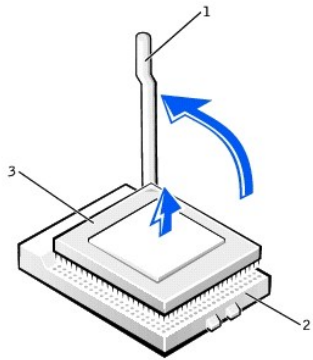

1	dźwignia gniazda ZIF	3	mikroprocesor
2	gniazdo ZIF		

8. Wyjmij mikroprocesor z gniazda.

Pozostaw dźwignię zwalniania wyciągniętą w pozycji zwolnienia, aby gniazdo było gotowe dla nowego mikroprocesora.

## Instalowanie mikroprocesora

- ➔ **POUCZENIE:** Pakiet mikroprocesora powinien być umieszczony prawidłowo, w celu uniknięcia jego trwałego uszkodzenia lub uszkodzenia komputera.

1. Jeśli dźwignia zwalniania gniazda ZIF nie jest całkowicie otwarta do pozycji zwolnienia, należy ją teraz otworzyć.
2. Dopasuj styk-1 (ukośny róg) mikroprocesora i styk-1 gniazda.

- ⚠ **UWAGA:** Styk 1 mikroprocesora jest oznaczony małym trójkątem w jednym z rogów mikroprocesora. Styk 1 gniazda jest oznaczony małym trójkątem w jednym z rogów gniazda.

### Instalacja mikroprocesora

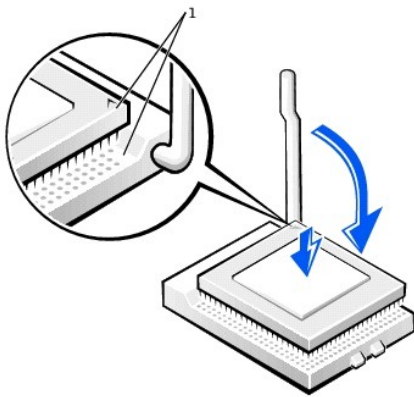

1	narożniki styku -1 mikroprocesora i gniazda
---	---

- ➔ **POUCZENIE:** Styki mikroprocesora są delikatne. Aby uniknąć uszkodzenia, należy upewnić się, że mikroprocesor jest dokładnie dopasowany do gniazda i nie używać nadmiernej siły podczas jego instalacji.

3. Ostrożnie umieść mikroprocesor w gnieździe i lekko naciśnij do dołu, aby go prawidłowo osadzić w gnieździe.
4. Przesuń dźwignię w kierunku gniazda systemowej aż zaskoczy, zabezpieczając pakiet mikroprocesora

- ➔ **POUCZENIE:** Jeśli *nie* instalujesz zestawu aktualizacyjnego mikroprocesora pochodzącego z firmy Dell, po wymianie mikroprocesora załóż oryginalny radiator i zaczepij mocujące.

5. Podczas instalowania nowego radiatora, należy usunąć smar pokrywający jego podstawę.

6. W małych komputerach biurkowych, zakręć dwie śruby mocujące wentylator do radiatora.
  7. Opuść radiator lub radiator/zespół wentylatora na mikroprocesor tak, aby dopasować go do ustalającej jego położenie podstawy.
  8. Dopasuj zakończenie każdego z zaczepek mocujących *nie* zaczeplonych do podstawy ustalającej położenie. Następnie naciśnij w dół zatrzask zaczepek, aby zamocować zacpek do podstawy ustalającej położenie radiatora.
  9. W komputerach typu mini-wieża, opuść osłonę strumienia powietrza na radiator.
  10. Włóż kabel zasilający wentylatora do złącza na płycie systemowej.
  11. Włóż 12-woltowy kabel zasilający wentylatora do złącza na płycie systemowej.
  12. Załóż pokrywę komputera, podłącz go wraz z urządzeniami peryferyjnymi do gniazd zasilania i włącz wszystkie urządzenia.
- 

## Sprawdzanie funkcji komputera

Podczas uruchamiania komputera, wykryje on nowy mikroprocesor i automatycznie wprowadzi zmiany w programie konfiguracji systemu.

 **UWAGA:** Po zdjęciu i ponownym nałożeniu obudowy, przy następnym uruchomieniu komputera, na ekranie pojawi się wygenerowany przez czujnik naruszenia obudowy, następujący komunikat: ALERT! Cover was previously removed. (UWAGA! Pokrywa była zdejmowana.).

1. Wejdź do programu konfiguracji systemu i sprawdź, czy w obszarze danych o systemie prawidłowo rozpoznany został zainstalowany mikroprocesor.

W celu uzyskania instrukcji o korzystaniu z programu konfiguracji systemu, patrz *Instrukcja obsługi*.

2. W czasie ustawiania systemu, wyzeruj opcję **Chassis Intrusion (Naruszenie obudowy)** naciskając klawisz strzałki w lewo lub w prawo, w celu wybrania **Reset (Zerowanie)** i następnie wybrania **Enabled (Włączone)**, **Enabled-Silent (Włączone wyciszone)** lub **Disabled (Wyłączone)**.

 **UWAGA:** Jeżeli hasło dostępu do ustawień zostało przydzielone komuś innemu, skontaktuj się z administratorem sieci w sprawie informacji dotyczących wyzerowania czujnika otwarcia obudowy.

3. Uruchom Diagnostykę Dell, aby sprawdzić czy nowy procesor funkcjonuje prawidłowo.
- 

[Powrót do spisu treści](#)

[Powrót do spisu treści](#)

## Zarządzanie zasilaniem

### Instrukcja obsługi systemu Dell Precision™ WorkStation 340

Komputer może być ustawiony na zużywanie mniejszej ilości energii poza pracą. Zużycie energii można kontrolować poprzez [OS \(system operacyjny\)](#) zainstalowany w komputerze i niektóre ustawienia opcji w [programie konfiguracji systemu](#). Okresy obniżonego zużycia energii nazywane są "stanami uśpienia":

- 1 **Standby (Czuwanie)**. W tym stanie uśpienia, pobór energii jest zredukowany lub wyłączony dla większości elementów, włącznie z wentylatorami chłodzącymi. Jednakże, pamięć systemowa pozostaje aktywna.

Stan ten nie jest obsługiwany w systemie Windows NT® 4.0.

 **UWAGA:** Wszystkie zainstalowane elementy systemu muszą obsługiwać tę funkcję i aby przejść do stanu oczekiwania muszą mieć załadowane odpowiednie sterowniki. W celu uzyskania dalszych informacji, sprawdź dokumentację producentów poszczególnych elementów systemu.

- 1 **Hibernate (Hibernacja)**. Ten stan redukuje zużycie energii do minimum poprzez zapisanie wszystkich danych z pamięci systemowej na twardy dysk a następnie odłączenie zasilania. Budzenie z tego stanu powoduje ponowne uruchomienie komputera i odtworzenie zawartości pamięci systemowej. Praca jest wznowiana od miejsca, w którym komputer został wprowadzony do stanu hibernacji.

Stan ten nie jest obsługiwany w systemie Windows NT 4.0.

 **UWAGA:** Wszystkie zainstalowane elementy systemu muszą obsługiwać tę funkcję i aby wejść do stanu hibernacji muszą mieć załadowane odpowiednie sterowniki. W celu uzyskania dalszych informacji, sprawdź dokumentację producentów poszczególnych elementów systemu.

- 1 **Shutdown (Wyłączenie)**. Ten stan odłącza całe zasilanie komputera z wyjątkiem niewielkiej, pomocniczej ilości energii. Tak długo jak długo komputer pozostaje podłączony do gniazdka elektrycznego, może być automatycznie lub zdalnie uruchomiony. Przykładowo, funkcja Auto Power On (Automatyczne włączenie zasilania), umożliwia komputerowi automatyczne uruchomienie w czasie określonym przez użytkownika w [programie konfiguracji systemu](#). Możliwe jest również zdalne uruchomienie komputera przez administratora sieciowego z użyciem [PME](#) takiego jak [Remote Wake Up \(Zdalne budzenie\)](#).

Niżej przedstawiona tabela wymienia listę stanów uśpienia dostępnych dla każdego systemu operacyjnego i metody budzenia komputera z każdego z wymienionych stanów.

Stan uśpienia	Metody budzenia	
	Windows® 2000 i Windows XP	Windows NT 4.0
Czuwanie	<ul style="list-style-type: none"><li>1 Naciśnij przycisk zasilania</li><li>1 Auto power on (Włączone automatyczne zasilanie)</li><li>1 PME</li><li>1 Przesuń lub kliknij myszką PS/2</li><li>1 Przesuń lub kliknij myszką USB</li><li>1 Naciśnij dowolny klawisz klawiatury PS/2</li><li>1 Naciśnij dowolny klawisz klawiatury USB</li><li>1 Aktywność urządzenia USB</li></ul>	Nie obsługiwany
Hibernacja	<ul style="list-style-type: none"><li>1 Naciśnij przycisk zasilania</li><li>1 Auto power on (Włączone automatyczne zasilanie)</li><li>1 PME</li></ul>	Nie obsługiwany
Zamykanie	<ul style="list-style-type: none"><li>1 Naciśnij przycisk zasilania</li><li>1 Auto power on (Włączone automatyczne zasilanie)</li><li>1 PME</li></ul>	<ul style="list-style-type: none"><li>1 Naciśnij przycisk zasilania</li><li>1 Auto power on (Włączone automatyczne zasilanie)</li><li>1 PME</li></ul>

 **UWAGA:** W celu uzyskania dalszych informacji dotyczących zarządzania zasilaniem, sprawdź dokumentację używanego systemu operacyjnego (OS).

[Powrót do spisu treści](#)

[Powrót do spisu treści](#)

## Wymogi związane z przepisami

Instrukcja obsługi systemu Dell Precision™ WorkStation 340

- [Wymogi FCC \(tylko Stany Zjednoczone\)](#)
- [Wymogi IC \(Kanada\)](#)
- [Wymogi CE \(Unia Europejska\)](#)
- [Zgodność z normami ENERGY STAR®](#)
- [Zgodność z EN 55022 \(tylko Republika Czeska\)](#)
- [Wymogi VCCI \(tylko Japonia\)](#)
- [Wymogi MIC \(Republika Koreańska\)](#)
- [Informacja Polskiego Ośrodka Prób i Certyfikacji](#)
- [Informacja BSMI \(tylko Tajwan\)](#)
- [Informacja NOM \(tylko Meksyk\)](#)

EMI (Electromagnetic Interference [Zakłócenia elektromagnetyczne]) to dowolny sygnał lub emisja, promieniująca na obszarze otwartym lub przewodzone wzdłuż przewodów sygnałowych lub zasilających, które zakłócają funkcjonowanie systemów nawigacji radiowej lub innych usług lub w znacznym stopniu obniżają jakość, utrudniają lub regularnie przerywają usługi komunikacyjne licencjonowanego systemu radiowego. Usługi radiokomunikacyjne obejmują między innymi nadawanie na pasmach AM/FM, telewizję, usługi telefonii komórkowej, radar, kontrolę ruchu lotniczego, pager oraz PCS (Personal Communication Services [Osobiste usługi komunikacyjne]). Te licencjonowane usługi, wraz z elementami promieniującymi, np. urządzeniami cyfrowymi, w tym również systemami komputerowymi, mają ogromny wpływ na środowisko elektromagnetyczne.

EMC (Electromagnetic Compatibility [Zgodność elektromagnetyczna]), oznacza zdolność urządzeń do wspólnego, prawidłowego funkcjonowania w środowisku elektronicznym. Pomimo, iż ten system komputerowy zaprojektowano zgodnie z limitami ustawowymi EMI, nie można zagwarantować, czy w przypadku konkretnej instalacji nie wystąpią zakłócenia. Jeśli urządzenia spowodują zakłócenia łączności radiowej, co można określić poprzez włączenie i wyłączenie, zaleca się, aby użytkownik wyeliminował zakłócenia poprzez zastosowanie jednego z następujących środków:

- 1 Skierować antenę odbiorczą w inną stronę.
- 1 Zmienić położenie komputera względem odbiornika.
- 1 Odsunąć komputer od odbiornika.
- 1 Podłączyć komputer do innego gniazdka tak, aby był zasilany z innego obwodu niż odbiornik.

W razie konieczności, skonsultuj się z przedstawicielem obsługi technicznej Dell lub wykwalifikowanym technikiem radiotelewizyjnym, w celu uzyskania dodatkowych porad.

Systemy komputerowe Dell zaprojektowano, przetestowano i zaklasyfikowano dla danego środowiska elektromagnetycznego. Klasyfikacja środowiska elektromagnetycznego dotyczy następujących definicji:

- 1 Klasa A dotyczy środowiska handlowego i przemysłowego.
- 1 Klasa B dotyczy środowiska mieszkalnego.

ITE (Information Technology Equipment [Urządzenia komputerowe]), w tym urządzenia peryferyjne, karty rozszerzeń, drukarki, urządzenia I/O (input/output [wejścia/wyjścia]), monitory, itd., zintegrowane z systemem lub do niego podłączone powinny odpowiadać klasyfikacji środowiska elektromagnetycznego systemu komputerowego.

**Uwaga dotycząca ekranowanych kabli sygnalizacyjnych: Korzystaj wyłącznie z ekranowanych kabli w celu podłączenia urządzeń peryferyjnych do jakiegokolwiek urządzenia Dell, aby zredukować możliwość zakłóceń łączności radiowej. Używanie ekranowanych kabli gwarantuje zachowanie odpowiedniej klasyfikacji EMC dla danego środowiska. Kabel do drukarek podłączanych do portów równoległych jest dostępny w firmie Dell. Istnieje możliwość zamówienia kabla z firmy Dell w sieci internetowej pod adresem [accessories.us.dell.com/sna/category.asp?category\\_id=4117](https://accessories.us.dell.com/sna/category.asp?category_id=4117).**

Większość systemów komputerowych Dell zaklasyfikowano dla środowisk klasy B. Jednak dodanie niektórych opcji może sprawić, iż pewne konfiguracje zostaną zaliczone do klasy A. W celu określenia klasyfikacji elektromagnetycznej systemu lub urządzenia, przeczytaj kolejne rozdziały, dotyczące każdej instytucji ustawodawczej. Każdy rozdział zawiera informacje EMC/EMI oraz dotyczące bezpieczeństwa produktu, charakterystyczne dla danego kraju.

---

## Wymogi FCC (tylko Stany Zjednoczone)

Większość systemów komputerowych Dell została zaklasyfikowana przez FCC (Federal Communications Commission [Federalną Komisję Łączności]) jako urządzenia cyfrowe klasy B. Aby określić, która klasyfikacja ma zastosowanie w przypadku komputera, zapoznaj się ze wszystkimi etykietami rejestracyjnymi FCC, umieszczonymi na dolnym, bocznych lub tylnym panelu komputera, wspornikach kart i na samych kartach. Jeśli którakolwiek z etykiet oznaczona jest klasą A, cały system musi być uznany za urządzenie cyfrowe klasy A. Jeśli na *wszystkich* etykietach widnieje przyznana przez FCC klasa B, potwierdzona numerem identyfikacyjnym lub logo FCC, (FCC), system zostaje uznany za urządzenie cyfrowe klasy B.

Po określeniu klasyfikacji FCC systemu, przeczytaj odpowiednią uwagę FCC. Zauważ, że przepisy FCC stwierdzają, iż wprowadzanie jakichkolwiek zmian, które nie zostały wyraźnie zaakceptowane przez Dell może spowodować anulowanie prawa obsługi urządzenia.

Urządzenie to jest zgodne z Częścią 15 Przepisów FCC. Obsługa podlega dwóm warunkom:

- 1 Nie wolno dopuścić, aby urządzenie spowodowało szkodliwe zakłócenia.
- 1 Urządzenie musi akceptować wszelkie zakłócenia zewnętrzne, w tym takie, które powodują niepożądane rezultaty.

### Klasa A

Po przeprowadzeniu testów urządzenie to uznano za zgodne z ograniczeniami stawianymi urządzeniom cyfrowym klasy A zgodnie z Częścią 15 Przepisów FCC. Ograniczenia mają na celu zapewnienie odpowiedniej ochrony przeciwko szkodliwym zakłóceniom, powstałym w trakcie obsługi urządzenia w środowisku handlowym. Urządzenie generuje, wykorzystuje i może emitować energię częstotliwości radiowych i jeśli nie będzie zainstalowane i wykorzystywane zgodnie z instrukcjami producenta, może powodować szkodliwe zakłócenia łączności radiowej. Obsługa sprzętu na obszarze zamieszkałym najprawdopodobniej będzie powodować szkodliwe zakłócenia, a w takim wypadku należy wyeliminować je na własny koszt.

### Klasa B

Po przeprowadzeniu testów sprzęt uznano za zgodny z ograniczeniami dla urządzeń cyfrowych klasy B, zgodnie z Częścią 15 Przepisów FCC. Ograniczenia te

mają na celu zapewnienie odpowiedniej ochrony przeciwko szkodliwym zakłóceniom, powstałym w trakcie obsługi urządzenia na obszarze zamieszkałym. Sprzęt generuje, wykorzystuje i może emitować energię częstotliwości radiowych i jeśli nie będzie zainstalowany i obsługiwany zgodnie z instrukcjami producenta, może spowodować szkodliwe zakłócenia łączności radiowej. Nie można jednak zagwarantować, że w przypadku konkretnej instalacji nie wystąpią zakłócenia. Jeśli sprzęt ten powoduje szkodliwe zakłócenia w odbiorze radiowym lub telewizyjnym, co można stwierdzić włączając i wyłączając sprzęt, zaleca się, aby użytkownik samodzielnie wyeliminował zakłócenia stosując jeden z następujących środków:

- 1 Zmienić kierunek lub położenie anteny odbiorczej.
- 1 Zwiększyć odstęp pomiędzy sprzętem i odbiornikiem.
- 1 Podłączyć komputer do innego gniazdka tak, aby był zasilany z innego obwodu niż odbiornik.
- 1 Skonsultować się z dealerem lub technikiem radiotelewizyjnym w celu uzyskania pomocy.

Informacje znajdujące się na urządzeniu lub urządzeniach wspomnianych w niniejszym dokumencie są zgodne z przepisami FCC:

- 1 Numer modelu: DHS i DHM
- 1 Nazwa firmy:  
Dell Computer Corporation  
One Dell Way  
Round Rock, Texas 78682 USA  
512-338-4400

---

## Wymogi IC (Kanada)

Większość systemów komputerowych Dell (oraz inne urządzenia cyfrowe Dell) została zaklasyfikowana przez IC (Industry Canada [Kanadyjska Normalizacja Branżowa]) wg normy nr 3 dotyczącej sprzętu powodującego zakłócenia (ICES-003), jako urządzenia cyfrowe klasy B. Aby stwierdzić, która klasyfikacja ma zastosowanie (Klasa A lub B) w przypadku systemu komputerowego (lub innych urządzeń cyfrowych Dell), przeczytaj wszystkie etykiety rejestracyjne umieszczone na dolnym, bocznym lub tylnym panelu komputera (lub innych urządzeń cyfrowych). Informacje na temat "IC klasa A ICES-003" lub "IC klasa B ICES-003" będą umieszczone na jednej z tych etykiet. Zauważ, że przepisy Kanadyjskiej Normalizacji Branżowej zakładają, iż jakiegokolwiek zmiany wprowadzone bez wyraźnej zgody firmy Dell powodują anulowanie prawa obsługi urządzenia.

Urządzenie cyfrowe Klasy B (lub Klasy A, zgodnie z informacją na etykiecie rejestracyjnej) spełnia wymogi kanadyjskich przepisów dotyczących urządzeń powodujących zakłócenia.

Cet appareil numérique de la Classe B (ou Classe A, si ainsi indiqué sur l'étiquette d'enregistrement) respecte toutes les exigences du Règlement sur le Matériel Brouilleur du Canada.

---

## Wymogi CE (Unia Europejska)

Oznaczenie symbolem **CE** potwierdza zgodność komputera Dell z Dyrektywą EMC oraz Dyrektywą o niskich napięciach Unii Europejskiej. Oznacza to, że system Dell spełnia następujące normy techniczne:

- 1 EN 55022 - "Information Technology Equipment — Radio Disturbance Characteristics — Limits and Methods of Measurement." ("Urządzenia komputerowe - Charakterystyki zakłóceń radiowych - Limity i metody pomiaru".)
- 1 EN 55024 - "Information Technology Equipment - Immunity Characteristics - Limits and Methods of Measurement." ("Urządzenia komputerowe - Charakterystyki odpornościowe - Limity i metody pomiaru".)
- 1 EN 61000-3-2 - "Electromagnetic Compatibility (EMC) - Part 3: Limits - Section 2: Limits for Harmonic Current Emissions (Equipment Input Current Up to and Including 16 A Per Phase)." ("Zgodność elektromagnetyczna [EMC] - Część 3: Limity - Część 2: Limity emisji prądu sinusoidalnego [Napięcie zasilające sprzętu do 16 A na fazę włącznie].")
- 1 EN 61000-3-3 - "Electromagnetic Compatibility (EMC) - Part 3: Limits - Section 3: Limitation of Voltage Fluctuations and Flicker in Low-Voltage Supply Systems for Equipment With Rated Current Up to and Including 16 A." ("Zgodność elektromagnetyczna [EMC] - Część 3: Limity - Część 3: Ograniczenia wahań i migotania napięcia w niskonapięciowych systemach zasilania dla sprzętu o prądzie znamionowym do 16 A włącznie".)
- 1 EN 60950 - "Safety of Information Technology Equipment." ("Bezpieczeństwo urządzeń komputerowych".)

**UWAGA:** Wymogi dotyczące emisji EN 55022 zakładają dwie klasyfikacje:

- 1 Klasa A dla obszarów handlowych.
- 1 Klasa B dla obszarów zamieszkałych.

**OSTRZEŻENIE O ZAKŁÓCENIACH RF:** Urządzenie to jest urządzeniem klasy A. W warunkach domowych urządzenie to może powodować zakłócenia RF (radio frequency [częstotliwości radiowej]), co może wymagać wykonania przez użytkownika odpowiednich pomiarów.

To urządzenie Dell zaklasyfikowano do użytku w środowisku mieszkaniowym klasy B.

"Świadectwo zgodności" zostało sporządzone zgodnie z dyrektywami oraz normami i znajduje się w aktach Dell Computer Corporation Products Europe BV, Limerick, Irlandia.

---

**Zgodność z normami ENERGY STAR®**

Niektóre konfiguracje komputerów Dell™ spełniają wymagania określone przez EPA (Environmental Protection Agency [Agencja ochrony środowiska]) dotyczące wydajności energetycznej komputerów. Jeśli na przednim panelu twojego komputera widnieje logo ENERGY STAR®, oryginalna konfiguracja komputera jest zgodna z tymi wymogami i wszystkie funkcje zarządzania zasilaniem ENERGY STAR® komputera zostały włączone.

**UWAGA:** Każdy komputer ze znakiem ENERGY STAR® posiada atest zgodności z wymaganiami EPA ENERGY STAR® w tej konfiguracji, w której został dostarczony przez firmę Dell. Jakikolwiek zmiany tej konfiguracji (np. instalacja dodatkowych kart rozszerzenia lub sterowników) może zwiększyć zużycie mocy przez komputer poza limity ustalone w ramach programu EPA ENERGY STAR® dla komputerów.

## Znak ENERGY STAR®



Program EPA ENERGY STAR® Computers jest wspólnym przedsięwzięciem EPA oraz producentów komputerów, mającym na celu zmniejszenie zanieczyszczenia powietrza poprzez promowanie energooszczędnych produktów komputerowych. EPA szacuje, że stosowanie produktów komputerowych zgodnych z wymaganiami ENERGY STAR® może przynieść użytkownikom komputerów oszczędności sięgające dwóch miliardów dolarów rocznie z tytułu obniżenia kosztów energii elektrycznej. Z kolei zmniejszenie zużycia energii elektrycznej może przynieść zmniejszenie emisji dwutlenku węgla - gazu, który jest główną przyczyną efektu cieplarnianego, oraz dwutlenku siarki i tlenków azotu, głównych przyczyn występowania kwaśnych deszczów.

Użytkownik komputera może również przyczynić się do zmniejszenia zużycia energii elektrycznej i jego skutków ubocznych, wyłączając komputer gdy nie jest używany przez dłuższy czas - zwłaszcza w nocy i w weekendy.

---

## Zgodność z EN 55022 (tylko Republika Czeska)

Urządzenie to należy do klasy B, zgodnie z EN 55022, chyba, że na etykiecie określono je jako urządzenie klasy A. Poniższe wymogi dotyczą urządzeń klasy A, zgodnie z EN 55022 (promień strefy ochronnej do 30 metrów). Użytkownik urządzenia jest zobowiązany do podjęcia wszelkich kroków niezbędnych w celu usunięcia źródła zakłóceń pracy urządzeń telekomunikacyjnych lub innych.

Pokud nen na typovm štítku počítače uvedeno, e spadá do tdy A podle EN 55022, spadá automaticky do tdy B podle EN 55022. Pro zazen zaazená do tdy A (ochrann pásmo 30m) podle EN 55022 plat následujc. Dojde-li k rušen telekomunikačnch nebo jiných zazen, je uivatel povinen provst taková opaten, aby rušen odstranil.

---

## Wymogi VCCI (tylko Japonia)

Większość systemów komputerowych Dell została zaklasyfikowana przez VCCI (Voluntary Control Council for Interference [Woluntaryjną Komisję Kontroli Zakłóceń]) jako ITE (information technology equipment [urządzenia informatyczne]) klasy B. Jednak dodanie niektórych opcji może sprawić, iż pewne konfiguracje zostaną zaliczone do klasy A. Urządzenia komputerowe, w tym urządzenia peryferyjne, karty rozszerzenia, drukarki, urządzenia I/O (input/output [wejścia/wyjścia]), monitory, itd., zintegrowane lub podłączone do systemu powinny odpowiadać klasyfikacji środowiska elektromagnetycznego (klasa A lub B) systemu komputerowego.

Aby stwierdzić, która z klasyfikacji ma zastosowanie w przypadku systemu komputerowego, sprawdź etykiety/oznakowania (patrz "Oznaczenie VCCI klasa A ITE" i "Oznaczenie VCCI klasa B ITE") umieszczone w dolnej części, z boku lub na panelu tylnym komputera. Po określeniu klasyfikacji VCCI systemu, przeczytaj odpowiedni wymóg VCCI.

## Klasa A ITE

この装置は、情報処理装置等電波障害自主規制協議会 (VCCI) の基準に基づくクラス A 情報技術装置です。この装置を家庭環境で使用すると電波妨害を引き起こすことがあります。この場合には使用者が適切な対策を講ずるよう要求されることがあります。

To produkt klasy A, oparty na standardzie VCCI (Voluntary Control Council for Interference [Woluntaryjnej Komisji Kontroli Zakłóceń]) dla urządzeń komputerowych. Jeśli sprzęt ten jest używany w środowisku mieszkaniowym, może powodować zakłócenia fal radiowych. W przypadku wystąpienia takich problemów, użytkownik może być zobowiązany do wyeliminowania zakłóceń.

## Oznakowanie VCCI klasy A ITE

Jeżeli na etykiecie znajduje się podane poniżej oznaczenie, komputer jest produktem klasy A:



# VCCI

## Klasa B ITE

この装置は、情報処理装置等電波障害自主規制協議会(VCCI)の基準に基づくクラス B 情報技術装置です。この装置は家庭環境で使用することを目的としていますが、ラジオやテレビジョン受信機に近接して使用されると、受信障害を引き起こすことがあります。取扱説明書に従って正しい取り扱いをしてください。

To produkt klasy B, oparty na standardzie VCCI (Voluntary Control Council for Interference [Wolontaryjnej Komisji Kontroli Zakłóceń]) dla urządzeń komputerowych. Jeśli jest on używany w pobliżu odbiornika radiowego lub telewizyjnego w środowisku mieszkaniowym, może spowodować zakłócenia radiowe. Zainstaluj sprzęt i korzystaj z niego zgodnie z podręcznikiem.

### Oznakowanie VCCI klasy B ITE

Jeżeli na etykiecie znajduje się podane poniżej oznaczenie, komputer jest produktem klasy B:



## Wymogi MIC (tylko Republika Koreańska)

Aby stwierdzić, która z klasyfikacji (Klasa A czy B) ma zastosowanie w przypadku komputera (lub innego urządzenia cyfrowego Dell), zapoznaj się z etykietami rejestracyjnymi MIC (Ministry of Information and Communications [Ministerstwa Informacji i Łączności]) Republiki Korei, umieszczonymi na komputerze (lub innym urządzeniu cyfrowym Dell). Etykieta MIC może być umieszczona w innym miejscu niż pozostałe oznaczenia zastosowane na produkcie. Drugi wiersz etykiety określa klasę emisji dla produktu - "(A)" dla produktów klasy A lub "(B)" dla produktów klasy B.

**UWAGA:** Wymogi emisyjne MIC zakładają dwie klasyfikacje:

1. Urządzenia klasy A stosowane do celów komercyjnych.
1. Klasa B urządzeń dotyczy zastosowań innych niż komercyjne.

## Urządzenie klasy A

기종별	사용자 안내문
A급 기기 (업무용 정보통신기기)	이 기기는 업무용으로 전자파적합등록을 한 기기이오니 판매자 또는 사용자는 이 점을 주의하시기 바라며 만약 잘못 판매 또는 구입하였을 때에는 가정용으로 교환하시기 바랍니다.

Zauważ, że urządzenie to zostało zaakceptowane do użytku w celach komercyjnych odnośnie zakłóceń elektromagnetycznych. Jeśli uznasz, że nie odpowiada ono twoim potrzebom, możesz je wymienić na urządzenie, które nie jest przeznaczone do użytku w celach komercyjnych.

### Etykieta MIC klasy A

Jeżeli na etykiecie znajduje się podane poniżej oznaczenie, komputer jest produktem klasy A:



1. 기기의 명칭 (모델명):
2. 인증번호: (A)
3. 인증받은 자의 상호:
4. 제조년월일:
5. 제조자/제조국가:

## Urządzenie klasy B

기종별	사용자 안내문
B급 기기 (가정용 정보통신기기)	이 기기는 가정용으로 전자파적합등록을 한 기기로서 주거지역에서는 물론 모든 지역에서 사용할 수 있습니다.

Zauważ, że urządzenie to zostało zaakceptowane do użytku w celach innych niż komercyjne i może być wykorzystywane w dowolnym środowisku, nie wyłączając obszarów zamieszkałych.

#### Etykieta MIC klasy B

Jeżeli na etykiecie znajduje się podane poniżej oznaczenie, komputer jest produktem klasy B.



1. 기기의 명칭(모델명):
2. 인증번호:(B)
3. 인증받은 자의 상호:
4. 제조년월일:
5. 제조자/제조국가:

---

## Informacje Polskiego Centrum Badań i Certyfikacji

Sprzęt powinien pobierać zasilanie z gniazdka z załączonym obwodem ochronnym (gniazdko trójwtykowe). Urządzenia współpracujące (komputer, monitor, drukarka, itd.), powinny korzystać z tego samego źródła zasilania.

Przewód fazujący instalacji elektrycznej w pomieszczeniu powinien być wyposażony w rezerwowe urządzenie przeciwzwarciowe w formie bezpiecznika o wartości nominalnej nie większej niż 16 amperów (A).

Aby całkowicie wyłączyć urządzenie, należy wyjąć przewód zasilania z gniazda, które powinno znajdować się w pobliżu urządzenia, gwarantując do niego łatwy dostęp.

Znak ochronny "B" potwierdza zgodność urządzenia z wymogami dotyczącymi bezpiecznego użytkowania, zawartymi w PN-93/T-42107 oraz PN-EN 55022:1996.

#### Wymagania Polskiego Centrum Badań i Certyfikacji

Urządzenie powinno być zasilane z gniazda z przyłączonym obwodem ochronnym (gniazdło z kolkiem). Współpracujące ze sobą urządzenia (komputer, monitor, drukarka) powinny być zasilane z tego samego źródła.

Instalacja elektryczna pomieszczenia powinna zawierać w przewodzie fazowym rezerwową ochronę przed zwarciami, w postaci bezpiecznika o wartości znamionowej nie większej niż 16A (amperów).

W celu całkowitego wyłączenia urządzenia z sieci zasilania, należy wyjąć wtyczkę kabla zasilającego z gniazdka, które powinno znajdować się w pobliżu urządzenia i być łatwo dostępne. Znak bezpieczeństwa "B" potwierdza zgodność urządzenia z wymaganiami bezpieczeństwa użytkownika zawartymi w PN-93/T-42107 i PN-EN 55022:1996.

Jeżeli na tabliczce znamionowej umieszczono informację, że urządzenie jest klasy A, to oznacza to, że urządzenie w środowisku mieszkalnym może powodować zakłócenia radioelektryczne. W takich przypadkach można żądać od jego użytkownika zastosowania odpowiednich środków zaradczych.

#### Pozostałe instrukcje bezpieczeństwa

- Nie należy używać wtyczek adapterowych lub usuwać kolka obwodu ochronnego z wtyczki. Jeżeli konieczne jest użycie przedłużacza to należy użyć przedłużacza 3-żyłowego z prawidłowo połączonym przewodem ochronnym.
- System komputerowy należy zabezpieczyć przed nagłymi, chwilowymi wzrostami lub spadkami napięcia, używając eliminatora przepięć, urządzenia dopasowującego lub bezzakłócenowego źródła zasilania.
- Należy upewnić się, aby nic nie leżało na kablach systemu komputerowego, oraz aby kable nie były umieszczone w miejscu, gdzie można byłoby na nie nadeptywać lub potykać się o nie.
- Nie należy rozlewać napojów ani innych płynów na system komputerowy.
- Nie należy wpychać żadnych przedmiotów do otworów systemu komputerowego, gdyż może to spowodować pożar lub porażenie prądem, poprzez zwarcie elementów wewnętrznych.
- System komputerowy powinien znajdować się z dala od grzejników i źródeł ciepła. Ponadto, nie należy blokować otworów wentylacyjnych. Należy unikać kładzenia luźnych papierów pod komputer oraz umieszczania komputera w ciasnym miejscu bez możliwości cyrkulacji powietrza wokół niego.

---

## Informacja BSMI (tylko Tajwan)

## BSMI 通告 (僅限於台灣)

大多數的 Dell 電腦系統被 BSMI (經濟部標準檢驗局) 劃分為乙類數位裝置。但是, 使用某些選件會使有些組態的等級變成甲類。若要確定您的電腦系統適用等級, 請檢查所有位於電腦底部或背面板、擴充卡安裝托架, 以及擴充卡上的 BSMI 註冊標籤。如果其中有一甲類標籤, 則表示您的系統為甲類數位裝置。如果只有 BSMI 的檢證號碼標籤, 則表示您的系統為乙類數位裝置。

一旦確定了系統的 BSMI 等級, 請閱讀相關的 BSMI 通告。請注意, BSMI 通告規定凡是未經 Dell Computer Corporation 明確批准的擅自變更或修改, 將導致您失去此設備的使用權。

此裝置符合 BSMI (經濟部標準檢驗局) 的規定, 使用時須符合以下兩項條件:

- 此裝置不會產生有害干擾。
- 此裝置必須能接受所接收到的干擾, 包括可能導致無法正常作業的干擾。

### 甲類

此設備經測試證明符合 BSMI (經濟部標準檢驗局) 之甲類數位裝置的限制規定。這些限制的目的是為了在商業環境中使用此設備時, 能提供合理的保護以防止有害的干擾。此設備會產生、使用並散發射頻能量; 如果未遵照製造廠商的指導手冊來安裝和使用, 可能會干擾無線電通訊。請勿在住宅區使用此設備。

**警告使用者:**  
這是甲類的資訊產品, 在居住的環境中使用時, 可能會造成射頻干擾, 在這種情況下, 使用者會被要求採取某些適當的對策。

### 乙類

此設備經測試證明符合 BSMI (經濟部標準檢驗局) 之乙類數位裝置的限制規定。這些限制的目的是為了在住宅區安裝時, 能防止有害的干擾, 提供合理的保護。此設備會產生、使用並散發射頻能量; 如果未遵照製造廠商的指導手冊來安裝和使用, 可能會干擾無線電通訊。但是, 這並不保證在個別安裝中不會產生干擾。您可以透過關閉和開啓此設備來判斷它是否會對廣播和電視收訊造成干擾; 如果確實如此, 我們建議您嘗試以下列一種或多種方法來排除干擾:

- 重新調整天線的接收方向或重新放置接收天線。
- 增加設備與接收器的距離。
- 將設備連接至不同的插座, 使設備與接收器連接在不同的電路上。
- 請向經銷商或有經驗的無線電/電視技術人員查詢, 以獲得幫助。

## Informacja NOM (Meksyk)

Poniższa informacja znajduje się na urządzeniu opisanym w niniejszym dokumencie zgodnie z wymogami NOM (official Mexican standards [oficjalnych norm meksykańskich]):

Eksporтер:	Dell Computer Corporation One Dell Way Round Rock, TX 78682
Importер:	Dell Computer de México, S.A. de C.V. Paseo de la Reforma 2620 - 11º Piso Col. Lomas Altas 11950 México, D.F.
Wyślij do:	Dell Computer de México, S.A. de C.V. al Cuidado de Kuehne & Nagel de México S. de R.L. Avenida Soles No. 55 Col. Penon de los Banos 15520 México, D.F.
Numer modelu - wielkość prądu wejściowego:	DHS - 2,0/1,0 A DHM - 3,0/1,5 A
Napięcie zasilania:	115/230 VAC
Częstotliwość:	60 - 50 Hz

[Powrót do spisu treści](#)

[Powrót do spisu treści](#)

## Przywracanie systemu

Instrukcja obsługi systemu Dell Precision™ WorkStation 340

- [Korzystanie z funkcji przywracania systemu](#)
- [Proces przywracania](#)
- [Wycofanie sterownika](#)

Funkcja przywracania ustawień systemu Windows XP dostarcza w razie wystąpienia problemu, możliwości przywrócenia systemu operacyjnego do stanu poprzedniego, bez utraty osobistych plików z danymi (takich jak dokumenty programu Word, rysunki lub poczta elektroniczna).

Przywracanie ustawień systemu czynnie monitoruje zmiany plików systemowych i zmiany plików w niektórych aplikacjach, w celu zapisania lub przechowania poprzednich wersji przed wystąpieniem zmiany. Przywracanie ustawień systemu zarządza kolejnymi zapisami punktów przywrócenia; w celu utrzymania limitu wykorzystywanej w tym celu przestrzeni dyskowej, starsze punkty przywrócenia są usuwane, tworząc miejsce dla nowych punktów.

W przypadku wystąpienia poważnego problemu z systemem operacyjnym, przywracanie systemu w celu powrotu do poprzedniego stanu systemu i odtworzenia funkcjonalności systemu, może zostać wykonane z trybu awaryjnego lub z trybu normalnego.

 **UWAGA:** Przywracanie ustawień systemu nie przywraca poprzedniego stanu danych użytkownika lub dokumentów, w związku z czym odtworzenie nie powoduje utracenia pracy, poczty ani historii przeglądania lub ulubionych adresów.

 **UWAGA:** Ważne jest regularne wykonywanie kopii zapasowych plików z danymi. Funkcja przywracania systemu nie monitoruje zmian i nie przywraca plików z danymi. W razie przypadkowego usunięcia lub zastąpienia oryginalnych danych zapisanych na dysku twardym lub utraty możliwości dostępu do danych z powodu uszkodzenia dysku twardego, do odtworzenia utraconych lub uszkodzonych danych niezbędna jest kopia bezpieczeństwa.

## Korzystanie z funkcji przywracania systemu

Funkcja "Przywracanie systemu" monitoruje podstawowy zestaw plików systemowych i plików aplikacji, zapisując i czasami kopiując informacje o stanie tych plików przed wykonaniem zmian. Przywracanie ustawień systemu automatycznie tworzy punkty przywracania: interwencja użytkownika nie jest w tym przypadku wymagana. Dodatkowo, w razie potrzeby, możliwe jest manualne tworzenie punktów przywracania.

Punkty przywracania są tworzone po to, aby umożliwić wybór pomiędzy poprzednimi stanami systemu. W każdym z punktów przywracania gromadzone są informacje niezbędne do dokładnego przywrócenia wybranego stanu systemu. Występują trzy rodzaje punktów przywracania:

- 1 Systemowe (utworzone automatycznie) punkty przywracania (zaplanowane przez komputer)
- 1 Instalacyjne (tworzone przez zdarzenia) punkty przywracania (podczas instalacji programu)
- 1 Manualne punkty przywracania (tworzone w razie potrzeby przez użytkownika)

## Automatycznie zaplanowane punkty przywracania

W ustawieniu standardowym, funkcja przywracania ustawień systemu tworzy punkt przywracania każdego dnia, w którym komputer jest uruchomiony. Jeśli komputer jest wyłączany na dłużej niż dzień, nowy punkt przywracania zostanie utworzony po następnym włączeniu komputera.

## Punkty przywracania tworzone przez zdarzenia

Punkty przywracania włączane przez zdarzenia są tworzone przed wprowadzeniem do systemu istotnych zmian. Funkcja przywracania ustawień systemu automatycznie tworzy punkt przywracania przed wystąpieniem następujących zdarzeń:

- 1 *Instalacje aplikacji* - Funkcja Przywracanie systemu tworzy punkt przywracania przed rozpoczęciem instalacji aplikacji przeznaczonej do pracy w systemie Windows XP. Przed rozpoczęciem instalacji starszego programu, możliwe jest manualne utworzenie punktu przywracania.
- 1 *Instalacja automatycznego uaktualnienia* - Po wybraniu instalacji uaktualnienia, funkcja przywracanie ustawień systemu tworzy punkt przywracania przed rozpoczęciem bieżącej instalacji uaktualnienia.
- 1 *Operacja przywracania* - Operacja przywracania także tworzy punkt przywracania, umożliwiając cofnięcie przywracania.
- 1 *Program narzędziowy przywracania z kopii zapasowych Microsoft Backup Utility* - Przed wykonaniem przywrócenia systemu z kopii zapasowych przez program Microsoft Backup Utility (wyłącznie w wersji Windows XP Professional), funkcja przywracania ustawień systemu tworzy punkt przywracania.
- 1 *Instalacja nieautoryzowanego sterownika* - Instalator INF systemu Windows wykrywa próbę instalacji nieautoryzowanego sterownika urządzenia. Sterowniki autoryzowane (posiadające elektroniczny certyfikat producenta urządzenia) nie generują punktu przywracania.

## Manualne punkty przywracania

Po zalogowaniu do komputera jako administrator lub użytkownik z prawami administratora, możliwe jest utworzenie i nadanie nazwy punktu przywracania na żądanie. (W celu uzyskania informacji o rodzajach kont użytkownika, patrz "[Jak dodać użytkowników](#)".) Przed udostępnieniem systemu innemu użytkownikowi lub w celu zachowania określonego stanu systemu uznanego za optymalny, korzystne jest utworzenie punktu kontrolnego, umożliwiającego powrót do niego, przed wprowadzeniem ryzykownej zmiany w systemie.

Aby utworzyć punkt przywracania, należy wykonać następujące czynności:

1. Kliknij przycisk **Start**, wskaż na **All Programs (Wszystkie programy)**—> **Accessories (Aksesoria)**—> **System Tools (Narzędzia systemowe)**, a następnie kliknij **System Restore (Przywracanie systemu)**.
2. Wybierz **Create a restore point (Utwórz punkt przywracania)** i kliknij **Next> (Dalej>)**.
3. Zapisz opis punktu przywracania i kliknij **Create (Utwórz)**.

Do opisu nowego punktu przywracania automatycznie dodawane są data i godzina.

## Proces przywracania

W trakcie używania komputera, punkty przywracania są gromadzone w archiwum w sposób nie wymagający zarządzania lub interwencji. Jeśli wystąpią problemy związane z działaniem systemu operacyjnego, można będzie użyć funkcji "Przywracanie ustawień systemu" w celu wybrania dowolnego z zaprezentowanych w kreatorze przywracania systemu, punktów przywracania.

Jeśli problem wystąpił po zainstalowaniu sterownika urządzenia, należy wcześniej użyć funkcji [Wycofanie sterownika](#). Jeśli zastosowanie tej funkcji nie powiedzie się, należy użyć funkcji "Przywracanie systemu".

Aby przywrócić komputer do poprzedniego, stabilnego stanu działania, należy wykonać następujące czynności:

1. Kliknij przycisk **Start**, wskaż na **Wszystkie programy**—> **Akcesoria**—> **Narzędzia systemowe** i następnie kliknij **Przywracanie systemu**.
2. Wybierz **Restore my computer to an earlier time (Przywróć mój komputer do poprzedniego stanu)** i kliknij **Dalej**>.

Wyświetlony zostanie ekran **Wybierz punkt przywracania**. W znajdującym się z lewej strony ekranu kalendarzu pogrubioną czcionką zaznaczone są daty utworzenia punktów przywracania.

3. Kliknij datę, kliknij punkt przywracania odpowiadający tej dacie i kliknij **Dalej**>.
4. Kliknij **Dalej**> w celu potwierdzenia wyboru punktu przywracania i przeprowadzenia procesu przywracania.

Po zakończeniu gromadzenia danych przez funkcję przywracania ustawień systemu, nastąpi automatyczne ponowne uruchomienie komputera i wyświetlony zostanie ekran **Restoration Complete (Ukończono przywracanie)**.

5. Kliknij **OK**.

Jeśli rezultaty przywracania nie są zadowalające, można powtórzyć poprzednie czynności, wykorzystując inny punkt przywracania lub można cofnąć przywracanie.

Aby cofnąć operację przywracania, należy wykonać następujące czynności:

1. Kliknij przycisk **Start**, wskaż na **Wszystkie programy**—> **Akcesoria**—> **Narzędzia systemowe** i następnie kliknij **Przywracanie systemu**.
2. Wybierz **Undo my last restoration (Cofnij ostatnią operację przywracania)** i kliknij **Dalej**>.
3. Kliknij **Dalej**>, aby potwierdzić cofnięcie przywracania.

Po zakończeniu gromadzenia danych przez funkcję Przywracanie systemu, nastąpi automatyczne ponowne uruchomienie komputera i wyświetlony zostanie ekran **Restoration Complete (Ukończenie cofania przywracania)**.

4. Kliknij **OK**.

---

## Wycofanie sterownika

Funkcja wycofania sterownika urządzenia systemu Windows XP może zastąpić sterownik urządzenia poprzednio zainstalowaną wersją. Po zainstalowaniu sterownika nowego urządzenia powodującego niestabilność systemu, należy użyć funkcji "Wycofanie sterownika" w celu ponownego zainstalowania poprzedniego sterownika. Jeżeli funkcja wycofania sterownika nie może ponownie zainstalować poprzedniego sterownika, można użyć funkcji "Przywrócenie ustawień systemu" w celu powrotu systemu operacyjnego do stanu sprzed instalacji nowego sterownika urządzenia.

Aby użyć funkcji Wycofanie sterownika, należy wykonać następujące czynności:

1. Kliknij przycisk **Start** i kliknij prawym klawiszem myszy **My Computer (Mój komputer)**.
2. Kliknij **Properties (Właściwości)**.
3. Kliknij kartę **Hardware (Urządzenia)** i następnie kliknij **Device Manager (Menedżer urządzeń)**.
4. W oknie **Menedżer urządzeń**, kliknij prawym klawiszem urządzenie, dla którego został zainstalowany nowy sterownik i następnie kliknij **Właściwości**.
5. Kliknij kartę **Drivers (Sterowniki)** i następnie kliknij **Roll Back Driver (Wycofaj sterownik)**.

---

[Powrót do spisu treści](#)

[Powrót do spisu treści](#)

## Najważniejsze jest bezpieczeństwo - twoje i komputera

### Instrukcja obsługi systemu Dell Precision™ WorkStation 340

Aby uchronić system komputerowy przed uszkodzeniem i zapewnić osobiste bezpieczeństwo, należy przestrzegać poniższych instrukcji dotyczących zachowania środków ostrożności.

## Podczas pracy z elementami wewnętrznymi komputera

Zanim otworzysz pokrywę komputera, wykonaj kolejno następujące czynności.

 **OSTRZEŻENIE:** Nie należy naprawiać systemu komputerowego samodzielnie, poza wykonywaniem czynności objaśnionych w dostępnej elektronicznie lub dostarczonej w inny sposób dokumentacji Dell. Zawsze postępuj zgodnie z instrukcjami dotyczącymi instalacji i obsługi.

 **POUCZENIE:** W celu uniknięcia możliwego uszkodzenia płyty systemowej, po wyłączeniu komputera i przed odłączeniem elementu od płyty systemowej lub odłączeniem urządzenia od komputera, należy odczekać 5 sekund.

1. Należy wykonać procedurę zamykania za pomocą menu systemu operacyjnego.
2. Wyłącz komputer i wszystkie podłączone do niego urządzenia.
3. Zanim dotkniesz czegokolwiek wewnątrz obudowy, odprowadź do ziemi zgromadzone na sobie ładunki elektrostatyczne, dotykając niemalowanej metalowej powierzchni z tyłu komputera np. zaślepki na karty rozszerzenia.

W celu odprowadzenia ładunku elektrostatycznego, który mógłby uszkodzić części wewnątrz komputera należy podczas pracy od czasu do czasu dotykać niemalowanej metalowej powierzchni obudowy komputera.

4. Wyłącz komputer i urządzenia, łącznie z monitorem, z gniazdek elektrycznych. Odłącz również od komputera podłączone linie telefoniczne lub telekomunikacyjne.

W ten sposób zmniejszysz ryzyko porażenia prądem elektrycznym.

Dodatkowo, zwróć uwagę na poniższe wskazówki dotyczące bezpieczeństwa:

1. Odłączając kabel, ciągnij za wtyczkę lub pętlę odprężającą, a nie za kabel. Niektóre kable posiadają złącze z zatrzaskami blokującymi: odłączając ten rodzaj kabla, naciśnij wcześniej na zatrzaski blokujące. Ciągając za złącza, trzymaj je w równej linii, aby uniknąć zagięcia bolców. Przed podłączeniem kabla upewnij się również, że oba złącza są prawidłowo ukierunkowane i dopasowane.
1. Delikatnie obchodź się z elementami i kartami. Nie dotykaj elementów ani styków na karcie. Trzymaj kartę za krawędzie lub metalowy wspornik. Trzymaj element tak jak układ scalony mikroprocesora, za krawędzie, a nie za styki.

 **OSTRZEŻENIE:** Istnieje niebezpieczeństwo, że nowa bateria eksploduje, jeśli zostanie zainstalowana nieprawidłowo. Można ją wymienić tylko na baterię tego samego lub równoważnego typu, zalecanego przez producenta. Baterii nie należy wyrzucać wraz z domowymi odpadkami. Skontaktuj się z firmą odpowiedzialną za usuwanie odpadów i poproś o adres najbliższego składowiska baterii.



## Pozbywanie się baterii

Komputer ten wykorzystuje litową baterię pastylkową. Bateria litowa jest baterią o wydłużonej trwałości i jest bardzo prawdopodobne, że nigdy nie będziesz musiał jej wymienić. Gdyby jednak jej wymiana okazała się konieczna, patrz Wymiana baterii.

Baterii nie należy wyrzucać wraz z domowymi odpadkami. Skontaktuj się z firmą odpowiedzialną za usuwanie odpadów i poproś o adres najbliższego składowiska baterii.

 **POUCZENIE:** Nie należy naprawiać systemu komputerowego samodzielnie, poza wykonywaniem czynności objaśnionych w dostępnej elektronicznie lub dostarczonej w inny sposób dokumentacji Dell. Zawsze postępuj zgodnie z instrukcjami dotyczącymi instalacji i obsługi.

1. Wyłącz komputer i wszystkie urządzenia peryferyjne.
2. Zanim dotkniesz czegokolwiek wewnątrz obudowy, odprowadź do ziemi zgromadzone na sobie ładunki elektrostatyczne, dotykając niemalowanej metalowej powierzchni z tyłu komputera np. zaślepki na karty rozszerzenia.

W celu odprowadzenia ładunku elektrostatycznego, który mógłby uszkodzić części wewnątrz komputera należy podczas pracy od czasu do czasu dotykać niemalowanej, metalowej powierzchni obudowy komputera.

3. Odłącz komputer i urządzenia peryferyjne od źródeł zasilania.

Przed rozpoczęciem odłączania urządzenia peryferyjnego od komputera, należy poczekać 10 do 20 sekund licząc od momentu odłączenia komputera od źródła zasilania. Przed odłączeniem elementu od płyty systemowej, należy sprawdzić, czy kontrolka czuwania zasilania na płycie systemowej nie świeci się. Aby zlokalizować położenie tej kontrolki, patrz "[Elementy płyty systemowej](#)".

Odłącz komputer od linii telefonicznej lub telekomunikacyjnej. W ten sposób zmniejszysz ryzyko porażenia prądem elektrycznym.

Dodatkowo, zwróć uwagę na poniższe wskazówki dotyczące bezpieczeństwa:

1. Odłączając kabel, ciągnij za wtyczkę lub pętlę odprężającą, a nie za kabel. Niektóre kable posiadają złącze z zatrzaskami blokującymi: odłączając ten rodzaj kabla, naciśnij wcześniej na zatrzaski blokujące. Ciągając za złącza, trzymaj je w równej linii, aby uniknąć zagięcia bolców. Również przed podłączeniem kabla upewnij się, że oba złącza są prawidłowo ułożone i zrównane.

- 1 Delikatnie obchodź się z elementami i kartami. Nie dotykaj elementów ani styków na karcie. Trzymaj kartę za krawędzie lub metalowy wspornik. Trzymaj element tak jak układ scalony mikroprocesora, za krawędzie, a nie za styki.

Patrz również "[Zabezpieczenie przed wyladowaniem elektrostatycznym](#)". Firma Dell zaleca okresowe czytanie instrukcji dotyczących bezpieczeństwa zawartych w *Podręczniku informacji o systemie*.

---

[Powrót do spisu treści](#)



[Powrót do spisu treści](#)

## Ochrona

### Instrukcja obsługi systemu Dell Precision™ WorkStation 340

- [Wykrycie naruszenia obudowy](#)
- [Otwór na linkę zabezpieczającą i pierścień kłódki](#)

---

## Wykrycie naruszenia obudowy

Moduł monitorowania naruszenia obudowy wykrywa zdjęcie obudowy. Opcja **Chassis Intrusion (Naruszenie obudowy)** w [programie konfiguracji systemu](#) wyświetla status monitora.

1. Wejdź do [programu konfiguracji systemu](#).
2. Naciśnij klawisz dolnej strzałki, aby przejść do opcji **System Security (Ochrona systemu)**.
3. Naciśnij <Enter>, aby wejść do podręcznego menu opcji **Ochrona systemu**.
4. Naciśnij przycisk dolnej strzałki, aby przejść do opcji **Chassis Intrusion (Naruszenie obudowy)**.
5. Naciśnij spację, aby wybrać ustawienie opcji.

Ustawienia opcji:

- 1 **Enabled (Włączone)** - Gdy pokrywa komputera została otwarta, generowane jest zdarzenie **DMI**, ustawienia zmieniają się na **Detected (Wykryto)** i podczas następnego uruchomienia komputera pojawia się na ekranie następujący komunikat:

Alert! Cover was previously removed.

(Uwaga! Pokrywa była zdejmowana.)

Aby wyzerować ustawienie **Wykryto**, wejdź do [programu konfiguracji systemu](#). W opcji **Naruszenie obudowy** należy wybrać polecenie **Reset (Wyzeruj)** za pomocą klawiszy strzałek (w lewo, w prawo) a następnie wybrać ustawienie **Włączone, Enabled-Silent (Włączone-wyciszone)** lub **Disabled (Wyłączone)**.

- 1 **Włączone-wyciszone** (ustawienie domyślne) - Jeśli pokrywa komputera zostanie zdjęta przy tym ustawieniu, wygenerowane zostanie zdarzenie DMI, a ustawienie zmieni się na **Wykryte**, ale komunikat ostrzegawczy nie pojawi się podczas procedury ładowania, po kolejnym uruchomieniu komputera.
- 1 **Wyłączone** - Brak monitorowania naruszenia i brak komunikatów.

 **UWAGA:** Gdy opcja [setup password \(hasło dostępu do konfiguracji systemu\)](#) jest włączona, konieczna jest znajomość hasła, aby można było wyzerować opcję naruszenia obudowy.

---

## Otwór na linkę zabezpieczającą i pierścień kłódki

Komputer zawiera funkcję umożliwiającą podłączenie dostępnych w handlu urządzeń antywłamaniowych:

- 1 Ucho kłódki - do zabezpieczenia przed dostępem do wewnętrznych elementów komputera, do mocowania kłódki zamykającej obudowę i pokrywę komputera.
- 1 Gniazdo linki zabezpieczającej - aby zapobiec kradzieży komputera owiń stalową linkę bezpieczeństwa wokół nieruchomego obiektu, włóż załączone urządzenie blokujące do otworu linki bezpieczeństwa w tylnej części komputera i zablokuj urządzenie za pomocą dostarczonego klucza.

Aby zlokalizować funkcje zabezpieczenia komputera, patrz "[Widok komputera od tyłu](#)".

 **UWAGA:** Przed zakupieniem urządzenia antywłamaniowego, należy upewnić się, że będzie ono mogło być zainstalowane w komputerze.

---

[Powrót do spisu treści](#)

[Powrót do spisu treści](#)

## Ustawienia systemu

### Instrukcja obsługi systemu Dell Precision™ WorkStation 340

- [Wchodzenie do programu konfiguracji systemu](#)
- [Ekran konfiguracji systemu](#)
- [Kombinacje klawiszy do nawigacji w programie konfiguracji systemu](#)
- [Zmiana kolejności urządzeń inicjalizacyjnych podczas uruchamiania systemu](#)
- [Zmiana kolejności urządzeń inicjalizacyjnych w programie konfiguracji systemu](#)
- [Operacje sieciowe](#)
- [Urządzenia zintegrowane](#)

Za każdym razem, gdy uruchamiasz komputer, porównuje on zainstalowany sprzęt z danymi konfiguracji systemu, przechowywanymi w pamięci [NVRAM](#). Jeśli komputer wykryje rozbieżności, wygeneruje komunikat błędu dla każdego nieprawidłowego ustawienia konfiguracji.

Ustawień systemu można używać w następujący sposób:

1. Ustawić opcje wybierane przez użytkownika, np. datę i godzinę lub hasło dostępu do systemu
1. Ustawić dane bieżącej konfiguracji, np. ilość pamięci lub rodzaj zainstalowanego dysku twardego

Aktualne ustawienia można obejrzeć w każdej chwili. Dell zaleca zapisanie tych informacji na wypadek potrzeby wykorzystania ich w przyszłości. Jeśli do [paralleli connector \(złącze równoległe\)](#) komputera podłączona jest drukarka, możliwe jest wydrukowanie ekranów z konfiguracją systemu, poprzez naciśnięcie przycisku klawiatury <Print Screen (Drukowanie zawartości ekranu)>.

---

## Wchodzenie do programu konfiguracji systemu

1. Włącz komputer.

Jeśli komputer jest już włączony, uruchom go ponownie.

2. Gdy w prawym górnym rogu pojawi się komunikat F2 = Setup (F2=Program konfiguracji systemu), naciśnij <F2>.

Pojawi się menu programu konfiguracji systemu.

 **UWAGA:** Komunikat F12=Network Boot (F12=Uruchomienie z sieci) wyświetlony zostanie pod komunikatem F2=Setup (F2=Program konfiguracji systemu). Naciśnięcie <F12> umożliwia inicjalizację z karty sieciowej komputerom podłączonym do serwera obsługującego zdalne uruchamianie.

Jeśli czekałeś zbyt długo i system operacyjny rozpoczął ładowanie, *pozwól aby system operacyjny zakończył ładowanie*; następnie wyłącz komputer i spróbuj ponownie.

 **UWAGA:** Aby system zamknął się prawidłowo, należy używać opcji zamknięcia w menu Start dowolnego systemu operacyjnego Microsoft®.

---



## Ekran konfiguracji systemu

















Ekran konfiguracji systemu wyświetla informacje na temat bieżącej konfiguracji komputera. Informacje na ekranie są rozmieszczone na czterech obszarach:

1. Tytuł - pole w górnej części wszystkich ekranów pokazuje nazwę systemu komputerowego.
1. Dane komputera - dwa okienka poniżej paska tytułowego wyświetlające informacje o [mikroprocesorze](#), [L2 cache \(pamięci podręcznej L2\)](#), [numerze serwisowym](#) i numerze wersji BIOS.
1. Opcje - przewijane pole pokazujące opcje, które określają konfigurację komputera, w tym zainstalowany sprzęt, system oszczędzania energii i funkcje zabezpieczenia.  
  
Pola po prawej stronie nazw opcji zawierają ustawienia lub wartości. Te, które można zmienić są jaśniejsze. Te, których nie można zmienić (ponieważ są ustawione przez komputer) są przyciemnione. Kiedy po prawej stronie nazwy opcji pojawi się <Enter>, naciśnij <Enter> aby uzyskać dostęp do podręcznego menu dodatkowych opcji.
1. Funkcje klawiszy - szereg pól w dole wszystkich ekranów, które wyświetlają klawisze oraz funkcje, które spełniają w programie konfiguracji systemu.
1. Pomoc - naciśnij <F1> w celu uzyskania informacji na temat aktualnie podświetlonej opcji.

---

## Kombinacje przycisków do nawigacji w programie konfiguracji systemu

Klawisz(e)	Działanie
 lub 	Przejdźcie do następnego pola.

  lub 	Przejdźcie do poprzedniego pola.
 lub 	Poruszanie się po opcjach w danym polu. Można również wpisać odpowiednią wartość w wielu polach. Aby uzyskać dostęp do pól opcji menu podręcznego, naciśnij <Enter>.
 lub 	Przewijanie pomocy.
	Uruchamia menu podręczne opcji wybranego pola.
klawisz spacji lub  lub 	W menu podręcznym opcji wybranego pola, przechodzi po opcjach w danym polu.
 	Zamyka program konfiguracji systemu bez ponownego uruchamiania komputera i kontynuuje procedurę uruchamiania komputera.
 	Wychodzi z programu konfiguracji systemu z ponownym ładowaniem komputera i wprowadzeniem dokonanych zmian.
 	Przestawienie wybranej opcji na ustawienie domyślne.

 **UWAGA:** W przypadku większości opcji, jakiegokolwiek dokonane zmiany zostają zarejestrowane, ale nie obowiązują dopóki komputer nie zostanie ponownie włączony. W przypadku kilku opcji (wskazanych w pomocy), zmiany zaczynają obowiązywać natychmiast.

## Zmiana kolejności urządzeń inicjalizacyjnych podczas uruchamiania systemu

Funkcja ta jednorazowo zmienia [boot sequence \(kolejność urządzeń rozruchowych\)](#). Przy następnym uruchomieniu komputer inicjalizuje się wg kolejności urządzeń określonej w [programie konfiguracji systemu](#). Funkcja ta jest pomocna w razie potrzeby szybkiej zmiany sekwencji urządzeń rozruchowych. Przykładowo, możesz spowodować, aby komputer inicjalizował się z napędu CD w celu uruchomienia [Diagnostyki Dell](#), ale po ukończeniu testów diagnostycznych komputer uruchomi się z dysku twardego.

1. Włącz komputer.

Jeśli komputer jest już włączony, uruchom go ponownie.

2. Kiedy w górnym prawym rogu ekranu pojawi się F2 = Setup (F2=Program konfiguracji systemu), wciśnij <Ctrl><Alt><F8>.

Pojawi się menu urządzeń rozruchowych.

Ustawienia opcji:

- 1 **Normal (Normalne)** - Komputer próbuje wystartować według kolejności urządzeń określonej w [programie konfiguracji systemu](#).
- 1 **Diskette Drive (Napęd dyskietek)** - Komputer usiłuje uruchomić się z napędu dyskietek. Jeśli komputer znajdzie w napędzie dyskietkę nie przeznaczoną do rozruchu systemu, wystąpi komunikat błędu. Jeśli w napędzie nie ma dyskietki, wystąpi komunikat błędu.
- 1 **Hard Drive (Dysk twarde)** - Komputer będzie usiłował załadować się z nadrzędnego dysku twardego. Jeśli na określonym dysku komputer nie znajdzie systemu operacyjnego [OS](#), wystąpi komunikat błędu.
- 1 **IDE CD Drive (Napęd CD IDE)** - Komputer usiłuje uruchomić się z napędu [IDE CD](#). Jeśli komputer nie odnajdzie w napędzie płyty CD lub jeśli na płycie nie ma systemu operacyjnego, wystąpi komunikat błędu.

## Zmiana kolejności urządzeń rozruchowych w programie konfiguracji systemu

1. Kiedy w górnym prawym rogu ekranu pojawi się F2 = Setup (F2=Program konfiguracji systemu), aby wejść do programu konfiguracji systemu, naciśnij klawisz F2.
2. Korzystając z klawiszy strzałek podświetl opcję menu **Boot Sequence (Kolejność uruchamiania)** i aby uzyskać dostęp do menu podręcznego **Kolejność uruchamiania** naciśnij <Enter>.

 **UWAGA:** Zanotuj bieżącą kolejność uruchamiania na wypadek, gdybyś chciał ją przywrócić.

3. W ramach listy dostępnych urządzeń można się poruszać za pomocą strzałek w górę - w dół.
4. Naciśnij klawisz spacji, aby uaktywnić lub wyłączyć urządzenie (uaktywnione urządzenia oznaczone są znacznikiem wyboru).
5. Naciśnij plus (+) lub minus (-) aby przenieść wybrane urządzenie w górę lub w dół listy.

Ustawienia opcji:

- 1 **Napęd dyskietek A:** - System będzie usiłował uruchomić się z napędu dyskietek. Jeśli system znajdzie w napędzie dyskietkę nie przeznaczoną do rozruchu systemu, wystąpi komunikat błędu. Jeśli w napędzie brak dyskietki, system spróbuje załadować się z następnego w kolejności urządzenia na liście.
- 1 **Dysk twarde** - System będzie usiłował załadować się z nadrzędnego dysku twardego. Jeśli system nie znajdzie na dysku twardym systemu operacyjnego, spróbuje załadować się z następnego w kolejności urządzenia na liście.
- 1 **CD Drive (Napęd CD)** - System usiłuje załadować się z napędu CD. Jeśli system nie znajdzie CD w stacji lub jeśli na dysku CD nie ma systemu

operacyjnego, system spróbuje załadować się z następnego w kolejności urządzenia na liście.

- 1 **MBA (Zarządzany agent uruchamiania)** - Podczas ładowania systemu, na ekranie z logo firmy Dell, pojawi się komunikat o możliwości naciśnięcia kombinacji klawiszy <Ctrl><Alt><b>. Po naciśnięciu tej kombinacji klawiszy pojawia się menu, które pozwala wybrać metodę ładowania z serwera sieciowego. Jeżeli procedura ładowania systemu nie jest dostępna z serwera sieciowego, komputer próbuje załadować system z kolejnego urządzenia zgodnie z kolejnością urządzeń sekwencji ładowania.

## Operacje sieciowe

Aby możliwa było prawidłowe wykonywanie operacji sieciowych, należy przeprowadzić kilka ustawień w programie konfiguracji systemu:

- 1 [Kontroler interfejsu sieciowego](#)
- 1 [Kolejność urządzeń rozruchowych](#)
- 1 [Zdalne budzenie](#)

W celu uzyskania informacji o wzajemnych relacjach pomiędzy różnymi ustawieniami opcji, patrz "[Konfiguracje sieci](#)".

## Kontroler interfejsu sieciowego

Opcja ta, znajdująca się pod menu Integrated Devices (Urządzenia zintegrowane [**LegacySelect**]), włącza lub wyłącza zintegrowany [adapter sieciowy](#). Pole to umożliwia również włączenie obsługi [MBA](#).

Ustawienia opcji:

- 1 **On (Włączony)** - Włączenie zintegrowanego adaptera sieciowego.
- 1 **On w/ MBA (Włączony z MBA)** - Włączony adapter sieciowy z obsługą MBA.
- 1 **Off (Wyłączony)** - Wyłączenie obsługi zintegrowanego adaptera sieciowego.

 **UWAGA:** Aby zmiany przeprowadzone w opcji **Network Interface (Kontroler sieciowy)** zaczęły obowiązywać, konieczne jest ponowne uruchomienie komputera.

## Kolejność uruchamiania

Ustawienie opcji [Kolejność uruchamiania](#) MBA, pozwala na określenie metody uruchamiania z serwera sieciowego.

## Zdalne budzenie

Funkcja Remote Wake Up (Zdalnego budzenia) dostarcza możliwości zarówno zdalnego budzenia komputera, ze stanu uśpienia przy zminimalizowanym poborze energii lub zdalne uruchomienie komputera wyłączonego, ale podłączonego do źródła zasilania.

Ustawienia opcji:

- 1 **Włączony** - Komputer rozpocznie uruchamianie się po otrzymaniu przez adapter sieciowy odpowiedniego sygnału ([WOL](#)) lub modem ([WOR](#)).
- 1 **On w/ Boot to NIC (Włączony z uruchomieniem przez kontroler sieciowy)** - Gdy adapter sieciowy lub modem otrzyma odpowiedni sygnał, komputer będzie usiłował uruchomić się z serwera sieciowego. Jeżeli procedura inicjalizacji komputera z serwera sieciowego nie jest dostępna, komputer próbuje inicjalizować komputer z kolejnego urządzenia zgodnie z kolejnością ustaloną w opcji [Kolejność uruchamiania](#).
- 1 **Wyłączony** - Komputer nie będzie mógł być uruchomiony zdalnie.

## Konfiguracje sieciowe

Opcje [programu konfiguracji systemu](#) dotyczące operacji sieciowych działają łącznie, w celu wykonania pewnych określonych funkcji. W przedstawionej poniżej tabeli opisano wzajemne relacje różnych ustawień opcji:

Kontroler sieciowy	Kolejność uruchamiania	Zdalne budzenie	Funkcja
Wyłączona	MBA nie jest dostępne	Nie dostępne	<ol style="list-style-type: none"><li>1 Komputer podejmuje próbę uruchomienia z urządzeń określonych w opcji <a href="#">Kolejność uruchamiania</a>.</li><li>1 Komputer nie może być uruchomiony zdalnie.</li></ol>
Włączony	MBA nie jest dostępne	Dostępna	<ol style="list-style-type: none"><li>1 Komputer podejmuje próbę uruchomienia z urządzeń określonych w opcji Boot Sequence (Kolejności uruchamiania).</li><li>1 Komputer może zostać uruchomiony zdalnie przez WOL i/lub WOR.</li></ol>
Włączony z MBA	MBA jest ustawione jako pierwsze urządzenie rozruchowe	Dostępna	<ol style="list-style-type: none"><li>1 Komputer zasugeruje naciśnięcie klawiszy &lt;Ctrl&gt;&lt;Alt&gt;&lt;b&gt; w czasie uruchamiania, umożliwiając wybranie metody uruchamiania z sieci.</li><li>1 Komputer może zostać uruchomiony zdalnie przez WOL i/lub WOR.</li></ol>

## Urządzenia zintegrowane

Komputer zawiera kilka urządzeń zintegrowanych. Aby udostępnić te urządzenia [OS \(systemowi operacyjnemu\)](#), w [programie konfiguracji systemu](#) musi zostać

prawidłowo ustawionych klika odnoszących się do tych urządzeń opcji.

Aby włączyć lub wyłączyć urządzenie zintegrowane, wejdź do programu konfiguracji systemu, wybierz **Urządzenia zintegrowane (LegacySelect)** i zmień ustawienia dla odpowiedniego urządzenia na **Włączone** lub **Wyłączone**:

- 1 Dźwięk
- 1 Kontroler sieciowy
- 1 Mysz [PS/2](#)
- 1 Emulacja [USB](#)
- 1 Kontroler USB
- 1 Port szeregowy 1
- 1 Port szeregowy 2
- 1 Port równoległy
- 1 IDE
- 1 Dyskietka
- 1 Głośnik
- 1 Wideo
- 1 Video DAC Snoop

---

[Powrót do spisu treści](#)

[Powrót do spisu treści](#)

## Instalacja i konfiguracja oprogramowania

### Instrukcja obsługi systemu Dell Precision™ WorkStation 340

W celu uzyskania listy programów dostępnych w firmie Dell, włącznie ze sterownikami, programami narzędziowymi, dokumentacją i programami archiwizującymi systemu operacyjnego, patrz "[Uzyskiwanie informacji i pomocy technicznej](#)". Przed zainstalowaniem programu nie dostarczonego z komputerem firmy Dell, program ten należy sprawdzić pod kątem obecności wirusów, używając programu antywirusowego. Wirusy mogą szybko zająć całą dostępną pamięć systemu, zniszczyć lub uszkodzić dane przechowywane na dysku twardym i na stałe wpłynąć na wydajność naruszonych programów. W sieci handlowej dostępnych jest kilka komercyjnych programów antywirusowych, także wiele witryn internetowych zajmuje się dystrybucją tych programów, umożliwiając ich pobranie do komputera.

Przed zainstalowaniem programu przeczytaj załączoną do niego dokumentację, aby dowiedzieć się, jak ten program działa, jakie ma wymagania sprzętowe i jakie są jego ustawienia domyślne. Program zwykle zawiera instrukcje instalacyjne w załączonej do niego dokumentacji oraz na dyskietce lub płycie CD.

Procedura instalacji oprogramowania wspiera użytkownika w przenoszeniu odpowiednich plików programu na twardy dysk twojego komputera. Instrukcja instalacji może zawierać informacje na temat sposobu konfigurowania systemu operacyjnego, zapewniającego sprawne funkcjonowanie programu. Przed przystąpieniem do procedury instalacji, należy zawsze przeczytać instrukcje dotyczące instalacji.

Kiedy uruchamiasz procedurę instalacyjną, bądź przygotowany na reagowanie na monity o informacje dotyczące konfiguracji systemu operacyjnego twojego komputera, rodzaju komputera i podłączonych do niego urządzeń peryferyjnych.



**UWAGA:** Jeśli w trakcie instalowania lub korzystania z programu pojawiły się jakieś problemy, patrz "[Problemy z oprogramowaniem](#)".

---

[Powrót do spisu treści](#)

[Powrót do spisu treści](#)

## Stojak komputera

Instrukcja obsługi systemu Dell Precision™ WorkStation 340

- [Zdejmowanie stojaka komputera](#)
- [Zakładanie stojaka komputera](#)

---

### Zdejmowanie stojaka komputera

1. Obróć komputer tak, aby stojak znalazł się na górze.
2. Poluzuj śrubę skrzydełkową i unieś stojak.
3. Postaw komputer w pozycji poziomej.

**Mały komputer biurowy**

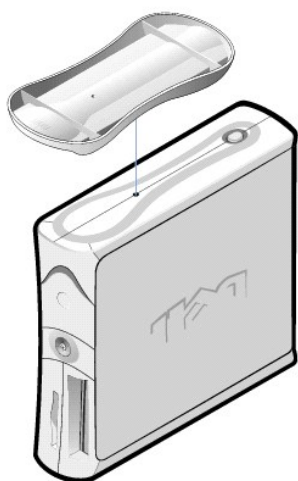

---

### Zakładanie stojaka komputera

1. Przetwórz komputer na prawy bok tak, aby wnętrza napędów znalazły się na spodzie.
2. Przymocuj stojak do boku komputera, który znajdował się po lewej stronie.
  - a. Ustaw stojak zgodnie z rysunkiem, dopasowując duży okrągły otwór w stojaku do przycisku zabezpieczającego z boku pokrywy, a śrubę wbudowaną w stojak do otworu w pokrywie.
  - b. Kiedy stojak znajdzie się na miejscu, dokręć śrubę.
3. Obróć komputer tak, aby stojak znalazł się na dole, a napędy na górze.

---

[Powrót do spisu treści](#)

[Powrót do spisu treści](#)

## Problemy z oprogramowaniem

Podręcznik użytkownika systemu Dell Precision™ WorkStation 340

- [Zgodność systemu operacyjnego](#)
- [Błędy danych wejściowych](#)
- [Komunikaty błędów](#)
- [Sterowniki urządzeń](#)
- [Programy rezydujące w pamięci](#)
- [Konflikty programów](#)
- [Konflikty adresów pamięci](#)
- [Konflikty przydziału przerwań](#)

Rozdział ten zawiera ogólne wskazówki dotyczące analizy problemów z oprogramowaniem. W celu uzyskania listy programów dostępnych w firmie Dell, włącznie ze sterownikami, programami narzędziowymi, dokumentacją i programami archiwizującymi systemu operacyjnego, patrz "[Uzyskiwanie informacji i pomocy technicznej](#)". Szczegółowe informacje diagnostyczne dotyczące danego programu należy uzyskać z dokumentacji załączonej do oprogramowania lub skonsultować się z dostawcą oprogramowania.

Jeśli komputer zachowuje się nieprawidłowo, należy natychmiast stworzyć zapasowe kopie plików. Jeśli komputer jest wyposażony w napęd taśmowy, zajrzyj do dokumentacji załączonej do oprogramowania napędu taśmowego, aby zapoznać się z instrukcjami dotyczącymi tworzenia kopii zapasowych. Jeśli nie ma takiego napędu, informacje o wykonywaniu kopii zapasowych należy uzyskać z dokumentacji systemu operacyjnego.

### Podstawowe czynności kontrolne:

- 1 Upewnij się, czy program jest kompatybilny z systemem operacyjnym zainstalowanym w twoim komputerze i, że komputer spełnia minimalne wymogi sprzętowe, niezbędne w celu uruchomienia oprogramowania. W celu uzyskania dalszych informacji, patrz "[Zgodność systemu operacyjnego](#)."
- 1 Upewnij się, czy program został właściwie zainstalowany i skonfigurowany. W razie konieczności, zainstaluj go ponownie.  
  
Przejrzyj dokumentację oprogramowania lub skontaktuj się z producentem oprogramowania w celu uzyskania szczegółowych informacji na temat diagnozowania danego programu.
- 1 Upewnij się, czy wprowadzając dane nie popełniłeś błędów.
- 1 Upewnij się, że problem nie jest spowodowany naruszeniem systemu przez wirus - przed użyciem dyskietek instalacyjnych lub płyt CD uruchom program antywirusowy w celu sprawdzenia tych nośników pod kątem obecności wirusów.
- 1 Po sprawdzeniu dyskietek instalacyjnych lub płyt CD programem antywirusowym, przed instalacją oprogramowania należy wyłączyć program antywirusowy. Należy także wyłączyć wszystkie inne "ukryte" programy, działające w tle.
- 1 Sprawdź, czy sterowniki programowe urządzenia nie są w konflikcie z określonymi aplikacjami. W celu uzyskania dalszych informacji, patrz "[Sterowniki urządzeń](#)."
- 1 Sprawdź, czy problem jest związany z oprogramowaniem uruchamiając testy w programie diagnostycznym [Dell Diagnostics \(Diagnostyka Dell\)](#). Jeśli wszystkie testy zostaną pomyślnie przeprowadzone, błąd może być związany z oprogramowaniem.
- 1 Upewnij się, że użycie programów [TSR](#) nie powoduje powstania konfliktów pamięci.
- 1 Usuń lub potwierdź możliwość konfliktu programu poprzez ponowne uruchomienie komputera.
- 1 Upewnij się również, czy pomiędzy urządzeniami nie występuje [konflikt sprzętowy](#).

---

## Zgodność systemu operacyjnego

Upewnij się, czy środowisko systemu operacyjnego jest skonfigurowane tak, aby pomieścić używane programy. Zmieniając parametry środowiska systemu operacyjnego, możesz także wpłynąć na działanie programów aplikacji. Czasem po zmodyfikowaniu środowiska operacyjnego może wystąpić potrzeba przeinstalowania programu, który przestał działać prawidłowo.

---

## Błędy danych wejściowych

Jeśli dany klawisz lub zestaw klawiszy zostanie naciśnięty w nieodpowiedniej chwili, mogą wystąpić nieoczekiwane rezultaty. Przejrzyj dokumentację załączoną do programu, aby upewnić się, że wartości lub znaki, które wprowadzasz są właściwe.

---

## Komunikaty błędów

Komunikaty błędów są generowane przez system operacyjny, aplikację lub komputer. W części "[Kody i komunikaty](#)," omówione są komunikaty generowane przez system operacyjny. Jeśli otrzymasz komunikat błędu, który nie jest wymieniony w części "[Kody i komunikaty](#)," sprawdź jego znaczenie w dokumentacji aplikacji.

---

## Sterowniki urządzeń

Programy, które wykorzystują specyficzne podprocedury nazywane *device drivers* (sterownikami urządzeń), również mogą powodować problemy w komputerze. Na przykład, zróżnicowanie sposobów przesyłania danych do monitora może wymagać zainstalowania specjalnego sterownika ekranu, który obsługuje dany



rodzaj trybu karty graficznej lub monitora. W takich przypadkach konieczne może być opracowanie alternatywnej metody stosowania danego programu - np. stworzenia pliku rozruchowego specjalnie dla tego programu. Zwróć się o pomoc w rozwiązaniu tego problemu do serwisu oprogramowania, którym się posługujesz.

---

## Programy rezydujące w pamięci

Wiele programów użytkowych i pomocniczych uruchamia się podczas ładowania komputera lub na polecenie systemu operacyjnego. Programy te są skonstruowane w taki sposób, aby rezydowały w pamięci komputera i dzięki temu były zawsze dostępne do użycia. Ponieważ znajdują się one w pamięci komputera, mogą powodować konflikty i błędy pamięci, szczególnie jeśli inne programy wymagają użycia całości lub części pamięci zajmowanej przez programy TSR.

Zwykle, pliki lub foldery uruchamiania systemu operacyjnego zawierają komendy uruchamiające programy TSR podczas włączania komputera. Jeśli podejrzewasz, że jeden z programów TSR powoduje konflikt pamięci, usuń z pliku inicjalizacji polecenia, które je uruchamiają. Jeśli problem przestanie się pojawiać, oznacza to, że jeden z programów TSR prawdopodobnie powoduje konflikt. W tej sytuacji dodawaj ponownie polecenia TSR do plików rozruchowych pojedynczo do czasu zidentyfikowania programu, który powoduje konflikt.

---

## Konflikty programów

Niektóre programy mogą pozostawiać część danych konfiguracyjnych, nawet po wyjściu z nich. W rezultacie, nie można uruchomić innych programów. Ponowne uruchomienie komputera może dać potwierdzenie, czy te programy są przyczyną problemu.

---

## Konflikty adresów pamięci

Konflikty adresów pamięci występują, gdy jedno lub kilka urządzeń próbuje uzyskać dostęp do tego samego adresu w blokach pamięci górnej. Np. jeśli karcie sieciowej i ramce pamięci rozszerzonej (expanded memory) zostaną przypisane do nakładających się na siebie bloków adresów, spowoduje to konflikt adresów. W rezultacie próby wejścia do sieci będą bezskuteczne.

Zmiana adresu jednego z urządzeń może rozwiązać konflikt. Np. jeśli występuje konflikt adresów karty sieciowej i ramki pamięci rozszerzonej (expanded memory), należy przenieść kartę sieciową do bloku adresowego z zakresu CC000h do D0000h. Aby ponownie przypisać karcie rozszerzenia blok adresowy, przejrzyj dokumentację karty.

---

## Konflikty przydziału przerwań

Nieprawidłowości mogą wystąpić przy próbie wykorzystania przez dwa urządzenia tej samej linii zgłoszenia przerwania [IRQ](#). W celu uniknięcia tego rodzaju konfliktu, przejrzyj dokumentację aby sprawdzić standardowe ustawienia linii IRQ dla każdej zainstalowanej karty rozszerzenia. Następnie sprawdź poniższą tabelę w celu skonfigurowania karty dla jednego z dostępnych przerwania IRQ.

 **UWAGA:** Następująca tabela wymienia standardowe ustawienia IRQ. W systemach posiadających funkcję [Plug and Play](#), możliwe jest modyfikowanie ustawień standardowych. W przypadku zainstalowania karty Plug and Play w komputerze z systemem Plug and Play, komputer automatycznie wybiera otwarte przerwania IRQ, o ile jest wolne.

IRQ	Zajęte/wolne
IRQ0	Wykorzystywane przez zegar komputera
IRQ1	Wykorzystywane przez klawiaturę do sygnalizowania, że bufor wyjściowy jest pełny
IRQ2	Wykorzystywane przez sterownik przerwania nr 1 do uaktywnienia IRQ8 przez IRQ15
IRQ3	Wykorzystywane przez port szeregowy nr 2
IRQ4	Wykorzystywane przez port szeregowy nr 1
IRQ5	Wolne
IRQ6	Wykorzystywane przez sterownik napędu dyskietek/taśmowego
IRQ7	Wykorzystywane przez port równoległy
IRQ8	Wykorzystywane przez zegar czasu rzeczywistego
IRQ9	Wolne
IRQ10	Wolne
IRQ11	Wolne
IRQ12	Wykorzystywane przez port myszy
IRQ13	Wykorzystywane przez koprocesor arytmetyczny (jeśli istnieje)
IRQ14	Wykorzystywane przez nadrzędny/podrzędny kontroler IDE (jeśli jest włączony)
IRQ15	Wykorzystywane przez nadrzędny/podrzędny kontroler IDE (jeśli jest włączony)

---

[Powrót do spisu treści](#)

[Powrót do spisu treści](#)

## Programy narzędziowe systemu Dell

Instrukcja obsługi systemu Dell Precision™ WorkStation 340

- [Automatyczne wyłączenie](#)
- [Karta zasobów](#)
- [Automatyczne włączenie zasilania](#)

Jeśli komputer został dostarczony przez firmę Dell wraz z zainstalowanym [OS \(systemem operacyjnym\)](#), firma Dell instaluje także systemowe programy narzędziowe. Po przeinstalowaniu OS (systemu operacyjnego), należy przeinstalować także systemowe programy narzędziowe. Programy narzędziowe są dostępne na płycie Dell ResourceCD i na stronie internetowej pomocy technicznej firmy Dell. W celu uzyskania dalszych informacji, patrz "[Uzyskiwanie informacji i pomocy technicznej](#)".

---

### AutoShutdown (Automatyczne zamykanie)

Program narzędziowy Dell AutoShutdown umożliwia przeprowadzenie prawidłowego zamknięcia systemu i następnie po wyłączeniu systemu operacyjnego, wyłączenie komputera. Wszystkie te czynności są wykonywane po pojedynczym naciśnięciu przycisku zasilania. Poza tym, automatyczne wyłączenie działa z niektórymi aplikacjami, w związku z czym, przed wyłączeniem komputera generuje pytanie o zapisanie plików tych aplikacji (Microsoft Word i Excell).

- ➔ **POUCZENIE:** Program narzędziowy automatycznego wyłączenia jest przeznaczony wyłącznie dla systemu Windows NT®. Funkcje tego programu zostały wprowadzone do systemu Windows® 2000 i Windows XP.

Aby sprawdzić, czy program narzędziowy jest zainstalowany i działa w systemie Windows NT, otwórz **Control Panel (Panel sterowania)** i kliknij dwukrotnie **Services (Usługi)**. Jeśli usługa automatycznego wyłączenia została zainstalowana i uruchomiona, będzie wymieniona na liście stanu **Started (Uruchomione)**.

---

### Asset Tag (Karta zasobów)

Program narzędziowy (Karta zasobów) firmy Dell jest programem działającym w systemie MS-DOS® umożliwiającym wyświetlenie i ustawienie karty zasobów systemowych i karty użytkownika systemu.

---

### Auto Power On (Automatyczne włączenie zasilania)

Program narzędziowy Auto power on (Automatyczne włączenie zasilania) firmy Dell jest programem działającym w systemie MS-DOS używanym w plikach wsadowych, w celu ustalenia w jaki sposób został włączony system (przez przycisk zasilania lub w wyniku działania opcji Auto Power On (Automatyczne włączenie zasilania) w [programie konfiguracji systemu](#)) lub w celu wyłączenia systemu z DOS.

- ➔ **POUCZENIE:** Program narzędziowy Auto Power On (Automatyczne włączenie zasilania) jest przeznaczony do wykorzystania wyłącznie w systemie MS-DOS. Wyłączenie komputera poprzez użycie programu narzędziowego **autopwr.com** w systemie Windows NT może powodować utracenie danych.

---

[Powrót do spisu treści](#)

[Powrót do spisu treści](#)

## TAPI

### Instrukcja obsługi systemu Dell Precision™ WorkStation 340

- [Instalowanie urządzenia TAPI](#)
- [Instalowanie karty dźwiękowej TAPI](#)

Złącze [TAPI](#) płyty systemowej wykorzystuje 4-stykowy kabel do połączenia wewnętrznej zgodnej z TAPI karty rozszerzenia z systemem dźwiękowym komputera. W celu zlokalizowania położenia złącza TAPI na płycie systemowej, patrz "[Elementy płyty systemowej](#)". Komputer ten obsługuje zgodne z TAPI karty, wykorzystujące standardowe złącze TAPI (oznaczone jako TELE). Przykładowo, możliwe jest podłączenie modemu do złącza TAPI i wykorzystanie głośników i mikrofonu. Mikrofon przenosi głos do komputera, a następnie, poprzez złącze TAPI płyty systemowej do karty modemu. Głos dzwoniącego przechodzi przez kartę modemu do złącza TAPI na płycie systemowej i dalej do głośników. Konfiguracji tej można także używać do nagrywania i odtwarzania plików dźwiękowych poprzez telefon.

 **UWAGA:** W celu uzyskania dalszych informacji o korzystaniu z urządzeń TAPI i o sprawdzaniu działania karty z komputerem, patrz dokumentacja dostarczonej zgodnej z TAPI karty rozszerzenia.

## Instalowanie urządzenia TAPI

 **OSTRZEŻENIE:** Przed wykonaniem tej procedury, patrz część "[Najważniejsze jest bezpieczeństwo - twoje i komputera](#)".

 **POUCZENIE:** Przed rozpoczęciem odłączania urządzenia od komputera, należy zaczekać 10 do 20 sekund licząc od momentu odłączenia komputera od źródła zasilania. Przed odłączeniem elementu od płyty systemowej, należy sprawdzić, czy kontrolka czuwania zasilania na płycie systemowej nie świeci się. Aby zlokalizować położenie tej kontrolki, sprawdź ilustrację komputera w części "[Elementy płyty systemowej](#)".

1. Wyłącz komputer i urządzenia, odłącz je od gniazdek zasilających i odczekaj 10 do 20 sekund.
2. [Otwórz pokrywę komputera.](#)
3. [Zainstaluj zgodną z TAPI kartę rozszerzenia.](#)

W celu uzyskania dalszych informacji sprawdź dokumentację producenta.

4. Podłącz 4-stykowy kabel TAPI do złącza TAPI na płycie systemowej.

Aby zlokalizować złącze TAPI na płycie systemowej, sprawdź ilustrację komputera w części "[Elementy płyty systemowej](#)".

5. Podłącz 4-stykowy kabel TAPI do złącza TAPI karty rozszerzenia.

Aby zlokalizować złącze TAPI na karcie rozszerzenia, sprawdź dokumentację producenta.

6. [Zamknij pokrywę komputera.](#)
7. Podłącz ponownie komputer i urządzenia do gniazdek zasilających i włącz je.

 **UWAGA:** Jeśli jest uaktywniona opcja [Chassis Intrusion \(Naruszenie obudowy\)](#), to przy następnym uruchomieniu systemu, może spowodować ona wyświetlenie następującego komunikatu: Uwaga! Pokrywa była zdejmowana.

8. Zainstaluj odpowiednie dla urządzenia TAPI usługi dostawcy TAPI.

W celu uzyskania dalszych informacji, sprawdź dokumentację producenta i dokumentację systemu Windows.

## Instalowanie karty dźwiękowej TAPI

Możliwe jest zainstalowanie zgodnej z TAPI karty dźwiękowej posiadającej standardowe złącze TAPI. Przykładowo, możliwe jest podłączenie modemu do złącza TAPI i wykorzystaniem możliwości głosowych jako zestaw mikrofonu.

 **OSTRZEŻENIE:** Przed wykonaniem tej procedury, patrz część "[Najważniejsze jest bezpieczeństwo - twoje i komputera](#)".

 **PRZEPOUCZENIE:** Przed rozpoczęciem odłączania urządzenia od komputera, należy zaczekać 10 do 20 sekund licząc od momentu odłączenia komputera od źródła zasilania. Przed odłączeniem elementu od płyty systemowej, należy sprawdzić, czy kontrolka czuwania zasilania na płycie systemowej nie świeci się. Aby zlokalizować położenie tej kontrolki, sprawdź ilustrację komputera w części "[Elementy płyty systemowej](#)".

1. Wyłącz komputer i urządzenia, odłącz je od gniazdek zasilających i odczekaj 10 do 20 sekund.
2. [Otwórz pokrywę komputera.](#)
3. [Zainstaluj zgodną z TAPI kartę rozszerzenia.](#)

W celu uzyskania dalszych informacji sprawdź dokumentację producenta.

4. Wejdź do [programu konfiguracji systemu](#), kliknij **Integrated Devices (Urządzenia zintegrowane)** i zmień ustawienie **Sound (Dźwięk)** na **Off (Wyłączony)**.

5. Podłącz zewnętrzne urządzenia audio do złączy karty dźwiękowej. Nie podłączaj zewnętrznych urządzeń audio do mikrofonu, głośnika/słuchawki, lub złączy na panelu tylnym komputera (patrz "[Złącza panelu tylnego](#)").
6. Podłącz 4-stykowy kabel TAPI do złącza TAPI karty dźwiękowej.

Aby zlokalizować złącze TAPI na karcie dźwiękowej, sprawdź dokumentację producenta.

7. Podłącz 4-stykowy kabel TAPI do złącza TAPI karty rozszerzenia.

Aby zlokalizować złącze TAPI na karcie rozszerzenia, sprawdź dokumentację producenta.

8. [Zamknij pokrywę komputera.](#)

9. Podłącz ponownie komputer i urządzenia do gniazdek zasilających i włącz je.

 **UWAGA:** Jeśli włączona jest opcja [Naruszenie obudowy](#), to przy następnym uruchomieniu systemu, może spowodować ona wyświetlenie następującego komunikatu: Alert! Cover was previously removed. (Uwaga! Pokrywa była zdejmowana.).

10. Zainstaluj odpowiednie dla urządzenia TAPI usługi dostawcy TAPI.

W celu uzyskania dalszych informacji, sprawdź dokumentację producenta i dokumentację systemu Windows.

---

[Powrót do spisu treści](#)

[Powrót do spisu treści](#)

## Nowy interfejs użytkownika

Instrukcja obsługi systemu Dell Precision™ WorkStation 340

- [Przełączanie na klasyczny widok ekranu](#)
- [Kreator porządkowania pulpitu](#)
- [Grupowanie paska zadań](#)
- [Porządkowanie obszaru powiadamiania](#)

System Windows XP cechuje zmieniony interfejs użytkownika, któremu nadano nowy wygląd, mniej bezładny pulpit i wbudowane funkcje porządkowania pulpitu. W systemie Windows XP zmieniony został także układ okna, który podobnie jak w panelu sterowania, podkreśla prezentację zadania. Zmienione zostało menu **Start**. Lewa część nowego menu **Start** zawiera najczęściej używane ikony. W trakcie używania komputera, ikony w tym obszarze są zmieniane i ustawiane w zależności od wzorców wykorzystania komputera. Jeśli jednak użytkownik zechce zatrzymać którąś z ikon na stałe w zajmowanym przez nią położeniu, należy kliknąć prawym klawiszem myszy na ikonie i kliknąć **Pin to Start menu (Przypnij do menu Start)**.

W celu uzyskania dostępu do wszystkich programów zainstalowanych w komputerze, kliknij **All Programs (Wszystkie programy)** w dolnej części menu **Start**. Prawa połowa nowego menu **Start** zawiera użyteczne ikony, zapewniające dostęp do plików, konfigurowania komputera oraz wyszukiwania informacji i pomocy. Ikona **Dell Solution Center (Centrum rozwiązań Dell)** jest środkiem dostępu do usług i aplikacji zainstalowanych na komputerze Dell.

---

## Przełączanie na klasyczny widok ekranu

Możliwa jest zmiana wyglądu menu **Start**, pulpitu i okien lub układu **Control Panel (Panelu sterowania)** na widok z wcześniejszych wersji systemów operacyjnych Windows. Opcje klasycznych widoków systemu są względem siebie niezależne.

Przełączanie pomiędzy nową kategorią wyglądu panelu sterowania a ikoną wyglądu klasycznego wykonuje się z łatwością, przez kliknięcie **Switch to Classic View (Przełącz na klasyczny widok ekranu)** lub **Switch to Category View (Przełącz na widok nowej kategorii)** w górnej lewej części okna **Panelu sterowania**. Funkcja ta może być poręczna, w sytuacji gdy chce się korzystać z nowych, nastawionych na zadania, funkcji panelu sterowania systemu Windows XP, ale jednocześnie jest się przyzwyczajonym do wykonywania określonego zadania przy użyciu ikon klasycznego panelu sterowania.

Aby zmienić wygląd menu **Start** na widok klasyczny:

1. Kliknij prawym klawiszem myszy na pustym obszarze paska zadań.
2. Kliknij **Properties (Właściwości)**.
3. Kliknij kartę **Start Menu (Menu Start)**.
4. Wybierz **Classic Start Menu (Klasyczne menu Start)** i kliknij **OK**.

Jeśli preferowany jest klasyczny wygląd okna i przycisku, należy wykonać następujące czynności:

1. Kliknij prawym klawiszem w dowolnym miejscu pulpitu ekranowego i kliknij **Właściwości**.
2. Kliknij kartę **Appearance (Wygląd)**.
3. W rozwijanym oknie **Windows and buttons (Okna i przyciski)**, wybierz **Windows Classic style (Klasyczny styl Windows)**.
4. W celu dostosowania kolorów, czcionek i innych opcji klasycznego pulpitu, kliknij **Advanced (Zaawansowane)**.
5. Po przeprowadzeniu doboru wyglądu, kliknij **OK**.

---

## Kreator porządkowania pulpitu

Kolejną funkcją systemu Windows XP jest Kreator porządkowania pulpitu. Kreator uruchamia się po 7 dniach od pierwszego uruchomienia komputera, a później co 60 dni. Kreator porządkowania pulpitu otwiera najpierw okno dialogowe informując o obecności na pulpicie nieużywanych ikon i pyta czy ma zostać uruchomiony kreator. Jeśli wybrane zostanie uruchomienie kreatora, umieści on nieużywane ikony pulpitu w folderze **C:\Desktop Icons (C:\Ikony pulpitu)**.

W ustawieniu standardowym kreator jest włączony. W celu wyłączenia kreatora:

1. Kliknij prawym klawiszem w dowolnym miejscu pulpitu ekranowego i kliknij **Właściwości**.
2. Wybierz kartę **Desktop (Pulpit)** i kliknij **Customize Desktop (Dostosuj pulpit)**.
3. Upewnij się, że w opcjach **Desktop cleanup (Porządkowania pulpitu)** nie jest zaznaczone ustawienie **Run Desktop Cleanup Wizard every 60 days (Uruchamiaj kreatora porządkowania pulpitu co 60 dni)**.

Kreator porządkowania pulpitu może być uruchomiony w dowolnym czasie poprzez wykonanie następujących czynności:

1. Kliknij prawym klawiszem w dowolnym miejscu pulpitu ekranowego i kliknij **Właściwości**.
2. Kliknij zakładkę **Pulpit** i kliknij **Dostosuj pulpit**.
3. Kliknij **Clean Desktop Now (Porządkuj pulpit teraz)**.
4. Kiedy pojawi się ekran powitalny **Desktop Cleanup Wizard (Kreatora porządkowania pulpitu)**, kliknij **Next> (Dalej>)**.
5. Na liście **Shortcuts (Skróty)**, usuń zaznaczenia skrótów, jakie chcesz pozostawić na pulpicie, a następnie kliknij **Dalej>**.
6. Kliknij **Finish (Zakończ)**, aby usunąć skróty i zamknąć kreator.

Skróty zostają przeniesione do folderu **C:\Ikony pulpitu**.

W celu uzyskania dostępu do ikon usuniętych przez system Windows XP, kliknij przycisk **Start**, a następnie kliknij **Centrum rozwiązań Dell**.

---

## Grupowanie paska zadań

Pasek zadań systemu Windows to szereg przycisków wyświetlanych zwykle wzdłuż dolnej części ekranu. Pasek zadań zawiera przycisk **Start** i przycisk dla każdej otwartej aplikacji. (Pasek zadań zawiera także ikony Quick Launch [Szybkie uruchomienie] i obszar powiadomienia.) Windows XP grupuje na pasku zadań wielokrotne przypadki tej samej aplikacji. Na przykład, jeśli otwartych jest sześć przypadków programu Internet Explorer, a każdy przypadek reprezentuje przycisk na pasku zadań, Windows XP grupuje przyciski następujące po pierwszym przycisku określonej aplikacji. Kiedy na pasku zadań zabraknie miejsca, Windows XP skonsoliduje wszystkie przyciski programu Internet Explorer do pojedynczego przycisku. Po kliknięciu, przycisk ten zostaje rozszerzony do menu, w którym wymienione jest sześć aktywnych sesji programu Internet Explorer.

---

## Porządkowanie obszaru powiadomienia

Po pewnym czasie użytkowania systemu, rośnie ilość ikon programów w obszarze powiadomienia w prawym dolnym rogu pulpitu systemu Windows. Windows XP wykrywa znajdujące się w obszarze powiadomienia ikony, z których się nie korzysta i ukrywa je. Przycisk karetki lub szewron oznacza, że w obszarze tym znajdują się ukryte ikony, które mogą być przeglądane przez wybranie przycisku. Obszar powiadomienia może być także skonfigurowany manualnie przez kliknięcie paska zadań prawym klawiszem, wybranie **Właściwości** i następnie kliknięcie **Customize...** (**Dostosuj...**) na **Taskbar and Start Menu Properties (Pasek zadań i Właściwości menu Start)**. Na przykład, można wybrać ukrycie ikony programu antywirusowego, ponieważ rzadko się z niej korzysta ale pozostawić wyświetlanie ikony głośności audio, ponieważ korzysta się z niej często. Funkcja porządkowania obszaru powiadomienia jest włączana automatycznie po zainstalowaniu systemu operacyjnego, ale może zostać wyłączona przez usunięcie zaznaczenia **Hide inactive icons (Ukryj nieaktywne ikony)** na **Pasek zadań i Właściwości menu Start**.

---

[Powrót do spisu treści](#)

[Powrót do spisu treści](#)

## Gwarancja i zasady zwrotu

### Instrukcja obsługi systemu Dell Precision™ WorkStation 340

Dell Computer Corporation ("Dell") produkuje sprzęt komputerowy z części i elementów, które są nowe lub równoważne z nowymi, zgodnie z praktykami standardowo-przemysłowymi. W celu uzyskania informacji o gwarancji komputera Dell, patrz *Informacje o systemie*.

---

[Powrót do spisu treści](#)